



Contact SAMSUNG WORLD-WIDE

If you have any questions or comments relating to Samsung products, please contact the SAMSUNG customer care center.

Comment contacter Samsung dans le monde

Si vous avez des suggestions ou des questions concernant les produits Samsung, veuillez contacter le Service Consommateurs Samsung.

Contacte con SAMSUNG WORLD-WIDE

Si tiene alguna pregunta o comentario referente a nuestros productos, por favor contacte con nuestro Servicio de Atención al Cliente.

Country	Customer Care Center ☎	Web Site	Address
CANADA	1-800-SAMSUNG (7267864)	www.samsung.com/ca	Samsung Electronics Canada Inc., Customer Service 55 Standish Court Mississauga, Ontario L5R 4B2 Canada
			Samsung Electronique Canada Inc., Service à la Clientèle 55 Standish Court Mississauga, Ontario L5R 4B2 Canada
U.S.A	1-800-SAMSUNG (7267864)	www.samsung.com	Samsung Electronics America, Inc. 105 Challenger Road Ridgefield Park, NJ 07660-0511



**LN-R237W1
LN-R238WA
LN-R238WXC**

TFT-LCD TELEVISION

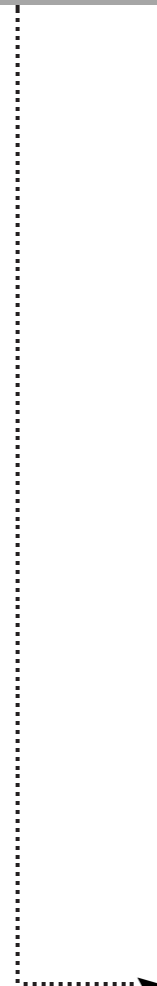

Owner's Instructions

This device is a Class B digital apparatus.
Register your product at www.samsung.com/global/register

Precautions When Displaying a Still Image

A still image may cause permanent damage to the TV screen.

- Digital Ready TV: When you select the regular screen (4:3) mode to watch an SD-grade digital broadcast (and the set-top box output is 480p).



- Digital Ready TV: When you select the wide screen (16:9) mode to watch an SD-grade digital broadcast (and the set-top box output is 1080i).



- Digital Ready TV: When the TV receives HD-grade signals (and the set-top box output is 1080i).

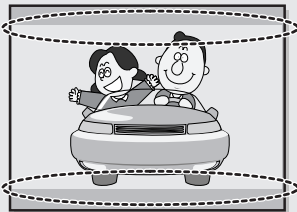

Although digital broadcasting must be in the wide screen (16:9) HD format, broadcasters sometimes show programs made originally in the regular screen format (4:3) by converting the signals into digital form, in which case the left and right side edges of the screen are cropped.

Note: If the borders at the left, right and the center of the screen remain fixed for an extended period of time, the amount of light transmission will also remain varied and as a result the borders may leave traces.

Do not leave the screen in pause mode for extended periods of time as you may experience temporary or permanent image burn.

When you watch a digital HD-grade broadcast on a regular (4:3) TV with the screen size "16:9" or "Panorama" selected, you will be able to watch the program but the top and bottom edges of the screen will be cropped.

Note: If the borders at the top, bottom and the center of the screen remain fixed for an extended period of time, the amount of light transmission will also remain varied and as a result the borders may leave traces.

Do not leave the screen in pause mode for extended periods of time as you may experience temporary or permanent image burn.

- **Integrated Digital TV (Wide-screen):** When the TV receives SD-grade (regular) broadcasting signals (receives 480p regular signals).

- **Digital Ready TV (wide-screen):** digital TV: When the TV receives SD-grade (regular) broadcasting signals (with a set-top box).

- When you watch an analog (regular) broadcast on a wide-screen TV (with the 4:3 screen mode selected).

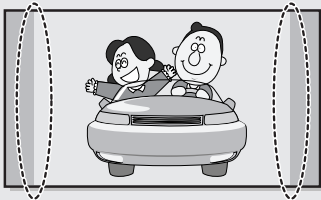

Although digital broadcasting must be in the wide screen (16:9) HD format, broadcasters sometimes show programs made originally in the regular screen format (4:3) by converting the signals into digital form, in which case the left and right side edges of the screen are cropped.

Note: If the borders at the left, right and the center of the screen remain fixed for an extended period of time, the amount of light transmission will also remain varied and as a result the borders may leave traces.

Do not leave the screen in pause mode for extended periods of time as you may experience temporary or permanent image burn.

- When you watch a DVD, CD or a video in wide-screen (21:9) format on a wide-screen (16:9) TV.

- When you connect a computer or a game console to the TV and select the 4:3 screen mode.

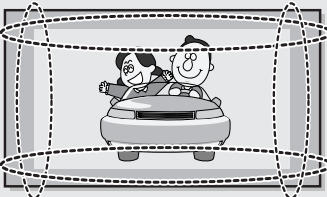

If you connect a DVD player, computer or a game console to the wide-screen TV and watch a movie or play a game in regular (4:3) or wide (21:9) screen mode, the left and right side edges, or the top and bottom edges of the screen will be cropped.

Note: If the borders at the left, right and the center of the screen remain fixed for an extended period of time, the amount of light transmission will also remain varied and as a result the borders may leave traces.

Do not leave the screen in pause mode for extended periods of time as you may experience temporary or permanent image burn.

Chapter 1: General Information	
List of Features	1
List of Parts	1
Familiarizing Yourself with Your New TV	2
Buttons on the Lower-Right Part of the Panel	2
Rear Panel Jacks	3
Remote Control	4
Installing Batteries in the Remote Control	6
If the remote control doesn't work	6
Chapter 2: Connections	
Connecting VHF and UHF Antennas	7
Antennas with 300-ohm Flat Twin Leads	7
Antennas with 75-ohm Round Leads	8
Separate VHF and UHF Antennas	8
Connecting Cable TV	9
Cable without a Cable Box	9
Connecting to a Cable Box that Descrambles All Channels	9
Connecting to a Cable Box that Descrambles Some Channels	9
Connecting a VCR	11
Connecting an S-VHS VCR	13
Connecting a DVD Player	14
Connecting a Digital TV Set-top box	15
Connecting an Amplifier/DVD Home Theater	15
Connecting a DVD/Set-top box via DVI	16
Connecting a DVD/Set-top box via HDMI	17
Connecting a PC	18
Chapter 3: Operation	
Turning the TV On and Off	19
Changing Channels	19
Using the Channel Buttons	19
Using the Number Buttons	19
Using the PRE-CH Button to select the Previous Channel	19
Adjusting the Volume	20
Using Mute	20
Viewing the Display	21
Viewing the Menus	21
Plug & Play Feature	22
Memorizing the Channels	24
Selecting the Video Signal-source	24
Storing Channels in Memory (Automatic Method)	25
Adding and Erasing Channels (Manual Method)	26
To Select the Source	27
To Edit the Input Source Name	28
Chapter 4: Picture Control	
Using Automatic Picture Settings	29
Customizing the Picture	30
Adjusting the Color Tone	31
Changing the Screen Size	32
Zoom	33
Freezing the Picture	34
Digital Noise Reduction	34
DNLe (Digital Natural Image engine)	35
My Color Control	36
Easy Control	36
Detail Control	37
Dynamic Contrast	38
Brightness Sensor	39
Viewing Picture-in-Picture	40

Activating Picture-in-Picture	40
Selecting a Signal Source (External A/V) for PIP	41
Swapping the Contents of the PIP and Main image	41
Changing the PIP Channel	41
Changing the Size of the PIP Window	42
Changing the Position of the PIP Window	42
PIP Settings	42
Chapter 5: Sound Control	
Using Automatic Sound Settings	43
Customizing the Sound	44
Setting the TruSurround XT (SRS TSXT)	45
Choosing a Multi-Channel Sound (MTS) Soundtrack	46
Automatic volume control	47
Selecting the Internal Mute	48
Selecting the Main or Sub (PIP) Sound	49
Chapter 6: Channel Control	
Fine Tuning Channels	50
Chapter 7: PC Display	
Using Your TV as a Computer (PC) Display	51
Setting Up Your PC Software (Based on Windows XP)	51
How to Auto Adjust	52
Adjusting the Screen Quality	53
Changing the Screen Position	54
Initializing the Screen Position or Color Settings	55
Chapter 8: Time Setting	
Setting the Clock	56
Setting the Sleep Timer	57
Setting the On/Off Timer	58
Chapter 9: Function Description	
Selecting a Menu Language	60
Using the V-Chip	61
Setting Up Your Personal ID Number (PIN)	61
How to Enable/Disable the V-Chip	63
How to Set up Restrictions Using the ‘TV Parental Guidelines’ ..	64
How to Set up Restrictions Using the MPAA Ratings:	
G, PG, PG-13, R, NC-17, X, NR	67
How to Reset the TV after the V-Chip	
Blocks a Channel (‘Emergency Escape’)	68
How to Set up Restrictions Using the ‘Canadian English’	69
How to Set up Restrictions Using the ‘Canadian French’	70
Viewing Closed Captions	71
Setting the Blue Screen Mode	73
Selecting the Melody	74
Chapter 10: Troubleshooting	
Identifying Problems	75
Appendix	
Installing the stand	77
Disconnecting the stand	77
Installing the Wall Mount Kit	78
Using the Anti-Theft Kensington Lock	79
Using Your TV in Another Country	79
Specifications	80
Display Modes	81

Chapter 1

GENERAL INFORMATION

List of Features

- Excellent Picture Quality
 - DNIe technology provides life-like clear images.
 - My Color Control: Colors can be set to your preference by adjusting pink, blue and green.
 - Dynamic Contrast: Automatically detects the input visual signal and adjusts to create optimum contrast.
 - Brightness Sensor: Adjusts the screen brightness automatically depending on the brightness of the surrounding environment.
- SRS TruSurround XT
 - SRS TruSurround XT provides a virtual Dolby surround system.
- Convenience
 - The TV utilizes the HDMI system to implement perfect digital sound and picture quality.
 - The Anynet system enables you to easily control Samsung audio-video (AV) devices from this TV.

List of Parts

Please make sure the following items are included with your LCD TV.
If any items are missing, contact your dealer.

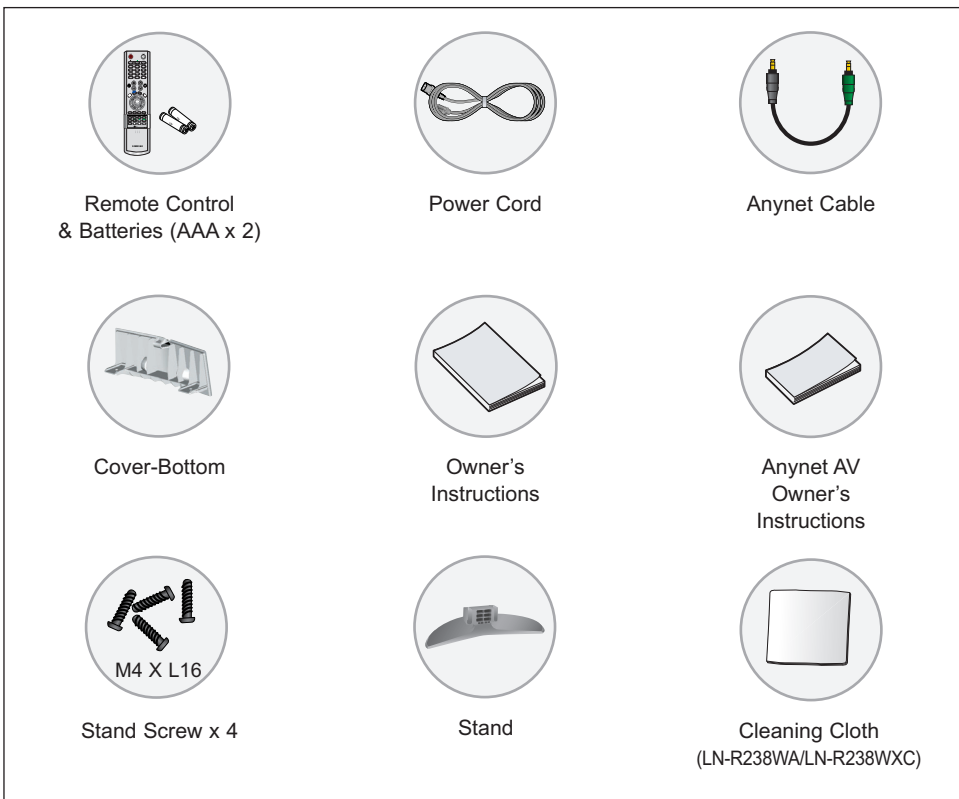

Familiarizing Yourself with Your New TV

Buttons on the Lower-Right Part of the Panel

The buttons on the lower-right panel control your TV's basic features, including the on-screen menu. To use the more advanced features, you must use the remote control.

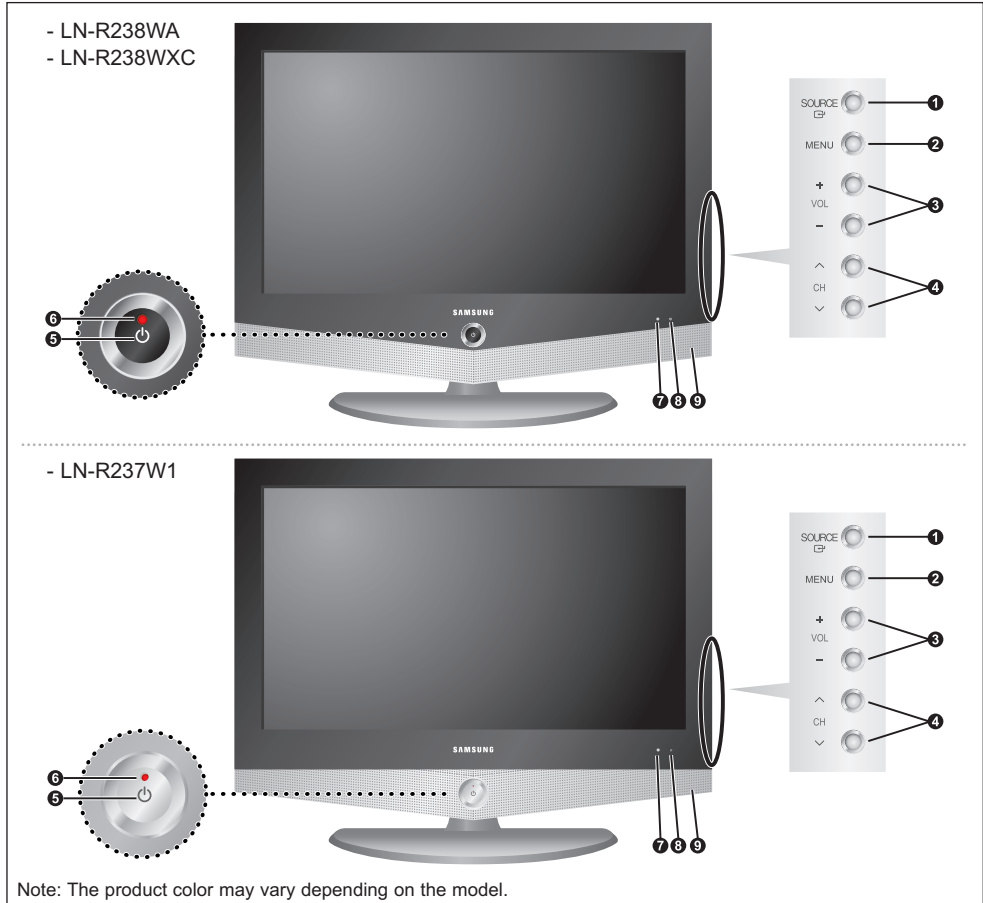

- 1 SOURCE**

Displays a menu of all of the available input sources (TV, AV1, AV2, S-Video, Component 1, Component 2, PC, HDMI). In the on-screen menu, use this button as you use the **ENTER** button on the remote control.
- 2 MENU**

Press to see an on-screen menu of your TV's features.
- 3 - VOL +**

Press to decrease or increase the volume. In the on-screen menu, use the - VOL + buttons as you use the **◀** and **▶** buttons on the remote control.
- 4 ∇ CH ▲**

Press to change channels. In the on-screen menu, use the ∇ CH ▲ buttons as you use the **▼** and **▲** buttons on the remote control. (Without the Remote Control, You can turn on TV by using the Channel buttons.)
- 5 (POWER)**

Press to turn the TV on and off.
- 6 POWER INDICATOR**

Blinks and turns off when the power is on and lights up in stand-by mode.
- 7 LIGHT DETECTING SENSOR**

Adjusts the brightness of the screen automatically by detecting brightness of the surrounding environment. This sensor works when the Brightness Sensor is on.
- 8 REMOTE CONTROL SENSOR**

Aim the remote control towards this spot on the TV.
- 9 SPEAKERS**

Rear Panel Jacks

Use the rear panel jacks to connect an A/V component that will be connected continuously such as a VCR or a DVD player.

For more information on connecting equipment, see pages 7-18.

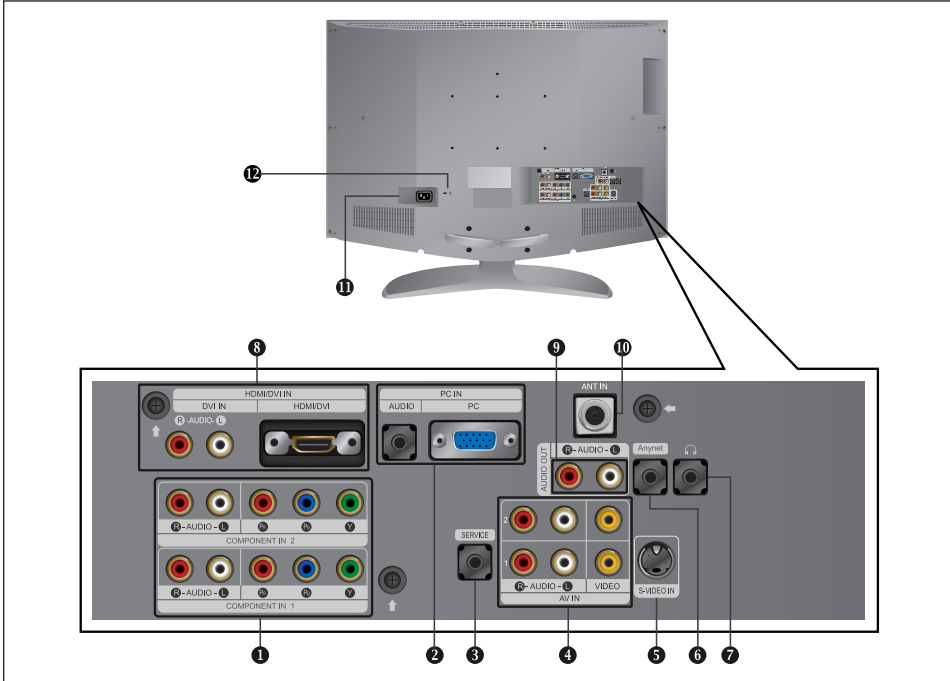

1 COMPONENT IN 1, 2

Connect component video/audio from a DVD/Set-top box.

2 PC IN

Connect to the video and audio output jack on your PC.

3 SERVICE

Connector for service only.

4 AV IN 1, 2

Video and audio inputs for external devices, such as a camcorder or VCR.

5 S-VIDEO IN

Video inputs for external devices with an S-Video output, such as a camcorder or VCR.

6 Anynet

Refer to "Aynnet AV Owner's Instructions".

7 HEADPHONE JACK

Connect a set of external headphones for private listening.

8 HDMI/DVI IN (R-AUDIO-L)

Connect to the HDMI jack of a device with HDMI output.

Use the HDMI/DVI terminal for DVI connection to an external device. You should use the DVI-to-HDMI cable or DVI-HDMI Adaptor for the connection, and the 'R -AUDIO -L' terminal on DVI-IN for sound output. (HDMI/DVI IN terminal does not support PC.)

9 AUDIO OUT

Connect to the audio input jack on your amplifier.

10 ANT IN

Connect to an antenna or to a cable TV system.

11 POWER INPUT

Connect the supplied power cord.

12 KENSINGTON LOCK

Refer to "Using the Anti-Theft Kensington Lock" on page 79.

	Speaker			Audio Out		
	RF	AV, S-Video	Component, PC, HDMI	RF	AV, S-VIDEO	Component, PC, HDMI
Internal Mute Off	Speaker Output	Speaker Output	Speaker Output	Sound Output	Sound Output	Sound Output
Internal Mute On	Mute	Mute	Mute	Sound Output	Sound Output	Sound Output
Video No Signal	Mute	Mute	Mute	Mute	Sound Output	Sound Output

Remote Control

You can use the remote control up to a distance of about 23 feet from the TV.
When using the remote, always point it directly at the TV.

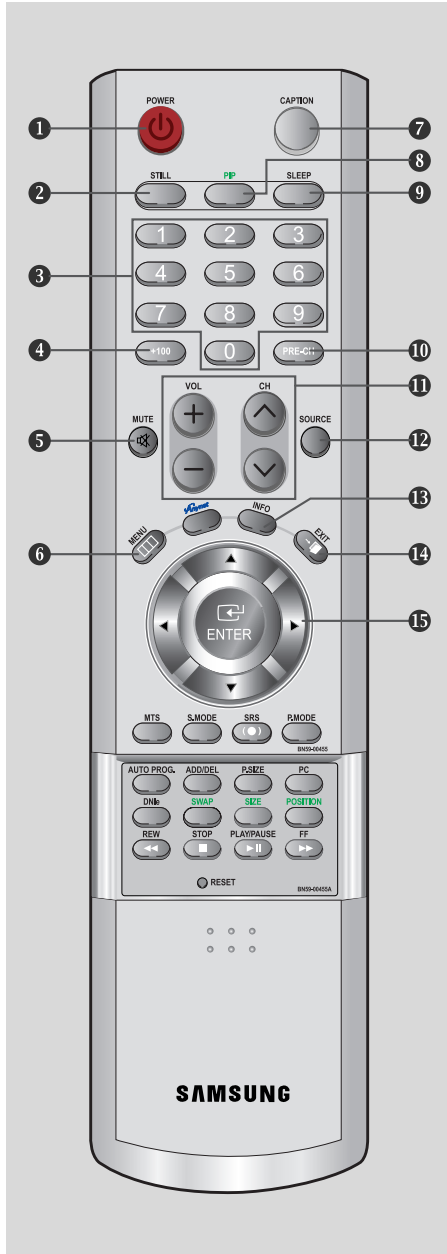

- 1 POWER** Turns the TV on and off. (See page 19)
- 2 STILL** Press to stop the action during a particular scene. Press again to resume normal video. (See page 34)
- 3 NUMBER BUTTONS** Press to change the channel.
- 4 +100** Press to select channels over 100. For example, to select channel 121, press "+100", then press "2" and "1". (See page 19)
- 5 MUTE** Press to temporarily cut off the sound. (See page 20)
- 6 MENU** Displays the main on-screen menu. (See page 21)
- 7 CAPTION** Controls the caption decoder. (See page 71)
- 8 PIP** Picture-in-Picture ON/OFF. (See page 40)
- 9 SLEEP** Press to select a time for the TV to turn off automatically. (See page 57)
- 10 PRE-CH** Tunes to the previous channel. (See page 19)
- 11 CH and CH (Channel UP/Down)** Press CH or CH to change channels. (See page 19)
- VOL + and VOL -** Press to increase or decrease the volume. (See page 20)
- 12 SOURCE** Press to display all of the available video sources. (See page 27)
- 13 INFO** Use to see information on the current broadcast. (See page 21)
- 14 EXIT** Press to exit the menu.
- 15 UP /DOWN /LEFT /RIGHT /ENTER** Use to select on-screen menu items and change menu values.

GENERAL INFORMATION

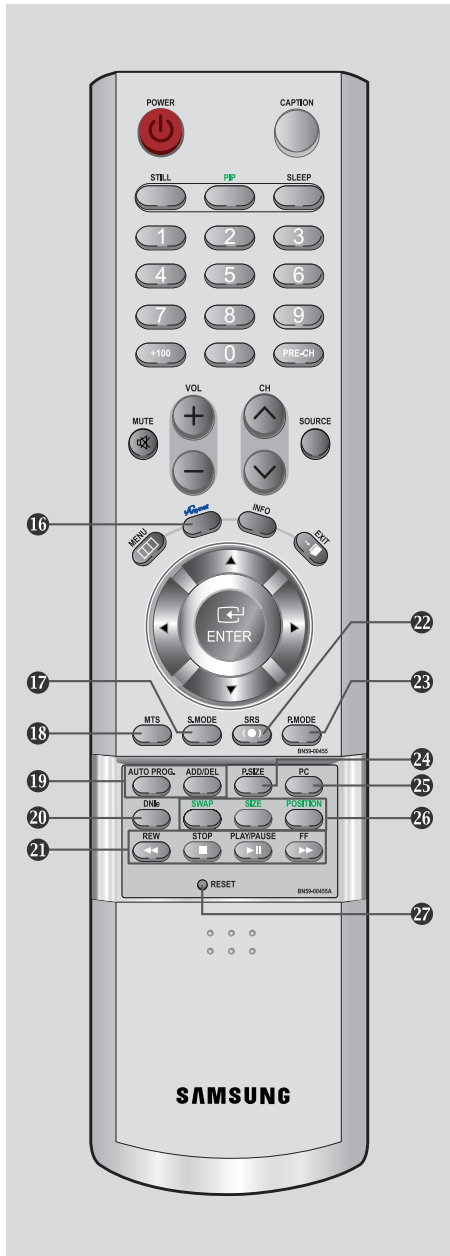

16 Anynet

Press the Anynet button to bring up the Anynet menu. (Refer to "Anynet AV Owner's Instructions".)

17 S.MODE

Adjusts the TV sound by selecting one of the preset factory settings (or selects your personal, customized sound settings). (See page 43)

18 MTS

(Multi channel Television Stereo)

Press to choose stereo, mono or Separate Audio Program (SAP broadcast). (See page 46)

19 AUTO PROG.

Press to automatically store selected TV/Cable channels. (See page 25)

ADD/DEL

Use to store and delete channels to/from memory. (See page 26)

20 DNLe

DNLe Demo On/Off.

Off : DNLe Demo mode is deactivated.

On : The right-hand side of the screen shows the improved DNLe image.

The left-hand side of the screen shows the original image. (See page 35)

21 VCR/DVD Functions (Only Anynet mode)

- Rewind
- Stop
- Play/Pause
- Fast Forward

22 SRS

Selects TruSurround XT mode. (See page 45)

23 P.MODE

Adjusts the TV picture by selecting one of the preset factory settings. (See page 29)

24 P.SIZE

Press to change the screen size. (See page 33)

25 PC

Press to switch to the PC mode. (See pages 52~55)

26 SWAP

Press to interchange the main picture and the sub (PIP) picture. (See page 41)

SIZE

Press to make the PIP window small, double1, double2. (See page 42)

POSITION

Press to select the position of sub (PIP) picture. (See page 42)

27 RESET

When your remote does not work, change the batteries and press the RESET button for 2-3 seconds before use.

Installing Batteries in the Remote Control

1

Slide the cover out completely.

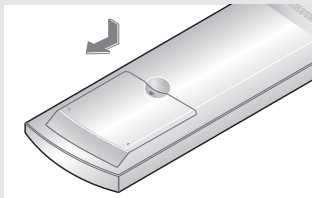

2

Install two AAA size batteries.

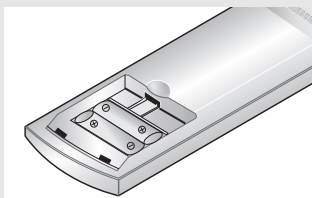

◀ Make sure to match the “+” and “-” ends of the batteries with the diagram inside the compartment.

3

Replace the cover.

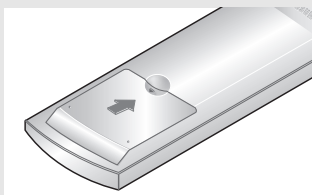

◀ Remove the batteries and store them in a cool, dry place if you won't be using the remote control for a long time.

The remote control can be used up to about 23 feet from the TV. (Assuming typical TV usage, the batteries last for about one year.)

If the remote control doesn't work

Check the following:

1. Is the TV power on?
2. Are the plus and minus ends of the batteries reversed?
3. Are the batteries drained?
4. Is there a power outage, or is the power cord unplugged?
5. Is there a special fluorescent light or a neon sign nearby?

Chapter 2

CONNECTIONS

Connecting VHF and UHF Antennas

If your antenna has a set of leads that look like this, see “Antennas with 300-ohm Flat Twin Leads” below.

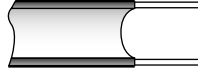

If your antenna has one lead that looks like this, see “Antennas with 75-ohm Round Leads” on page 8.



If you have two antennas, see “Separate VHF and UHF Antennas” on page 8.

Antennas with 300-ohm Flat Twin Leads

If you are using an off-air antenna (such as a roof antenna or “rabbit ears”) that has 300-ohm twin flat leads, follow the directions below.

1

Place the wires from the twin leads under the screws on a 300-75 ohm adaptor (not supplied). Use a screwdriver to tighten the screws.

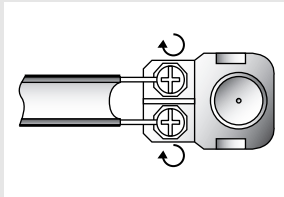

2

Plug the adaptor into the ANT IN terminal on the back of the TV.

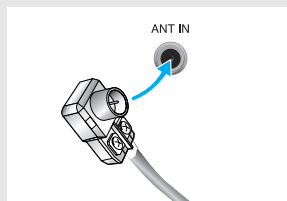

CONNECTIONS

Antennas with 75-ohm Round Leads

1

Plug the antenna lead into the ANT IN terminal on the back of the TV.

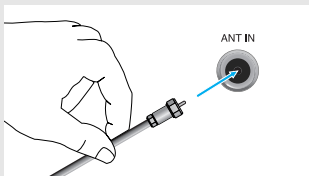

Separate VHF and UHF Antennas

If you have two separate antennas for your TV (one VHF and one UHF), you must combine the two antenna signals before connecting the antennas to the TV. This procedure requires an optional combiner-adaptor (available at most electronics shops).

1

Connect both antenna leads to the combiner.

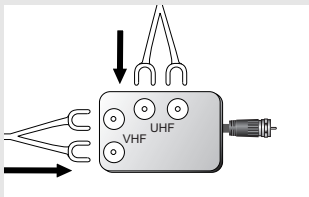

2

Plug the combiner into the ANT IN terminal on the back of the TV.

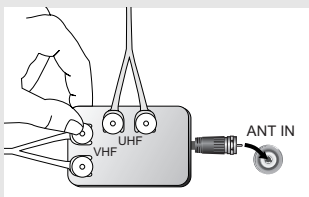

Connecting Cable TV

To connect to a cable TV system, follow the instructions below.

Cable without a Cable Box

1

Plug the incoming cable into the ANT IN terminal on back of the TV.

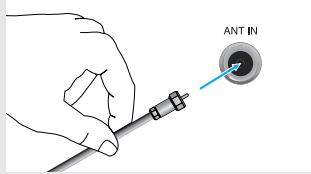

◀ Because this TV is cable-ready, you do not need a cable box to view unscrambled cable channels.

Connecting to a Cable Box that Descrambles All Channels

1

Find the cable that is connected to the ANT OUT terminal on your cable box.

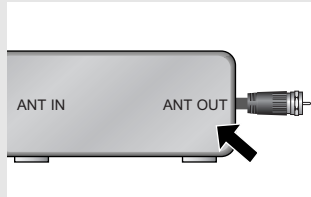

◀ This terminal might be labeled “ANT OUT”, “VHF OUT” or simply, “OUT”.

2

Connect the other end of this cable to the ANT IN terminal on the back of the TV.

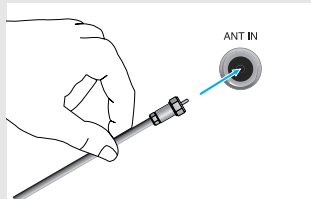

Connecting to a Cable Box that Descrambles Some Channels

If your cable box descrambles only some channels (such as premium channels), follow the instructions below. You will need a two-way splitter, an RF (A/B) switch, and four lengths of RF cable. (These items are available at most electronics stores.)

1

Find and disconnect the cable that is connected to the ANT IN terminal on your cable box.

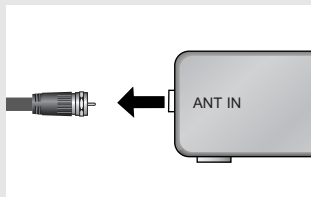

◀ This terminal might be labeled “ANT IN”, “VHF IN” or simply, “IN”.

Continued...

CONNECTIONS

2

Connect this cable to a two-way splitter.

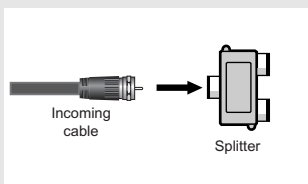

3

Connect an RF cable between an OUTPUT terminal on the splitter and the IN terminal on the cable box.

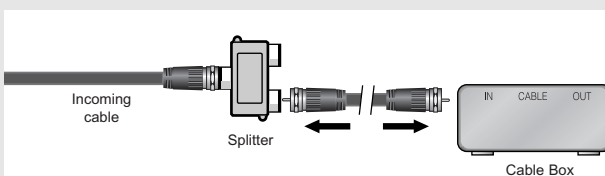

4

Connect an RF cable between the ANT OUT terminal on the cable box and the B-IN terminal on the A/B switch.

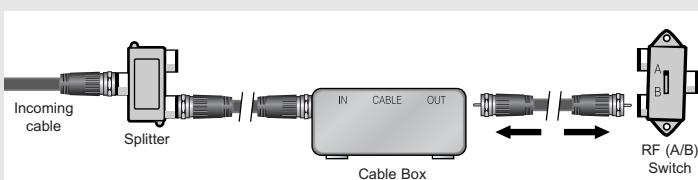

5

Connect another cable between the other OUT terminal on the splitter and the A-IN terminal on the RF (A/B) switch.

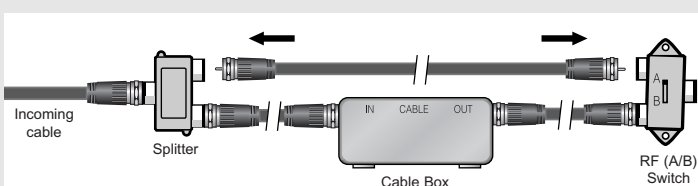

6

Connect the last RF cable between the OUT terminal on the RF (A/B) switch and the ANT IN terminal on the rear of the TV.

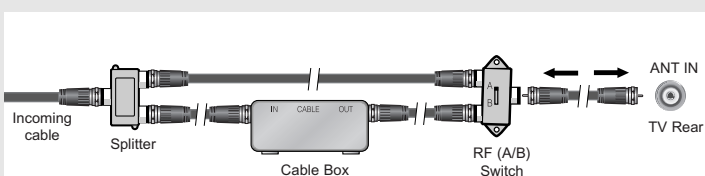

After you've made this connection, set the A/B switch to the "A" position for normal viewing. Set the A/B switch to the "B" position to view scrambled channels. (When you set the A/B switch to "B", you will need to tune your TV to the cable box's output channel, which is usually channel 3 or 4.)

Connecting a VCR

These instructions assume that you have already connected your TV to an antenna or a cable TV system (according to the instructions on pages 7-10). Skip step 1 if you have not yet connected to an antenna or a cable system.

1

Unplug the cable or antenna from the back of the TV.

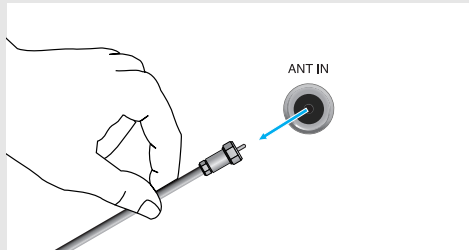

2

Connect the cable or antenna to the ANT IN terminal on the back of the VCR.

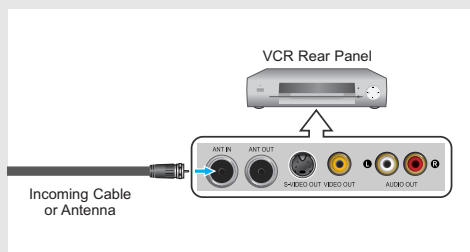

3

Connect an RF cable between the ANT OUT terminal on the VCR and the ANT IN terminal on the TV.

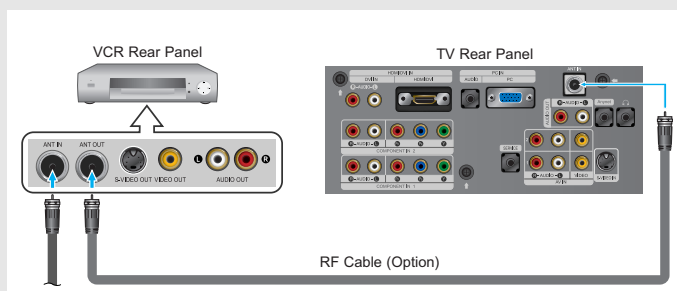

Continued...

CONNECTIONS

4

Connect an audio cable between the AUDIO OUT jacks on the VCR and the AV IN [R-AUDIO-L] jacks on the TV.

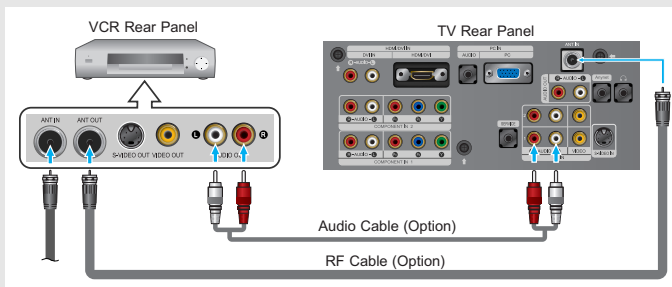

If you have a “mono” (non-stereo) VCR, use the Y-connector (not supplied) to hook up to the left and right audio input jacks of the TV.

5

Connect a video cable between the VIDEO OUT jack on the VCR and the AV IN [VIDEO] jack on the TV.

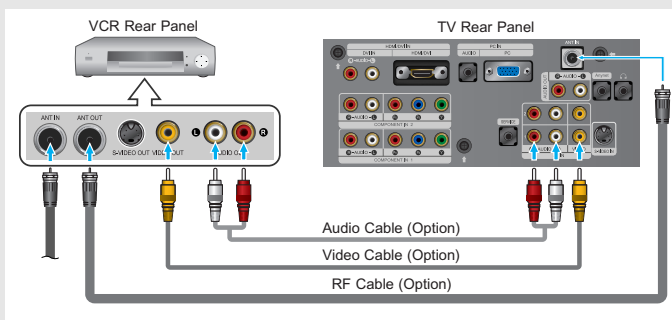

Follow the instructions in “Viewing a VCR or Camcorder Tape” to view your VCR tape.

* Each external input source device has a different back panel configuration.

* When connecting an external device, match the color of the connection terminal to the cable.

Connecting an S-VHS VCR

Your Samsung TV can be connected to an S-Video signal from an S-VHS VCR. (This connection delivers a better picture as compared to a standard VHS VCR.)

1

To begin, follow steps 1–3 in the previous section to connect the antenna or cable to your VCR and your TV.

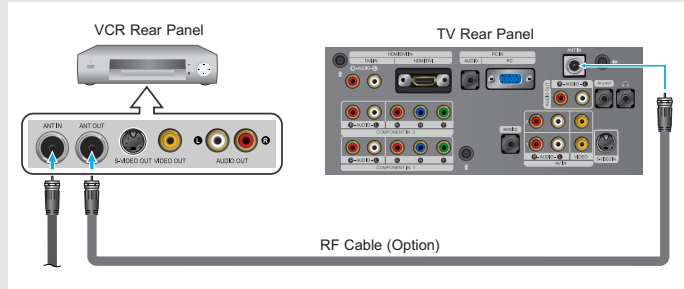

2

Connect an audio cable between the AUDIO OUT jacks on the VCR and the AV IN [R-AUDIO-L] jacks on the TV.

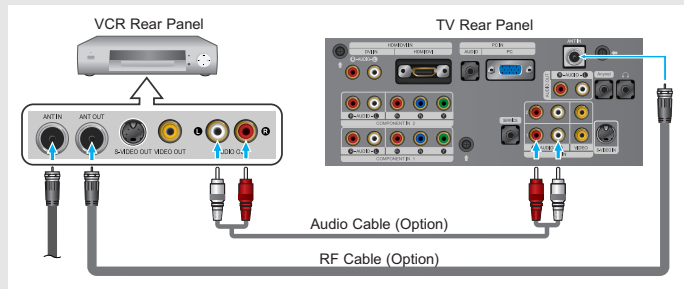

3

Connect an S-Video cable between the S-VIDEO OUT jack on the VCR and the S-VIDEO IN jack on the TV.

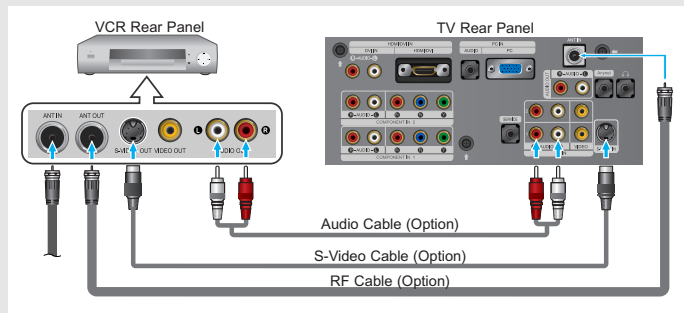

An S-Video cable is usually included with an S-VHS VCR. (If not, check your local electronics store.)

- * Each external input source device has a different back panel configuration.
- * When connecting an external device, match the color of the connection terminal to the cable.

Connecting a DVD Player

The rear panel jacks on your TV make it easy to connect a DVD player to your TV.

1

Connect an audio cable between the COMPONENT IN 1 or COMPONENT IN 2 [R-AUDIO-L] jacks on the TV and the AUDIO OUT jacks on the DVD player.

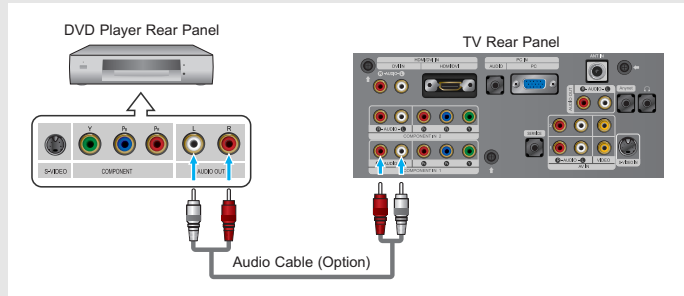

2

Connect a component cable between the COMPONENT IN 1 or COMPONENT IN 2 [P_R, P_B, Y] jacks on the TV and the COMPONENT [Y, P_B, P_R] jacks on the DVD player.

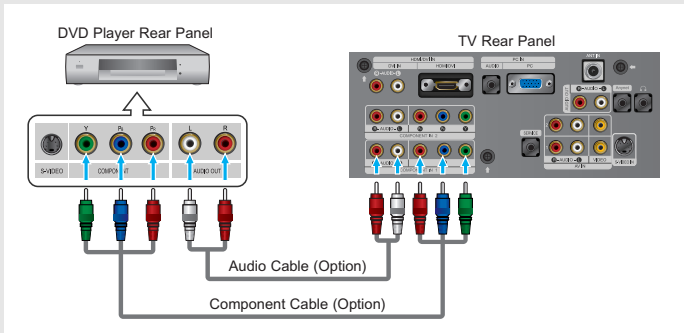

Note: For an explanation of Component video, see your DVD player owner's manual.
Be sure to match the component video and audio connections. For example, if connecting the video cable to Component In 1, connect the audio cable to Component In 1 also.

- * Each external input source device has a different back panel configuration.
- * When connecting an external device, match the color of the connection terminal to the cable.

Connecting a Digital TV Set-top box

The connections for a typical Set-top box are shown below.

1

Connect an audio cable between the COMPONENT IN 1 or COMPONENT IN 2 [R-AUDIO-L] jacks on the TV and the AUDIO OUT jacks on the Set-top box.

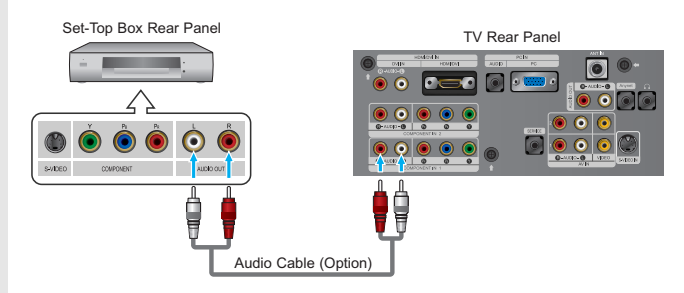

2

Connect a component cable between the COMPONENT IN 1 or COMPONENT IN 2 [P_R, P_B, Y] jacks on the TV and the COMPONENT [Y, P_B, P_R] jacks on the Set-top box.

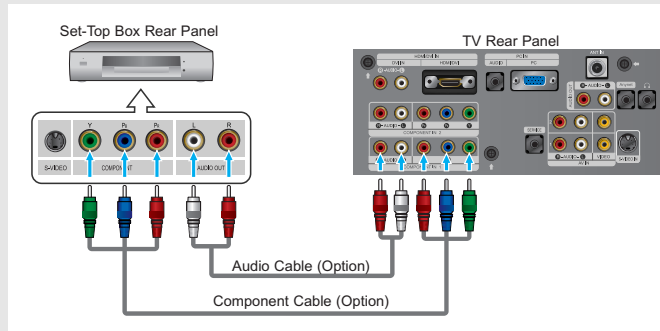

Note: For an explanation of Component video, see your Set-top box owner's manual.

- * Each external input source device has a different back panel configuration.
- * When connecting an external device, match the color of the connection terminal to the cable.

Connecting an Amplifier/DVD Home Theater

1

Connect an audio cable between the AUDIO OUT [R-AUDIO-L] jacks on the TV and the AUDIO IN jacks on the Amplifier/ DVD Home Theater.

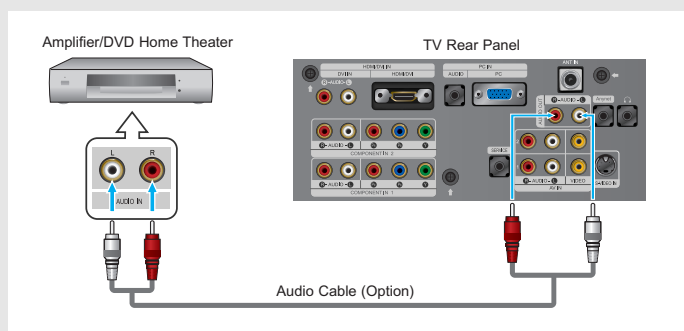

- * Each external input source device has a different back panel configuration.
- * When connecting an external device, match the color of the connection terminal to the cable.

Connecting a DVD/Set-top box via DVI

This can be applied only if there is the DVI Output connector on the external device.

1

Connect a DVI-to-HDMI cable or DVI-HDMI adaptor between the HDMI/DVI connector on the TV and the DVI connector on the DVD player/Set-top box.

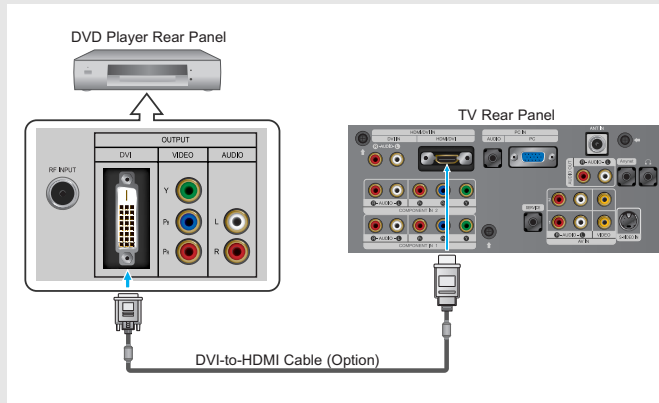

2

Connect an audio cable between the DVI IN [R-AUDIO-L] jack on the TV and the AUDIO OUT jacks on the DVD player/Set-top box.

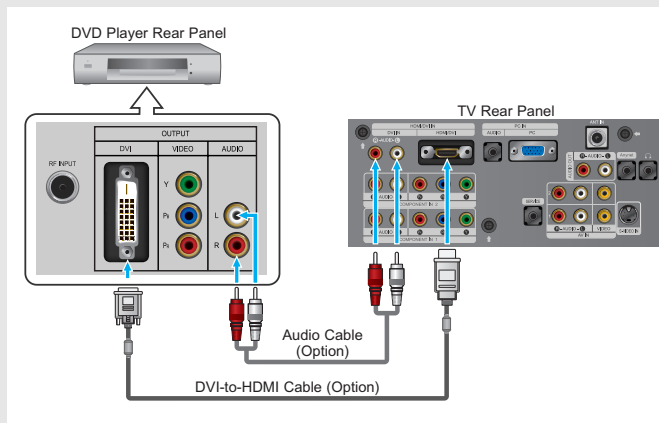

- * Each external input source device has a different back panel configuration.
- * When connecting an external device, match the color of the connection terminal to the cable.

Connecting a DVD/Set-top box via HDMI

This can be applied only if there is the HDMI Output connector on the external device.

1

Connect an HDMI cable between the HDMI/DVI connector on the TV and the HDMI connector on the DVD player/Set-top box.

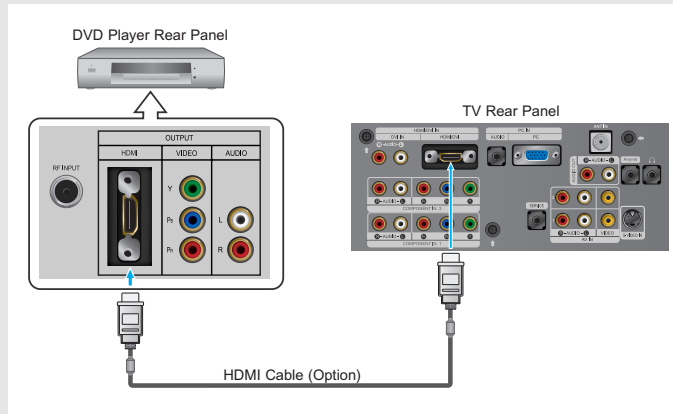

Note: No sound connection is needed for an HDMI to HDMI connection.

What is HDMI?

- HDMI, or high-definition multimedia interface, is a next-generation interface that enables the transmission of digital audio and video signals using a single cable without compression.
- “Multimedia interface” is a more accurate name for it especially because it allows multiple channels of digital audio (5.1 channels). The difference between HDMI and DVI is that the HDMI device is smaller in size, has the HDCP (High Bandwidth Digital Copy Protection) coding feature installed, and supports multi-channel digital audio.

Connecting a PC

1

Connect a PC video cable(D-Sub) between PC IN [PC] connector on the TV and the PC output connector on your computer.

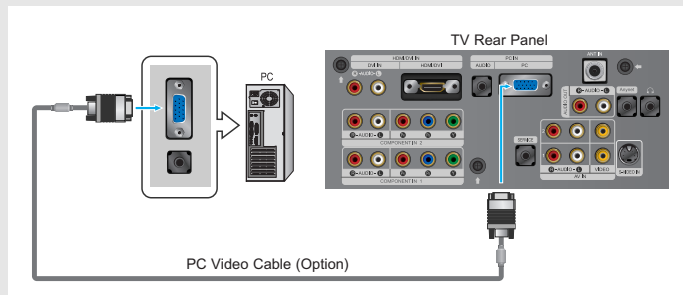

2

Connect a PC audio cable between PC IN [AUDIO] on the TV and the Audio Out of the sound card on your computer.

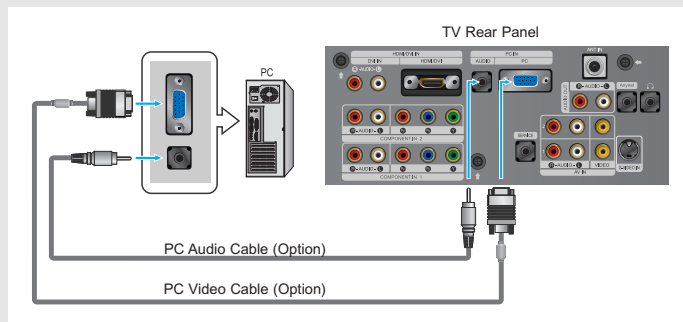



Chapter 3

OPERATION

Turning the TV On and Off

1

Press the **POWER**  button on the remote.
You can also use the **POWER**  button on the front of the panel.

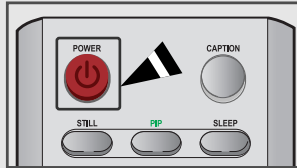



Changing Channels

Using the Channel Buttons

1

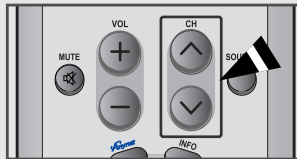
Press the **CH** / buttons to change channels.







When you press the **CH** / buttons, the TV changes channels in sequence. You will see all the channels that the TV has memorized. (The TV must have memorized at least three channels). You will not see channels that were either erased or not memorized. See pages 24-25 to memorize channels.

Using the Number Buttons

1

Press the number buttons to go directly to a channel.

ex) To select channel 27, press """.
To select channel 108, press """.

When you use the number buttons, you can directly select channels that were either erased or not memorized. To change to single-digit channels (0~9) faster, press "0" before the single digit. (For channel "4" press "0", then "4".)

Using the PRE-CH Button to select the Previous Channel

1

Press the **PRE-CH** button.
The TV will switch to the last channel viewed.

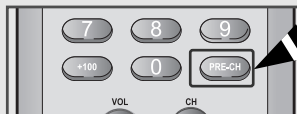

To quickly switch between two channels that are far apart, tune to one channel, then use the number button to select the second channel. Then use the PRE-CH button to quickly alternate between them.

Adjusting the Volume

1

Press the **VOL +** and **VOL -** buttons to increase or decrease the volume.

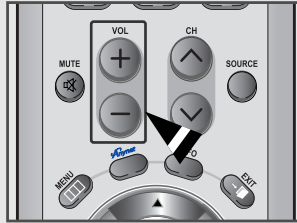

Using Mute

At any time, you can temporarily cut off the sound using the **MUTE** button.

1

Press **MUTE** and the sound cuts off. The word “ Mute” will appear in the lower-left corner of the screen.

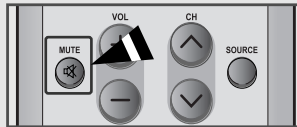

2

To turn mute off, press the **MUTE** button again, or simply press the **VOL +** and **VOL -** buttons.

Viewing the Display

The display identifies the current channel and the status of certain audio-video settings.

1

Press the **INFO** button on the remote control.

The TV will display the channel, the type of sound, and the status of certain picture and sound settings.

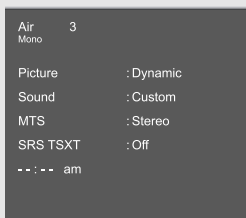

- ◀ Press the INFO button once more or wait approximately 10 seconds and it disappears automatically.
- ◀ Allows the user to adjust the settings according to his/her preference and shows the current settings.

Viewing the Menus

1

With the power on, press the **MENU** button.

The main menu appears on the screen.

It's left side has five icons: Input, Picture, Sound, Channel, Setup.

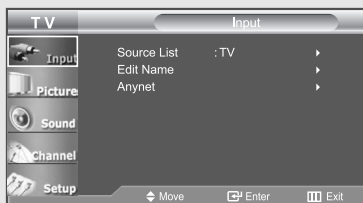

- ◀ The on-screen menus disappear from the screen after about two minutes.

2

Use the **UP/DOWN** buttons to select one of the 5 icons. Then press the **ENTER** button to access the icon's sub-menu.

3

Press the **EXIT** button to exit.

Plug & Play Feature

When the TV is initially powered on, several basic customer settings proceed automatically and subsequently.

1

Press the **POWER**  button on the remote control.

The message "Start Plug & Play" is displayed with "OK" selected.

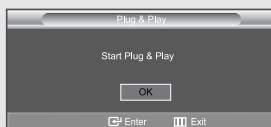

2

Select the appropriate language by pressing the **UP/DOWN**  buttons.

Press the **ENTER**  button to confirm your choice.



3

The message "Check antenna input." is displayed with "OK" selected.

Press the **ENTER**  button.

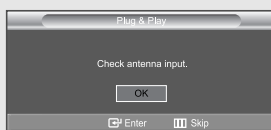

4

Press the **UP/DOWN**  buttons to select "Air", "STD", "HRC", or "IRC", then press the **ENTER**  button.



Continued...

OPERATION

5

Press the **ENTER**  button to select "Start".

The TV will begin memorizing all of the available channels.

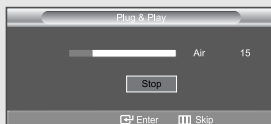

◀ To stop the search before it has finished, press the **ENTER**  button with "Stop" selected.

6

Press the **ENTER**  button.

Press the **LEFT/RIGHT**  buttons to move to the "Hour", "Minute" or "am/pm".

Set the "Hour", "Minute" or "am/pm" by pressing the **UP/DOWN**  buttons. (Refer to "Setting the Clock" on page 56.)

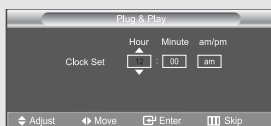
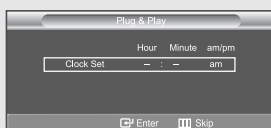

7

Press the **MENU**  button to confirm your setting.

The message "Enjoy your watching." is displayed.

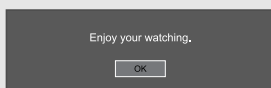

Memorizing the Channels

Your TV can memorize and store all of the available channels for both “off-air” (antenna) and cable channels. After the available channels are memorized, use the CH \wedge and CH \vee buttons to scan through the channels. This eliminates the need to change channels by entering the channel digits. There are three steps for memorizing channels: selecting a broadcast source, memorizing the channels (automatic) and adding and deleting channels (manual).

Selecting the Video Signal-source

Before your television can begin memorizing the available channels, you must specify the type of signal source that is connected to the TV (i.e. an antenna or a cable system).

1

Press the **MENU** \square button to display the menu.

Press the **UP/DOWN** $\blacktriangle/\blacktriangledown$ buttons to select “Channel”, then press the **ENTER** \square button.

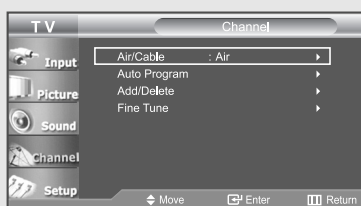

2

Press the **ENTER** \square button.

Repeatedly press the **UP/DOWN** $\blacktriangle/\blacktriangledown$ buttons to cycle through these choices: “Air”, “STD”, “HRC”, or “IRC” (all cable TV), then press the **ENTER** \square button.

Press the **EXIT** button to exit.



Note: STD, HRC and IRC identify various types of cable TV systems.

Contact your local cable company to identify the type of cable system that exists in your particular area.

At this point, the signal source has been selected.

Proceed to “Storing Channels in Memory” (next page).

Storing Channels in Memory (Automatic Method)

1

Press the **MENU** button to display the menu.

Press the **UP/DOWN** buttons to select "Channel", then press the **ENTER** button.



First, select the correct signal source (Air, STD, HRC, or IRC). See steps 1~2 on the previous page.

2

Press the **UP/DOWN** buttons to select "Auto Program".

Press the **ENTER** button.

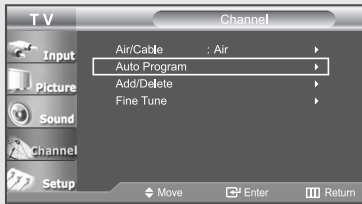

3

Press the **ENTER** button to select "Start".
The TV will begin memorizing all of the available channels.

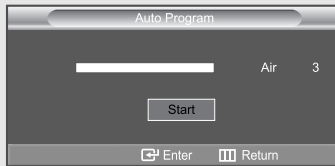

The TV automatically cycles through all of the available channels and stores them in memory. This takes about one to two minutes. Press the **ENTER** button at any time to interrupt the memorization process and return to the "Channel" menu.

4

After all the available channels are stored, the "Channel" menu reappears.

Press the **EXIT** button to exit.



To stop the search before it has finished, press the **ENTER** button with "Stop" selected.

Alternate method:



Press the **AUTO PROG.** button under the remote's cover.





Adding and Erasing Channels (Manual Method)



1



Press the **MENU**  button to display the menu.

Press the **UP/DOWN**   buttons to select “Channel”, then press the **ENTER**  button.

Press the **UP/DOWN**   buttons to select “Add/Delete”.

Press the **ENTER**  button.

Press the **CH**  or **CH**  button to select channel that you wish to add or delete.

Press the **ENTER**  button to select “Add” or “Delete” (Pressing the **ENTER**  button toggles between the two).

Press the **EXIT** button to exit.

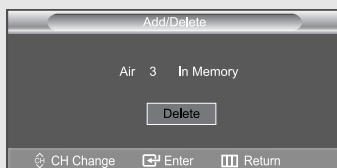
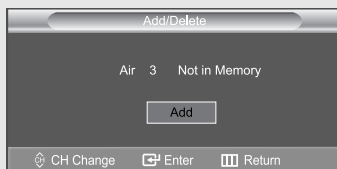
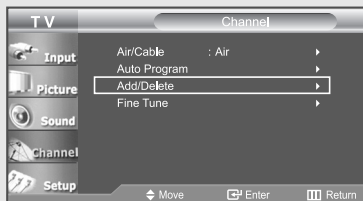
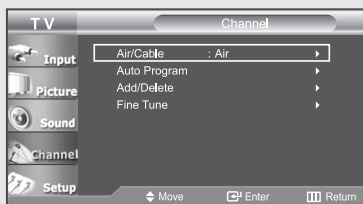

Alternate method:

Use the number buttons to directly select the channel that will be added or erased. Press the **ADD/DEL** button under the remote's cover.

Repeatedly pressing the **ENTER**  button will alternate between “Add” and “Delete”. Press the **EXIT** button to exit.

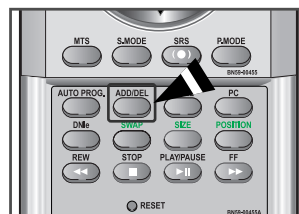



You can view any channel (including an erased channel) by using the number buttons on the remote control.

To Select the Source

Use to select TV or another external input source connected to the TV.
Use to select the input source of your choice.

1



Press the **MENU**  button to display the menu.

Press the **ENTER**  button to select "Input".



2

Press the **ENTER**  button.

Press the **UP/DOWN**   buttons to select the Input source, then press the **ENTER**  button.

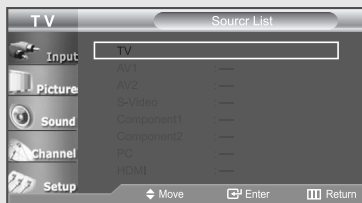

Alternate method:

Press the **SOURCE** button on the remote control to view an external signal source.



To Edit the Input Source Name

Name the device connected to the input jacks to make your input source selection easier.

1

Press the **MENU** button to display the menu.

Press the **ENTER** button to select "Input".

Press the **UP/DOWN** buttons to select "Edit Name", then press the **ENTER** button.

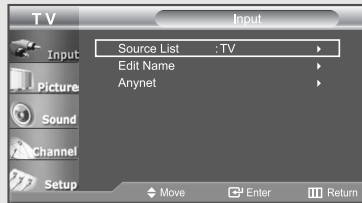

2

Press the **UP/DOWN** buttons to select "AV1", "AV2", "S-Video", "Component1", "Component2", "PC", or "HDMI" input jack, then press the **ENTER** button.

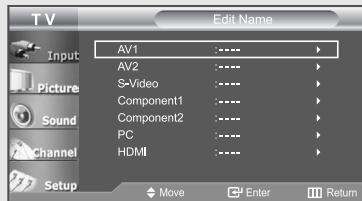

3

Press the **UP/DOWN** buttons to select "VCR", "DVD", "D-VHS", "Cable STB", "HD STB", "Satellite STB", "AV Receiver", "DVD Receiver", "Game", "Camcorder", "DVD Combo", "DHR (DVD HDD Recoder)", or "PC" input source, then press the **ENTER** button.

Press the **EXIT** button to exit.

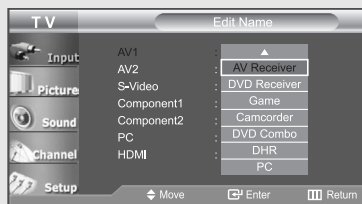
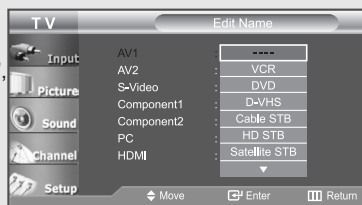

Chapter 4



PICTURE CONTROL

Using Automatic Picture Settings

Your TV has four automatic picture settings (“Dynamic”, “Standard”, “Movie”, and “Custom”) that are preset at the factory. You can activate either Dynamic, Standard, Movie, or Custom by pressing P.MODE (or by making a selection from the menu). Or, you can select “Custom” which automatically recalls your personalized picture settings.

1

Press the **MENU**  button to display the menu.

Press the **UP/DOWN**  buttons to select “Picture”, then press the **ENTER**  button.

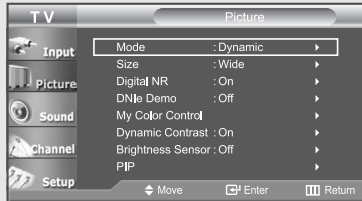

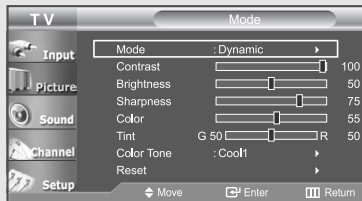

2

Press the **ENTER**  button.



3

Press the **ENTER**  button again to select “Mode”.

Press the **UP/DOWN**  buttons to select “Dynamic”, “Standard”, “Movie”, or Custom”.

Press the **ENTER**  button.

Press the **EXIT** button to exit.

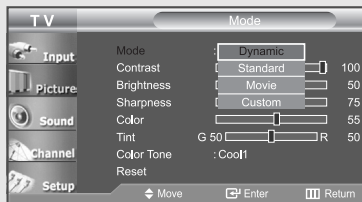

Alternate method:

Simply press the **P.MODE** button on the remote control to select one of the standard picture settings.

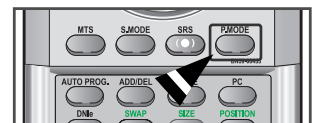



- Choose *Dynamic* to increase the clarity and sharpness of the picture.
- Choose *Standard* for the standard factory settings.
- Choose *Movie* when watching movies.
- Choose *Custom* if you want to adjust the settings according to personal preference (see “Customizing the Picture, page 30).

Customizing the Picture

You can use the on-screen menus to change the contrast, brightness, sharpness, color, and tint according to personal preference.
(Alternatively, you can use one of the “automatic” settings. See the previous page.)

1

Press the **MENU**  button to display the menu.

Press the **UP/DOWN**  buttons to select “Picture”, then press the **ENTER**  button.

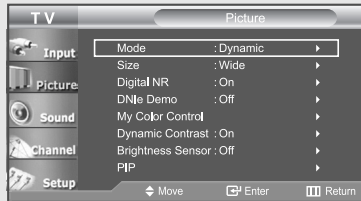

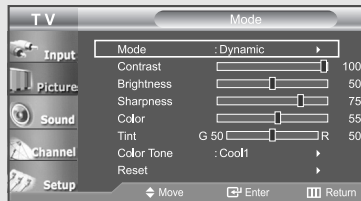

2

Press the **ENTER**  button.



3

Press the **UP/DOWN**  button to select a particular item (Contrast, Brightness, Sharpness, Color, or Tint), then press the **ENTER**  button.

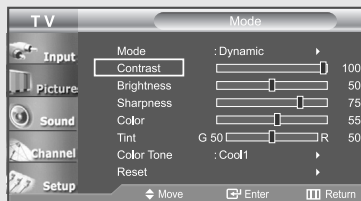

◀ The adjusted values are stored according to the selected Picture mode.

4

Press the **LEFT/RIGHT**  buttons to decrease or increase the value of a particular item.

For example, if you select “Contrast”, pressing the **RIGHT**  button increases it.

Press the **EXIT** button to exit.



◀ You can select the option (Contrast, Brightness, Sharpness, Color, or Tint) to be adjusted by pressing the **UP/DOWN**  button.

Adjusting the Color Tone

You can change the color of the entire screen according to your preference.

1

Press the **MENU** button to display the menu.

Press the **UP/DOWN** buttons to select "Picture", then press the **ENTER** button.

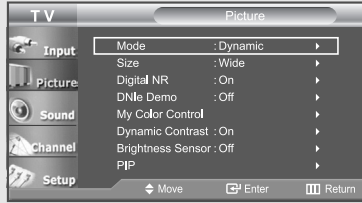

2

Press the **ENTER** button.

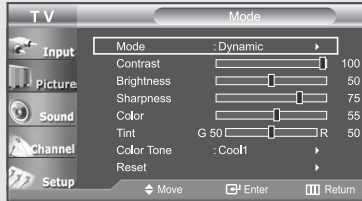

3

Press the **UP/DOWN** button to select "Color Tone", then press the **ENTER** button.

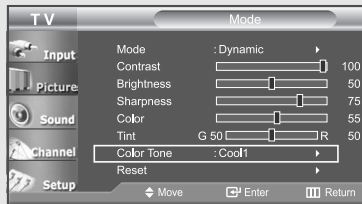

4

Press the **UP/DOWN** buttons to select "Cool2", "Cool1", "Normal", "Warm1", or "Warm2".

Press the **ENTER** button.

Press the **EXIT** button to exit.

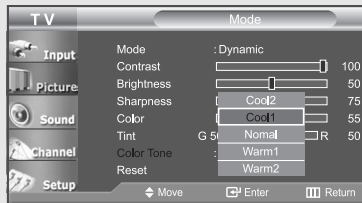

◀ Choose from the following Color Tone settings: "Cool2", "Cool1", "Normal", "Warm1", "Warm2" according to personal preference.

◀ The adjusted values are stored according to the selected Picture mode.

Resetting the Picture Settings to the Factory Defaults

Press the **UP/DOWN** buttons to select "Reset", then press the **ENTER** button.

Press the **EXIT** button to exit.

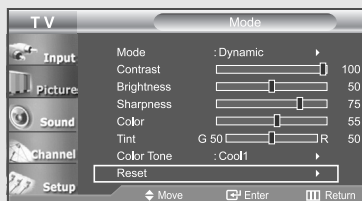

◀ The "Reset" will be set for each picture mode.

Changing the Screen Size

1

Press the **MENU** button to display the menu.

Press the **UP/DOWN** buttons to select "Picture", then press the **ENTER** button.

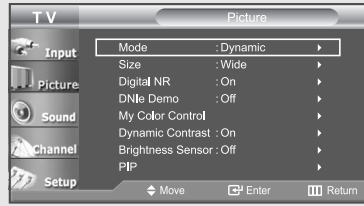

◀ Only the wide and 4:3 sizes can be selected when the Source is PC.

2

Press the **UP/DOWN** buttons to select "Size" then press the **ENTER** button.

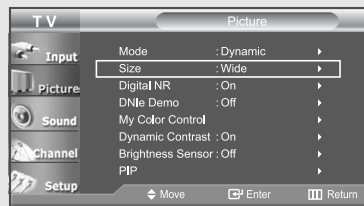

3

Press the **UP/DOWN** buttons to select "Wide", "Panorama", "Zoom", "4:3".

Press the **EXIT** button to exit.

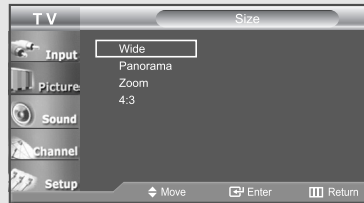

◀ Supported screen resolution modes may differ depending on the model of the product.

- **Wide** : Sets the picture to 16:9 wide mode.
- **Panorama** : Use this mode for the wide aspect ratio of a panoramic picture.
- **Zoom** : Magnifies the size of the picture on the screen.
 - [Positioning and Sizing the screen using Zoom]
 - Resizing the screen using the Zoom enables the positioning and sizing of the screen to up/down direction using the ▲ or ▼ button as well as the screen size.
 - Move the screen up/down using the ▲ or ▼ button after selecting the [Zoom] by pressing the ◀ or ▶ button.
 - Resize the screen vertically using the ▲ or ▼ button after selecting the [Zoom] by pressing the ◀ or ▶ button. (Pressing the ▲ button extends it upward and pressing the ▼ button extends it downward.)
- **4 : 3** : Sets the picture to 4:3 normal mode. This is the standard TV screen size.

PICTURE CONTROL

Zoom

1

Press the **UP/DOWN ▲▼** buttons to select "Zoom".

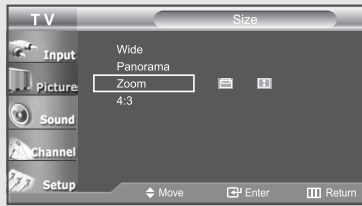

2

Select  by pressing the **LEFT/RIGHT ◀▶** buttons. Use the **UP/DOWN ▲▼** button to move the picture up and down.

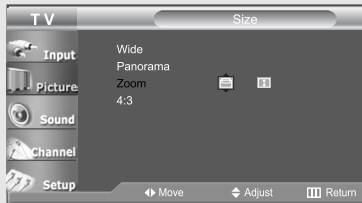

3

After selecting , use the **UP/DOWN ▲▼** button to magnify or reduce the picture size in a vertical direction.



Alternate method:

Press the **P.SIZE** button under the remote's cover to change the screen size.

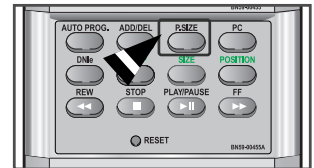
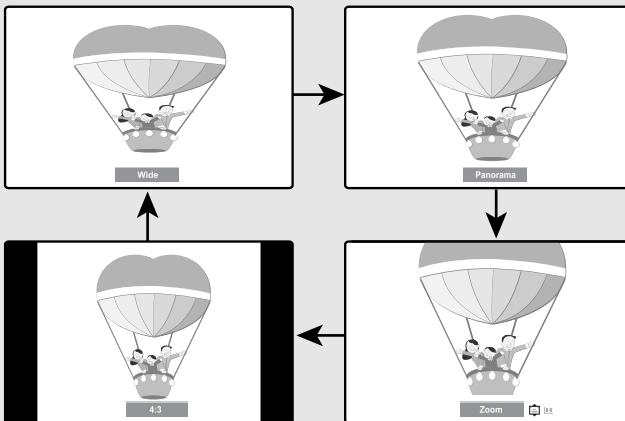

Freezing the Picture

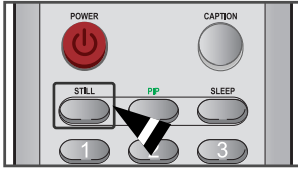

1

Press the **STILL** button to freeze a moving picture.

- Normal sound will still be heard.

Press again to cancel.

Digital Noise Reduction

If the broadcast signal received by your TV is weak, you can activate the Digital Noise Reduction feature to help reduce any static and ghosting that may appear on the screen.

1

Press the **MENU** button to display the menu.

Press the **UP/DOWN** buttons to select "Picture", then press the **ENTER** button.

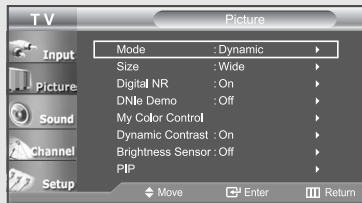

2

Press the **UP/DOWN** buttons to select "Digital NR", then press the **ENTER** button.

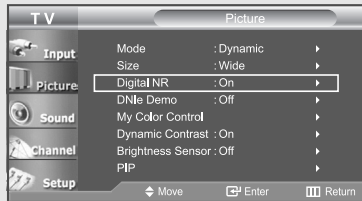

3

Press the **UP/DOWN** buttons to select "Off".

Press the **EXIT** button to exit.

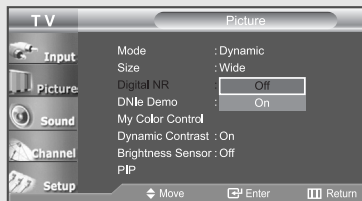

DNle (Digital Natural Image engine)

Samsung's new technology brings you more detailed images with contrast, white enhancement and 3D noise reduction.

You can see how DNle improves the picture by setting DNle demo mode to On.

1

Press the **MENU** button to display the menu.

Press the **UP/DOWN** buttons to select "Picture", then press the **ENTER** button.

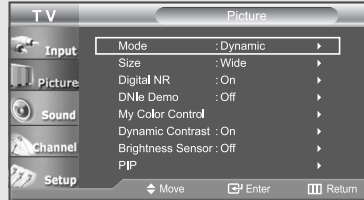

2

Press the **UP/DOWN** buttons to select "DNle Demo", then press the **ENTER** button.

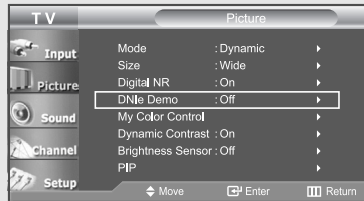

◀ This function doesn't work when Source is in PC mode.

3

Press the **UP/DOWN** buttons to select "On", then press the **ENTER** button.

Press the **EXIT** button to exit.

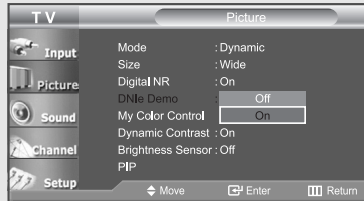

Alternate method:

Press the **DNle** button under the remote's cover to change the DNle Demo mode.



- DNle Demo: Off
DNle Demo mode is deactivated.
- DNle Demo: On
The right-hand side of the screen shows the improved DNle image.
The left-hand side of the screen shows the original image.
- The "DNle Demo" is designed to show the difference between the regular and DNle pictures.
- By default, the product displays the picture with DNle applied.

My Color Control

My Color Control allows users to adjust colors to their preference by adjusting Pink, Blue and Green using the predefined settings (Blue, Green, Pink, Standard, and Custom) without affecting other colors on the screen.

Easy Control

1

Press the **MENU** button to display the menu.

Press the **UP/DOWN** buttons to select "Picture", then press the **ENTER** button.

Press the **UP/DOWN** buttons to select "My Color Control", then press the **ENTER** button.

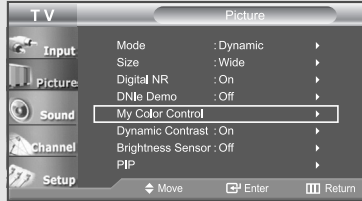
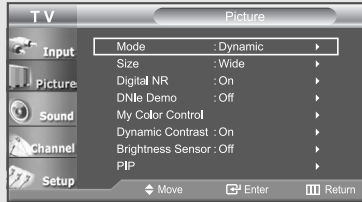

2

Press the **UP/DOWN** buttons to select "Easy Control", then press the **ENTER** button.



◀ This function doesn't work when the Source is in PC mode or PIP is set to on.

3

Press the **LEFT/RIGHT** buttons to select the desired "My Color Control" color, then press the **ENTER** button.

Press the **EXIT** button to exit.



◀ This captures the current screen in a still image to adjust the color.

◀ The Original picture (before adjustment) is shown on the left side, while the selected mode is shown on the right side.

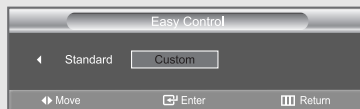



* The sources are displayed in the following order: Blue-Green-Pink-Standard-Custom



PICTURE CONTROL

Detail Control

1



Press the **MENU**  button to display the menu.

Press the **UP/DOWN**  buttons to select "Picture", then press the **ENTER**  button.

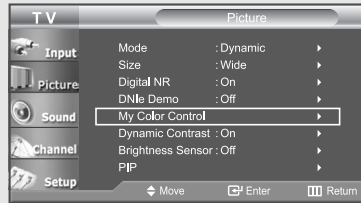
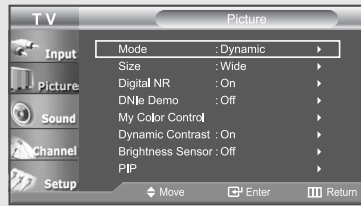
Press the **UP/DOWN**  buttons to select "My Color Control", then press the **ENTER**  button.





2

Press the **UP/DOWN**  buttons to select "Detail Control", then press the **ENTER**  button.



3

Press the **UP/DOWN**  buttons to select the desired "My Color Control" color, then press the **ENTER**  button.

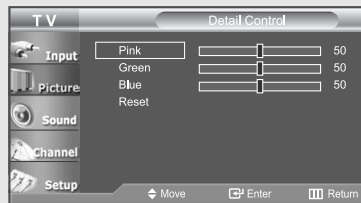

Press the **LEFT/RIGHT**  buttons to increase or decrease the value of a particular item.

Press the **EXIT** button to exit.



◀ This function doesn't work when the Source is in PC mode or PIP is set to on.

◀ This captures the current screen in a still image to adjust the color.

◀ To reset the "Detail Control", select "Reset" by pressing the **UP/DOWN**  button and then press the **ENTER**  button.

* The sources are displayed in the following order: Pink-Green-Blue-Reset

Dynamic Contrast

Dynamic Contrast detects the visual signal input and adjusts to create optimum contrast.

1

Press the **MENU** button to display the menu.

Press the **UP/DOWN** buttons to select "Picture", then press the **ENTER** button.

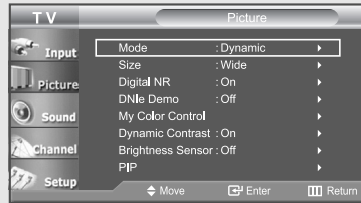

2

Press the **UP/DOWN** buttons to select "Dynamic Contrast", then press the **ENTER** button.

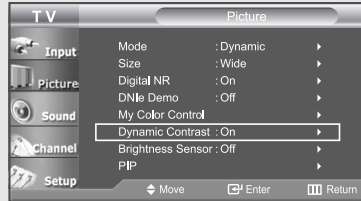

◀ This function doesn't work when the Source is in PC mode or PIP is set to on.

3

Press the **UP/DOWN** buttons to select "Off".

Press the **EXIT** button to exit.

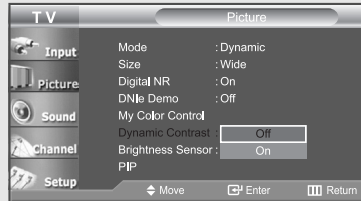

Brightness Sensor

The Brightness Sensor adjusts the screen brightness automatically by using a light detecting sensor.

1

Press the **MENU** button to display the menu.

Press the **UP/DOWN** buttons to select "Picture", then press the **ENTER** button.

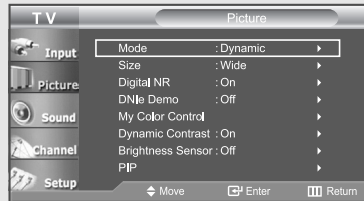

2

Press the **UP/DOWN** buttons to select "Brightness Sensor", then press the **ENTER** button.

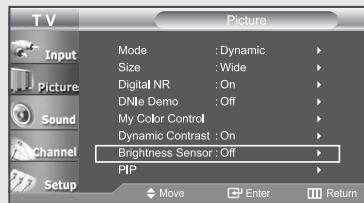

◀ This function doesn't work when the Source is in PC mode.

3

Press the **LEFT/RIGHT** buttons to select "On".

Press the **EXIT** button to exit.

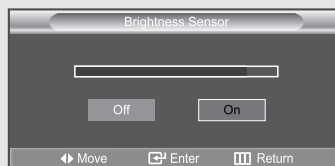
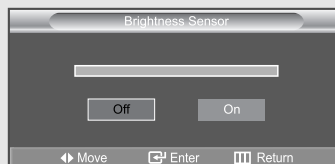

◀ Screen brightness is adjusted automatically depending on the brightness of the surrounding environment.

Viewing Picture-in-Picture

This product has one built-in tuner, which does not allow PIP to function in the same mode. For example, you cannot watch one TV channel in the main screen, and a different one in the PIP screen. Please see 'PIP Settings' below for details.



You can use the PIP feature to simultaneously watch two video sources.



Note: While V-Chip is in operation, the PIP function cannot be used.

Activating Picture-in-Picture

1

Press the **MENU**  button to display the menu.

Press the **UP/DOWN**   buttons to select "Picture", then press the **ENTER**  button.

Press the **UP/DOWN**   buttons to select "PIP", then press the **ENTER**  button.

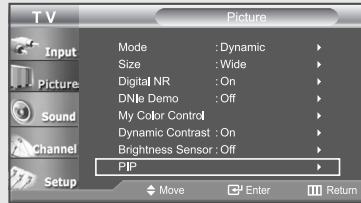

2

Press the **ENTER**  button.

Press the **UP/DOWN**   buttons to select "On".

Press the **ENTER**  button.

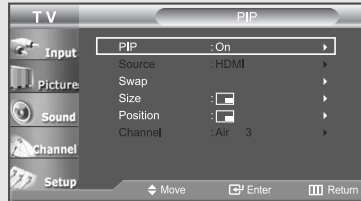
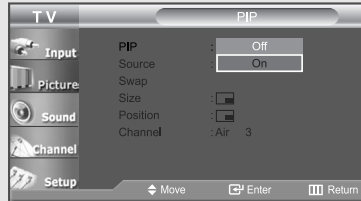

◀ If you turn the TV off while watching in PIP mode and turn it on again, the PIP window will disappear.

Alternate method:

Press the **PIP** button on the remote control repeatedly to activate or deactivate the PIP.

Continued...

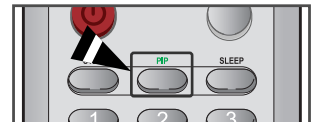

PICTURE CONTROL

Selecting a Signal Source (External A/V) for PIP

3

Press the **UP/DOWN ▲▼** buttons to select "Source", then press the **ENTER** button.

Select the source of the sub picture (PIP) by pressing the **UP/DOWN ▲▼** buttons and press the **ENTER** button.

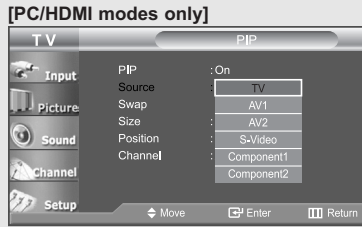

◀ When the main picture is set to TV/ AV1/AV2/S-Video/Component1/ Component2, only HDMI can be selected and when the main picture is set to PC/HDMI, only TV/AV1/ AV2/S-Video/Component1/ Component2 can be selected.

◀ Source selection is possible only when PC or HDMI is connected.

Swapping the Contents of the PIP and Main image

4

Press the **UP/DOWN ▲▼** buttons to select "Swap", then press the **ENTER** button.

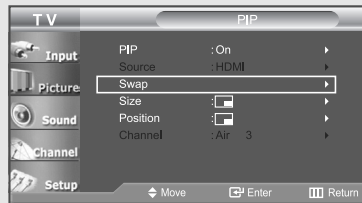

◀ If main picture is in PC Mode, "Swap" is not available.

Alternate method:

Press the **SWAP** button under the remote's cover.



Changing the PIP Channel

5

Press the **UP/DOWN ▲▼** buttons to select "Channel", then press the **ENTER** button.

Press the **UP/DOWN ▲▼** buttons to select the desired channel in the PIP window.

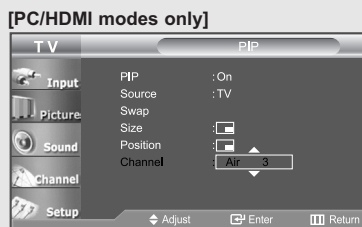

Continued...

PICTURE CONTROL

Changing the Size of the PIP Window

6

Press the **UP/DOWN ▲▼** buttons to select “Size”, then press the **ENTER** button.

Press the **UP/DOWN ▲▼** buttons to select the desired size of the PIP window.

Press the **ENTER** button.

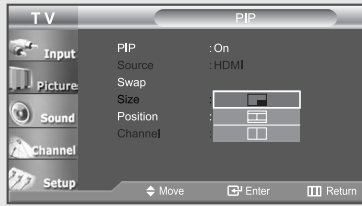

◀ If main picture is in PC Mode, “Size” is not available.

Alternate method:

Press the **SIZE** button under the remote's cover.

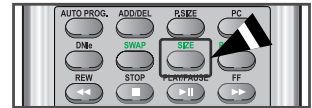

Changing the Position of the PIP Window

7

Press the **UP/DOWN ▲▼** buttons to select “Position”, then press the **ENTER** button.

Press the **UP/DOWN ▲▼** buttons to select the desired PIP window position.

Press the **ENTER** button.

Press the **EXIT** button to exit.

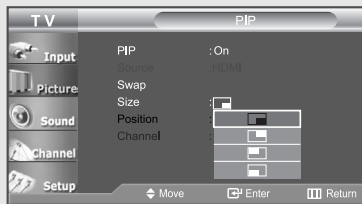

Alternate method:

Press the **POSITION** button under the remote's cover.



PIP Settings

O : PIP operates
X : PIP doesn't operate

Sub Picture Main Picture	TV	AV1	AV2	S-Video	Component1	Component2	PC	HDMI
TV	X	X	X	X	X	X	X	O
AV1	X	X	X	X	X	X	X	O
AV2	X	X	X	X	X	X	X	O
S-Video	X	X	X	X	X	X	X	O
Component1	X	X	X	X	X	X	X	O
Component2	X	X	X	X	X	X	X	O
PC	O	O	O	O	O	O	X	X
HDMI	O	O	O	O	O	O	X	X

- When the PC is in energy saving mode, you cannot choose the PIP option.
- You may notice that the picture in the PIP window becomes slightly unnatural when you use the main screen to view a game or karaoke.
- You can adjust picture position only by using the  size menu.

Chapter 5

SOUND CONTROL

Using Automatic Sound Settings

Your TV has five automatic sound settings (“Standard”, “Music”, “Movie”, “Speech”, and “Custom”) that are preset at the factory. You can activate any of them by pressing the S.MODE button (or by making a selection from the on-screen menu). Or, you can select “Custom”, which automatically recalls your personalized sound settings.

1

Press the **MENU** button to display the menu.

Press the **UP/DOWN** buttons to select “Sound”, then press the **ENTER** button.

Press the **ENTER** button.

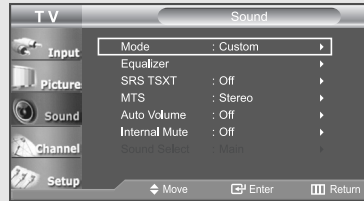

2

Press the **UP/DOWN** buttons repeatedly to select the “Standard”, “Music”, “Movie”, “Speech”, or “Custom” sound settings.

Press the **EXIT** button to exit.

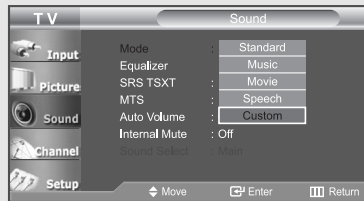

Alternate method:

Simply press the **S.MODE** button on the remote control to select one of the standard sound settings.



- Choose *Standard* for the standard factory settings.
- Choose *Music* when watching music videos or concerts.
- Choose *Movie* when watching movies.
- Choose *Speech* when watching a show that is mostly dialog (i.e. news).
- Choose *Custom* to recall your personalized settings.

Customizing the Sound

The sound settings can be adjusted to suit your personal preference.
(Alternatively, you can use one of the “automatic” settings. See the previous page.)

1

Press the **MENU** button to display the menu.

Press the **UP/DOWN** buttons to select “Sound”, then press the **ENTER** button.

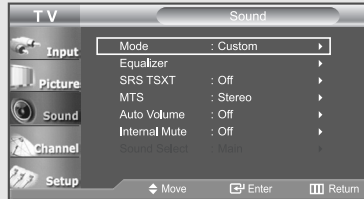

2

Press the **UP/DOWN** buttons to select “Equalizer”, then press the **ENTER** button.

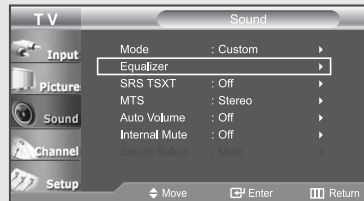

3

Press the **LEFT/RIGHT** buttons to select a particular frequency to be changed.

Press the **UP/DOWN** buttons to increase or decrease the value of a particular item.

Press the **EXIT** button to exit.

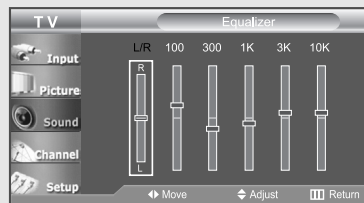

◀ If you make any changes to these settings, the Sound Mode is automatically switched to “Custom”.



Note: The Custom setting allows you to adjust frequencies to your preference.
The lowest frequency is 100 and 10K is the highest.

Setting the TruSurround XT (SRS TSXT)

Emphasizes midrange and bass and provides a simulated surround-sound experience.



1

Press the **MENU**  button to display the menu.

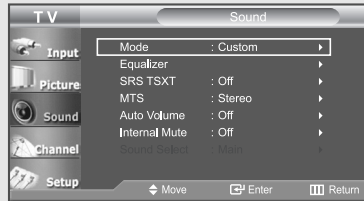
Press the **UP/DOWN**  buttons to select "Sound", then press the **ENTER**  button.



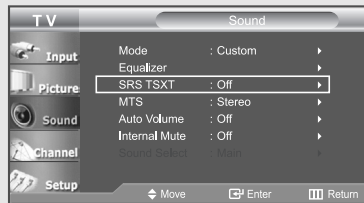

2

Press the **UP/DOWN**  buttons to select "SRS TSXT", then press the **ENTER**  button.



3

Press the **UP/DOWN**  buttons to select "Off", "3D Mono" or "Stereo", then Press the **ENTER**  button.

Press the **EXIT** button to exit.

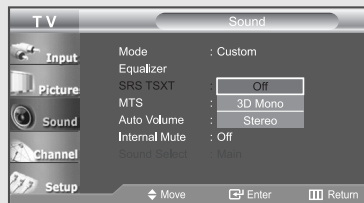

Alternate method:

Simply press the **SRS** button on the remote control to change the "SRS TSXT" settings.



TRADEMARK & LABEL LICENSE NOTICE



TruSurround XT, SRS and  symbol are trademarks of SRS Labs, Inc. TruSurround XT technology is incorporated under license from SRS Labs, Inc.

Choosing a Multi-Channel Sound (MTS) Soundtrack

Depending on the particular program being broadcast, you can listen to stereo, mono or a Separate Audio Program. (SAP audio is usually a foreign-language translation. Sometimes SAP has unrelated information like news or weather).

1

Press the **MENU** button to display the menu.

Press the **UP/DOWN** buttons, then press the **ENTER** button.

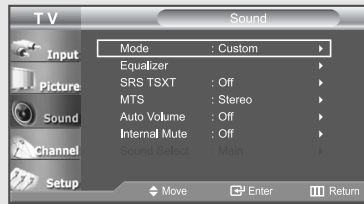

2

Press the **UP/DOWN** buttons to select "MTS", then press the **ENTER** button.

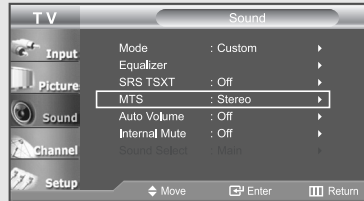

3

Press the **UP/DOWN** buttons to select "Mono", "Stereo" or "SAP", then press the **ENTER** button. Press the **EXIT** button to exit.

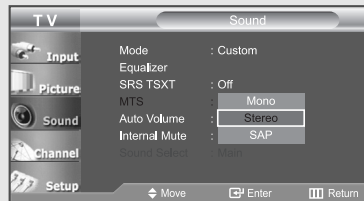

◀ When you change channels, MTS is set to "Stereo" automatically.

Alternate method:

Simply press the **MTS** button on the remote control to change the MTS settings.





- Choose *Mono* for channels that are broadcasting in mono, or if you are having difficulty receiving a stereo signal.
- Choose *Stereo* for channels that are broadcasting in stereo.
- Choose *SAP* to listen to the Separate Audio Program, which is usually a foreign-language translation.

Automatic volume control

Reduces the differences in volume level among broadcasters.



1

Press the **MENU**  button to display the menu.

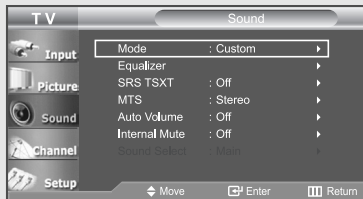
Press the **UP/DOWN**  buttons to select “Sound”, then press the **ENTER**  button.



2

Press the **UP/DOWN**  buttons to select “Auto Volume”, then press the **ENTER**  button.

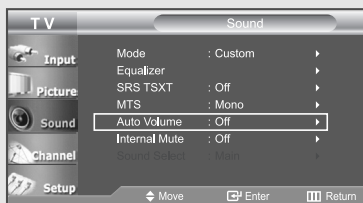

3

Press the **UP/DOWN**  buttons to set Auto Volume “On”.

Press the **EXIT** button to exit.

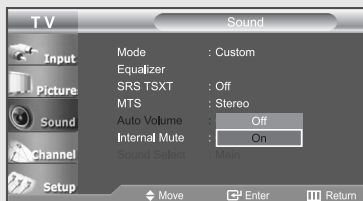



Selecting the Internal Mute

Sound output from the TV speakers is muted.



1

Press the **MENU**  button to display the menu.

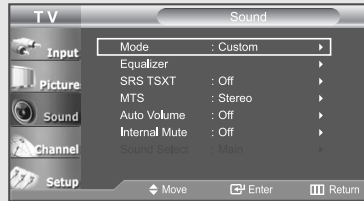
Press the **UP/DOWN**  buttons to select "Sound", then press the **ENTER**  button.



2

Press the **UP/DOWN**  buttons to select "Internal Mute", then press the **ENTER**  button.

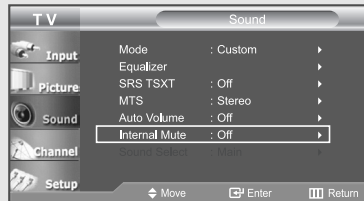

3

Press the **UP/DOWN**  buttons to select "On", Then Press the **ENTER**  button.

Press the **EXIT** button to exit.

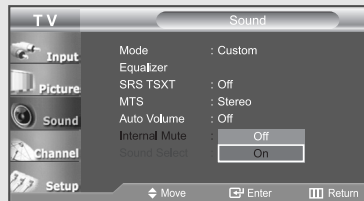

◀ When "Internal mute" is set to "On", Sound menus except "MTS" and "Sound Select" cannot be adjusted.

Selecting the Main or Sub (PIP) Sound

You can select either Main or Sub sound when PIP is On.

1

Press the **MENU** button to display the menu.

Press the **UP/DOWN** buttons to select "Sound", then press the **ENTER** button.

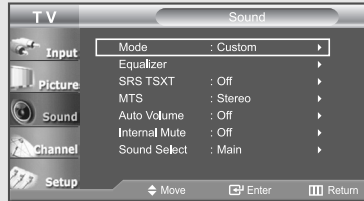

2

Press the **UP/DOWN** buttons to select "Sound Select", then press the **ENTER** button.

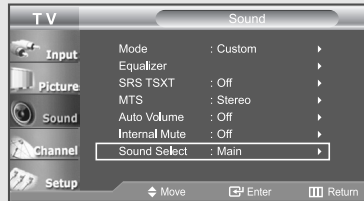

3

Press the **UP/DOWN** buttons to select "Main" or "Sub".

Select "Main" to hear the main TV sound and select "Sub" to hear the PIP window sound.

Press the **EXIT** button to exit.

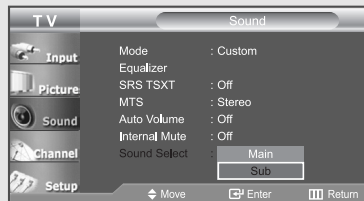

Chapter 6



CHANNEL CONTROL

Fine Tuning Channels

Use fine tuning to manually adjust a particular channel for optimal reception.



1

Press the **MENU**  button to display the menu.

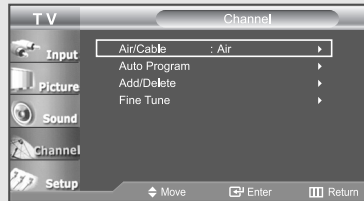
Press the **UP/DOWN**  buttons to select "Channel", then press the **ENTER**  button.



2

Press the **UP/DOWN**  buttons to select "Fine Tune", then press the **ENTER**  button.



3

Press the **LEFT/RIGHT**  buttons to adjust the fine tuning.

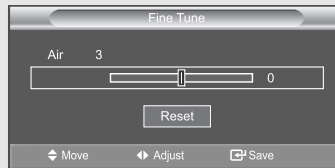

◀ If you do not store the fine-tuned channel in memory, adjustments are not saved.

4

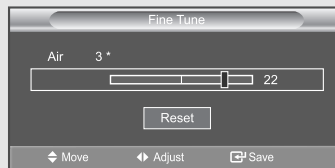

To store the fine tuning setting in the TV's memory, press the **ENTER**  button.

Press the **EXIT** button to exit.



◀ Fine tuned channels that have been saved are marked with an asterisk "*" on the right-hand side of the channel number in the channel banner.



◀ Press the **UP/DOWN**  button to select "Reset", then press the **ENTER**  button.

Chapter 7

PC DISPLAY

Using Your TV as a Computer (PC) Display

Setting Up Your PC Software (Based on Windows XP)

The Windows display-settings for a typical computer are shown below. The actual screens on your PC will probably be different, depending upon your particular version of Windows and your particular video card. However, even if your actual screens look different, the same basic set-up information will apply in almost all cases. (If not, contact your computer manufacturer or Samsung Dealer.)



- 1 First, click on “**Control Panel**” on the Windows start menu.

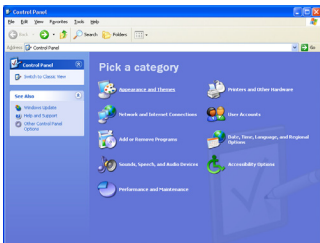

- 2 When the control panel window appears, click on “**Appearance and Themes**” and a display dialog-box will appear.

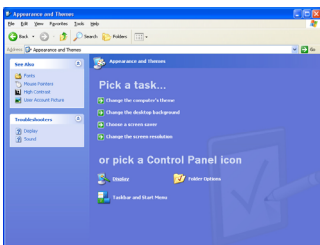

- 3 When the control panel window appears, click on “**Display**” and a display dialog-box will appear.

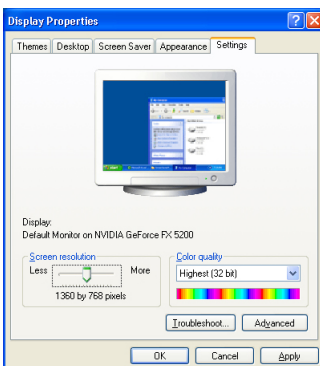

- 4 Navigate to the “**Settings**” tab on the display dialog-box.

The correct size setting (resolution)

-Optimum: LN-R237W1: 1360 x 768 pixels

LN-R238WA/LN-R238WXC: 1280 x 720 pixels

If a vertical-frequency option exists on your display settings dialog box, the correct value is “**60**” or “**60 Hz**”. Otherwise, just click “**OK**” and exit the dialog box.

* See “Display Modes” on page 81.

How to Auto Adjust

Use the Auto Adjust function to have the TV set automatically adjust the video signals the monitor receives. The function also automatically fine-tunes the settings and adjusts the frequency values and positions.

Press the PC button under the remote's cover to select the PC mode.

1

Press the **MENU** button to display the menu.

Press the **UP/DOWN** buttons to select "Setup", then press the **ENTER** button.

Press the **UP/DOWN** buttons to select "PC", then press the **ENTER** button.



2

Press the **UP/DOWN** buttons to select "Auto Adjustment", then press the **ENTER** button.

Press the **EXIT** button to exit.

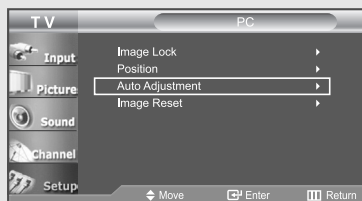

Auto Adjustment in progress.
Please wait.

Adjusting the Screen Quality

The purpose of the picture quality adjustment is to remove or reduce picture noise. If the noise is not removed by fine tuning alone, then do the frequency adjustments to the utmost and fine tune again. After the noise has been reduced, re-adjust the picture so that it is aligned on the center of screen.

Press the **PC** button under the remote's cover to select the **PC** mode.

1

Press the **MENU** button to display the menu.

Press the **UP/DOWN** buttons to select "Setup", then press the **ENTER** button.

Press the **UP/DOWN** buttons to select "PC" then press the **ENTER** button.



2

Press the **ENTER** button to select "Image Lock".

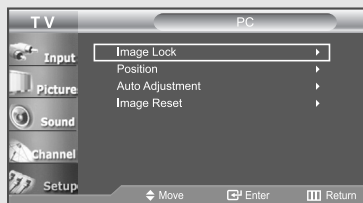

3

Press the **UP/DOWN** buttons to select "Coarse" or "Fine", then press the **ENTER** button.

Press the **LEFT/RIGHT** buttons to adjust the screen quality. Vertical stripes may appear or the picture may be blurry.

Press the **EXIT** button to exit.

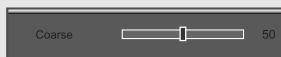
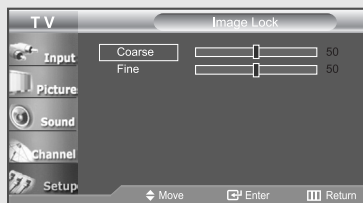

<Adjusting Coarse>

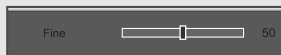

<Adjusting Fine>

Changing the Screen Position

Press the PC button under the remote's cover to select the PC mode.

1

Press the **MENU** button to display the menu.

Press the **UP/DOWN** buttons to select "Setup", then press the **ENTER** button.

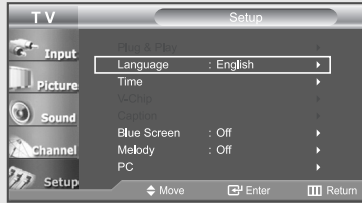

2

Press the **UP/DOWN** buttons to select "PC", then press the **ENTER** button.

Press the **UP/DOWN** buttons to select "Position", then press the **ENTER** button.

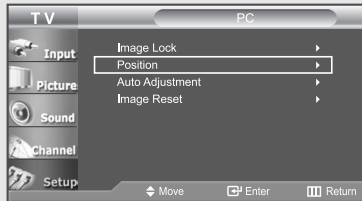

3

Press the **UP/DOWN** buttons to adjust the V-Position.

Press the **LEFT/RIGHT** buttons to adjust the H-Position.

Press the **EXIT** button to exit.

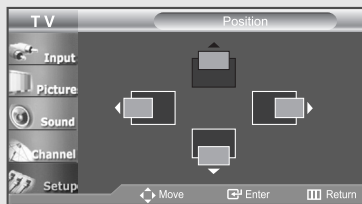
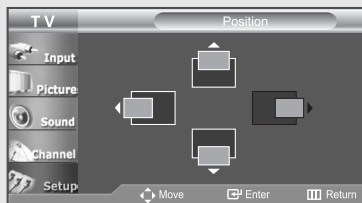



Initializing the Screen Position or Color Settings

Press the PC button under the remote's cover to select the PC mode.

1



Press the **MENU**  button to display the menu.

Press the **UP/DOWN**   buttons to select "Setup", then press the **ENTER**  button.

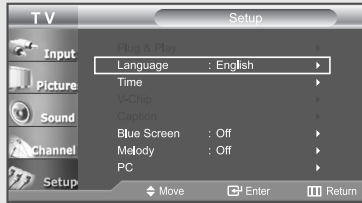
Press the **UP/DOWN**   buttons to select "PC", then press the **ENTER**  button.



2

Press the **UP/DOWN**   buttons to select "Image Reset", then press the **ENTER**  button.

Press the **EXIT** button to exit.

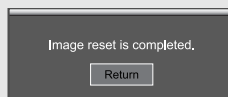
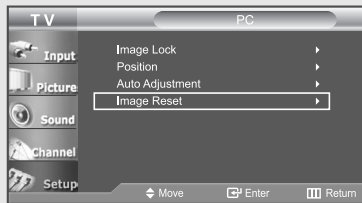

Chapter 8

TIME SETTING

Setting the Clock

Setting the clock is necessary in order to use the various timer features of the TV. Also, you can check the time while watching the TV. (Just press the INFO button).

1

Press the **MENU** button to display the menu.

Press the **UP/DOWN** buttons, then press the **ENTER** button.

Press the **UP/DOWN** buttons to select "Time", then press the **ENTER** button.



2

Press the **ENTER** button to select "Time", then press the **ENTER** button to select "Clock Set".

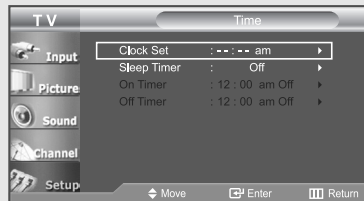

3

Press the **UP/DOWN** buttons repeatedly until the correct "Hour" appears.

After the hour is entered, press the **LEFT/RIGHT** buttons to select "Minute".

Press the **UP/DOWN** buttons until the correct "Minute" appears.

Press the **LEFT/RIGHT** buttons to select "am/pm" and adjust with the **UP/DOWN** buttons.

Press the **EXIT** button to exit.

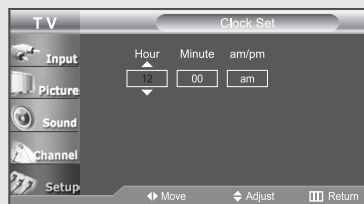

◀ You can also set the time using the number buttons on the remote.



Setting the Sleep Timer



Set the timer for the TV to turn off at the preset time automatically.

Sleep timer

1



Press the **MENU**  button to display the menu.

Press the **UP/DOWN**  buttons to select "Setup", then press the **ENTER**  button.

Press the **UP/DOWN**  buttons to select "Time", then press the **ENTER**  button.



2

Press the **UP/DOWN**  buttons to select "Sleep Timer", then press the **ENTER**  button.



3

Press the **UP/DOWN**  buttons repeatedly until the correct time appears.

Press the **EXIT** button to exit.

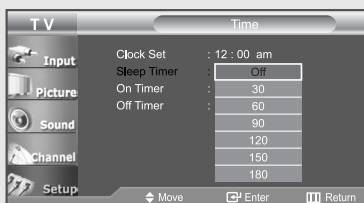

Alternate method:



Press the **SLEEP** button on the remote. The number on the screen changes from Off • 30 • 60 • 90 • 120 • 150 • 180





Setting the On/Off Timer

1

Press the **MENU**  button to display the menu.



Press the **UP/DOWN**  buttons to select "Setup", then press the **ENTER**  button.

Press the **UP/DOWN**  buttons to select "Time", then press the **ENTER**  button.



◀ Before using the timer, you must set the TV's clock.

2

Press the **UP/DOWN**  buttons to select "On Timer", then press the **ENTER**  button.

Press the **UP/DOWN**  buttons repeatedly to select the appropriate "Hour".

Press the **LEFT/RIGHT**  buttons to select "Minute".

Press the **UP/DOWN**  buttons repeatedly to select the appropriate "Minute".

Set other items using the same method as above.

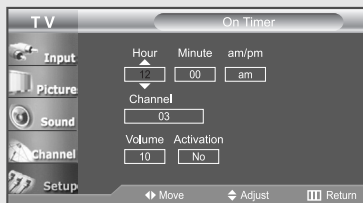
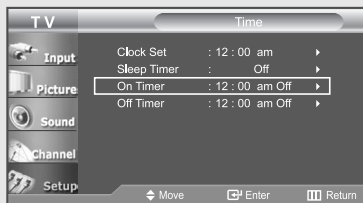
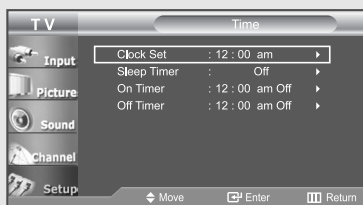

◀ When you set the hours, make sure the correct time of day (am or pm) appears to the right of the time.

◀ You can also set the time using the number buttons on the remote.

Continued...

TIME SETTING

3

Press the **LEFT/RIGHT** ◀▶ buttons to select “Activation”. Press the **UP/DOWN** ▲▼ buttons to set the On Time “Yes”.

When finished, press the **ENTER** (↵) button.



◀ To deactivate the “On Timer,” select “No” during this step.

◀ Repeatedly pressing the UP/DOWN ▲▼ buttons will alternate between “Yes” and “No”.

4

To set the Off time, press the **UP/DOWN** ▲▼ buttons to select “Off Timer”.

Press the **ENTER** (↵) button and set the hours and minutes.

(Follow the same procedure as in steps 2 and 3 above).

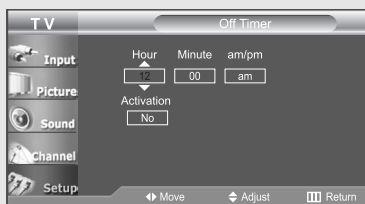
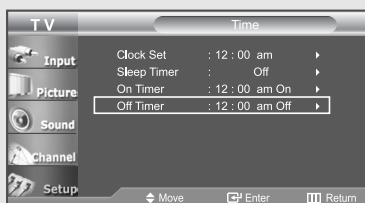

◀ You can also set the time using the number buttons on the remote.

5

When finished setting the timer, press the **EXIT** button to exit.

• Auto Power Off

When you set the timer on, your television will be turned off if you do not operate any controls for 3 hours after the TV has been turned on with the ‘Timer On’ function.



Chapter 9

FUNCTION DESCRIPTION

Selecting a Menu Language

1

Press the **MENU**  button to display the menu.

Press the **UP/DOWN**  buttons to select "Setup", then press the **ENTER**  button.



2

Press the **UP/DOWN**  buttons to select "Language".

Press the **ENTER**  button.



3

Press the **UP/DOWN**  buttons to select "English", "Français", "Español", or "Portugués".

Press the **EXIT** button to exit.



Using the V-Chip

The V-Chip feature automatically locks out programming that is deemed inappropriate for children. The user must first enter a PIN (personal ID number) before any of the V-Chip restrictions can be set up or changed.

Setting Up Your Personal ID Number (PIN)

1

Press the **MENU** button to display the menu.

Press the **UP/DOWN** buttons to select "Setup", then press the **ENTER** button.



2

Press the **UP/DOWN** buttons to select "V-Chip", then press the **ENTER** button.



3

The "Enter PIN" screen will appear. Enter your 4-digit PIN number.

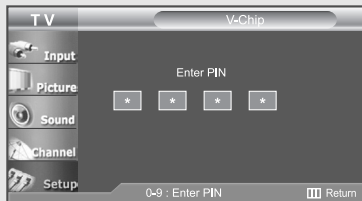
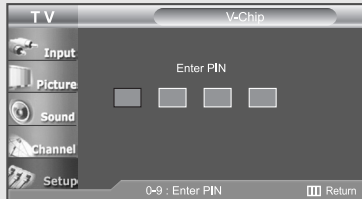

◀ The default PIN number for a new TV set is **"0-0-0-0."**

Continued...

FUNCTION DESCRIPTION

4

After entering a valid PIN number, the “V-Chip” screen will appear. Press the **UP/DOWN ▲▼** buttons to select “Change PIN”.

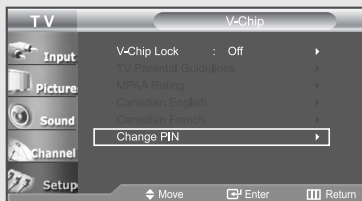

5

Press **ENTER** button.

The Change PIN screen will appear. Choose any 4-digits for your PIN and enter them.

As soon as the 4 digits are entered, the “Confirm new PIN” screen appears. Re-enter the same 4 digits. When the Confirm screen disappears, your PIN has been memorized.

Press the **EXIT** button to exit.

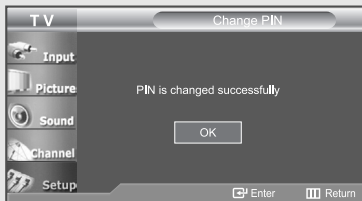
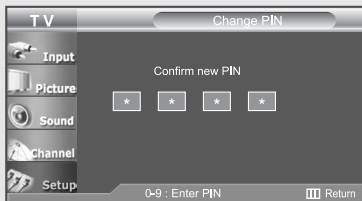
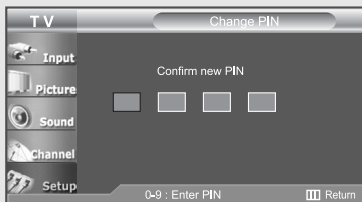
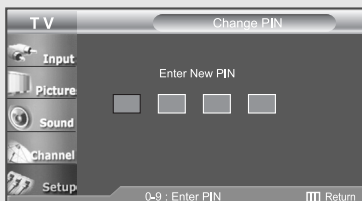



◀ If you forget the PIN, press the remote-control buttons (with the unit “Off”) in the following sequence, which resets the PIN to **0-0-0-0**:
POWER OFF → MUTE → 8 → 2 → 4 → POWER ON.

How to Enable/Disable the V-Chip

Note: PIP operation is disabled when the V-chip is on.



1

Press the **MENU**  button to display the menu.

Press the **UP/DOWN**  buttons to select "Setup", then press the **ENTER**  button.



2

Press the **UP/DOWN**  buttons to select "V-Chip", then press the **ENTER**  button.



3

The "Enter PIN" screen will appear. Enter your 4-digit PIN number.

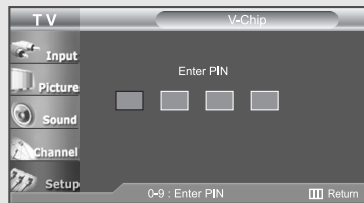

◀ The default PIN number for a new TV set is **"0-0-0-0."**

4

The "V-Chip" screen will appear, and "V-Chip Lock" will be selected.

To enable the V-Chip feature, press the **UP/DOWN**  buttons so that the "V-Chip Lock" is set to "On".

Press the **ENTER**  button.

Press the **EXIT** button to exit.

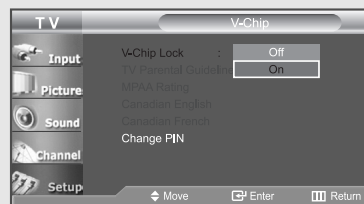

How to Set up Restrictions Using the ‘TV Parental Guidelines’

First, set up a personal identification number (PIN), and enable the V-Chip. (See previous section.) Parental restrictions can be set up using either of two methods: The TV guidelines or the MPAA rating.

1

Press the **MENU** button to display the menu.

Press the **UP/DOWN** buttons to select “Setup”, then press the **ENTER** button.

Press the **UP/DOWN** buttons to select “V-Chip”, then press the **ENTER** button.



2

The “Enter PIN” screen will appear. Enter your 4-digit PIN number.

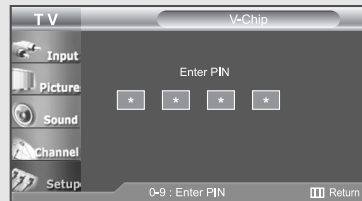
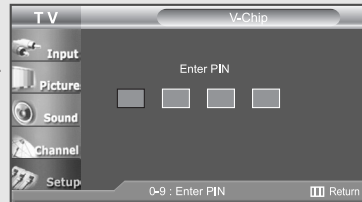

◀ The default PIN number for a new TV set is “0-0-0-0.”

Continued...

FUNCTION DESCRIPTION

3

Press the **UP/DOWN ▲▼** buttons to select "TV Parental Guidelines", then press the **ENTER** button.



4

The "TV Parental Guidelines" screen will appear.

Press the **UP/DOWN ▲▼** buttons to select one of the six age-based categories:

- TV-Y : Young children
- TV-Y7 : Children 7 and over
-
- TV-G : General audience
- TV-PG : Parental guidance
- TV-14 : Viewers 14 and over
- TV-MA : Mature audience

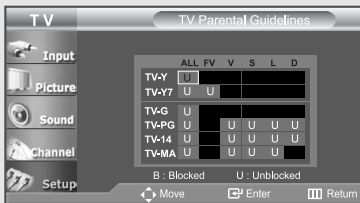

◀ Note: These categories consist of two separate groups: TV-Y and TV-Y7 (young children through age 7), and TV-G through TV-MA (everybody else). The restrictions for these two groups work independently: If a household includes very young children as well as young adults, the TV guidelines must be set up separately for each age group. (See next step.)

Continued...

5

At this point, one of the TV-Ratings is selected.

Depending on your existing setup, the letter "U" or "B" will be highlighted (changed to yellow).
(U= Unblocked, B= Blocked)

When the "U" or "B" is highlighted, press the **ENTER** (↵) button to block or unblock the category. To select a different TV-Rating, press the **UP/DOWN** (▲▼) buttons and then repeat the process. To **EXIT** this screen, press the **MENU** (☰) buttons again.

Note 1: The TV-Y7, TV-PG, TV-14 and TV-MA have additional options.
See the next step to change any of the following sub-ratings:

- FV: Fantasy Violence
- D : Sexual suggestive Dialog
- L : Adult Language
- S : Sexual situation
- V : Violence

Note 2: The V-Chip will automatically block certain categories that are "more restrictive."
For example, if you block "TV-Y" category, then TV-Y7 will automatically be blocked. Similarly, if you block the TV-G category, then all the categories in the "young adult" group will be blocked (TV-G, TV-PG, TV-14 and TV-MA). The sub-ratings (D, L, S, V) work together similarly. (See next section.)

6

How to set the FV, D, L, S and V sub-ratings.

First, select one of these TV-Ratings: TV-Y7, TV-PG, TV-14 or TV-MA (See Step 4, on previous page).

Next, while the TV-Rating is selected, repeatedly press the **LEFT** or **RIGHT** buttons.

This will cycle through the available sub-ratings (FV,L, S, D or V).

A highlighted letter ("U" or "B") will be displayed for each sub-rating. While the "U" or "B" is highlighted, press the **ENTER** (↵) button to change the sub-rating.

Press the **MENU** (☰) buttons once to save the TV guidelines.

To select a different TV-Rating, press the **UP/DOWN** (▲▼) buttons and then repeat the process.

To exit this screen, press the **MENU** (☰) buttons once again.

Note: The V-chip will automatically block certain categories that are "More restrictive".
For example, if you block the "L" sub-rating in TV-PG, then the "L" sub-ratings in TV-14 and TV-MA will automatically be blocked.

7

Press the **EXIT** button to exit.

(Or proceed to the next section, and set up additional restrictions based on the MPA codes).

How to Set up Restrictions Using the MPAA Ratings: G, PG, PG-13, R, NC-17, X, NR

The MPAA rating system uses the Motion Picture Association of America (MPAA) system, and its main application is for movies.

When the V-Chip lock is on, the TV will automatically block any programs that are coded with objectionable ratings (either MPAA or TV-Ratings).

1

Press the **MENU** button to display the menu.

Press the **UP/DOWN** buttons to select "Setup", then press the **ENTER** button.

Press the **UP/DOWN** buttons to select "V-Chip", then press the **ENTER** button.

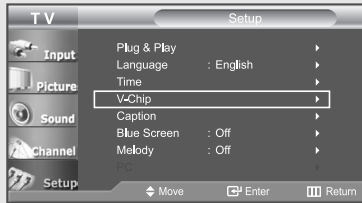

2

The "Enter PIN" screen will appear.
Enter your 4-digit PIN number.

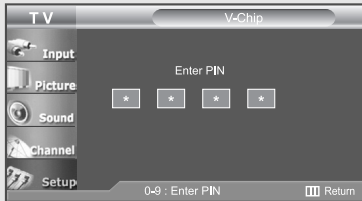
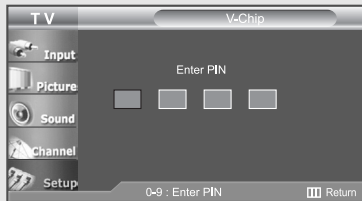

◀ The default PIN number for a new TV set is "0-0-0-0."

Continued...

FUNCTION DESCRIPTION

3

Press the **UP/DOWN ▲▼** buttons to select "MPAA Rating", then press the **ENTER** button.

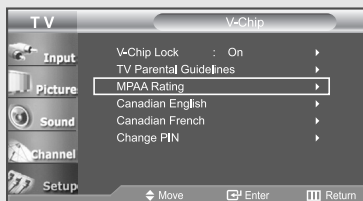

4

Repeatedly press the **UP/DOWN ▲▼** buttons to select a particular MPAA category. (When a category is selected, its color changes to yellow.)

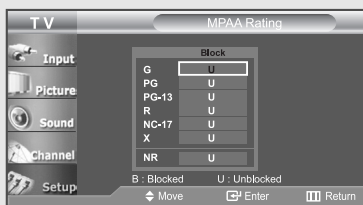

G General audience (no restrictions).

PG Parental guidance suggested.

PG-13 (Parents strongly cautioned).

R (Restricted. Children under 17 should be accompanied by an adult).

NC-17 No children under age 17.

X (Adults only).

NR Not rated.

Press the **ENTER** button to select "U" or "B".

Press the **EXIT** button to save and clear all screen.

Note: The V-Chip will automatically block any category that is "more restrictive".

For example, if you block the "PG-13" category, then "R", "NC-17" and "X" will automatically be blocked also.

How to Reset the TV after the V-Chip Blocks a Channel ('Emergency Escape')

If the TV is tuned to a restricted channel, the V-Chip will block it. The screen will go blank and the following message will appear: "Excessive rating".

To resume normal viewing, tune to a different channel using the number buttons. Under certain conditions (depending on the rating of the local TV programs) the V-Chip might lock out all the channels.

In this case, use the **MENU** button for an "emergency escape":

Select the V-Chip on the Menu. Enter your PIN number, and press the **ENTER** button to temporarily disable the V-Chip Lock.

How to Set up Restrictions Using the ‘Canadian English’

1

Press the **MENU** button to display the menu.

Press the **UP/DOWN** buttons to select “Setup”, then press the **ENTER** button.



2

Press the **UP/DOWN** buttons to select “V-Chip”, then press the **ENTER** button.

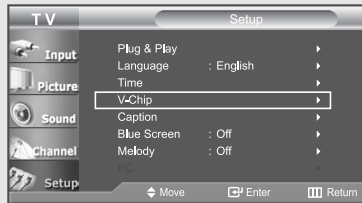

3

The “Enter PIN” screen will appear. Enter your 4-digit PIN number.

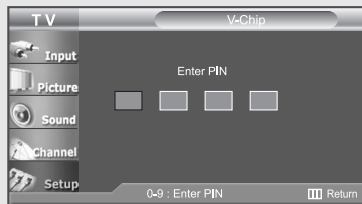

◀ The default PIN number for a new TV set is “0-0-0-0.”

4

Press the **UP/DOWN** buttons to select “Canadian English”, then press the **ENTER** button.

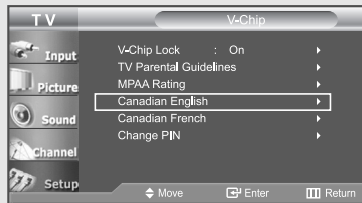

5

Press the **UP/DOWN** button to select a appropriate restriction. Press the **ENTER** button to activate the restriction selected. The “B” is indicated. Press the **EXIT** button to exit.

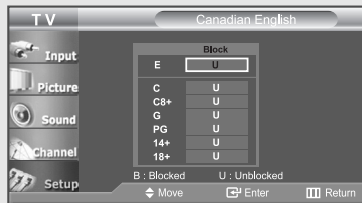

Canadian English

- E : Exempt programming includes...news, sports, documentaries and other information programming, talk shows, music videos, and variety programming.
- C : Programming intended for children under age 8.
- C8+ : Programming generally considered acceptable for children 8 years and over to watch on their own.
- G : General programming, suitable for all audiences.
- PG : Parental Guidance.
- 14+ : Programming contains themes or content which may not be suitable for viewers under the age of 14.
- 18+ : Adult programming.

FUNCTION DESCRIPTION

How to Set up Restrictions Using the ‘Canadian French’

1

Press the **MENU** button to display the menu.

Press the **UP/DOWN** buttons to select “Setup”, then press the **ENTER** button.



2

Press the **UP/DOWN** buttons to select “V-Chip”, then press the **ENTER** button.



3

The “Enter PIN” screen will appear. Enter your 4-digit PIN number.

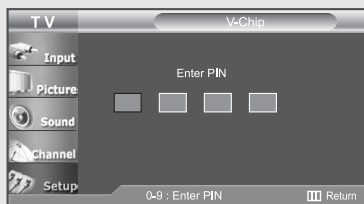

◀ The default PIN number for a new TV set is **“0-0-0-0.”**

4

Press the **UP/DOWN** buttons to select “Canadian French”, then press the **ENTER** button.



5

Press the **UP/DOWN** button to select a appropriate restriction. Press the **ENTER** button to activate the restriction selected. The “B” is indicated. Press the **EXIT** button to exit.

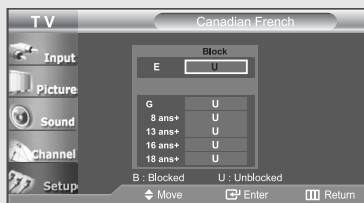

Canadian French

- E : Exempt programming includes...news, sports, documentaries and other information programming, talk shows, music videos, and variety programming.
- G : General.
- 8 ans+ : Not recommended for young children.
- 13 ans+ : Programming may not be suitable for children under the age of 13.
- 16 ans+ : Programming is not suitable for children under the age of 16.
- 18 ans+ : Programming restricted to adults.

Viewing Closed Captions

Your TV decodes and displays the closed captions that are broadcast with certain TV shows. These captions are usually subtitles for the hearing impaired or foreign-language translations. All VCRs record the closed caption signal from television programs, so home-recorded video tapes also provide closed captions. Most pre-recorded commercial video tapes provide closed captions as well. Check for the closed caption symbol in your television schedule and on the tape's packaging: **CC**.

1

Press the **MENU** button to display the menu.

Press the **UP/DOWN** buttons, then press the **ENTER** button.



◀ The Caption feature does not work with DVD or Set-top box signals.

2

Press the **UP/DOWN** buttons to select "Caption", then press the **ENTER** button.



3

Press the **ENTER** button to select "Caption".

Press the **UP/DOWN** buttons to set the Caption "On", then press the **ENTER** button.



4

Depending on the particular broadcast, it might be necessary to alter the settings to "Channel" and "Field".

Different channels and fields display different information: Field 2 carries additional information that supplements the information in Field 1. (For example, Channel 1 may have subtitles in English, while Channel 2 has subtitles in Spanish).

Alternate method:

Press the **CAPTION** button on the remote control.



Continued...

FUNCTION DESCRIPTION

5

Press the **UP/DOWN ▲▼** buttons to select “Mode”, then press the **ENTER** button.

Press the **UP/DOWN ▲▼** buttons to set “Caption” or “Text”, then press the **ENTER** button.

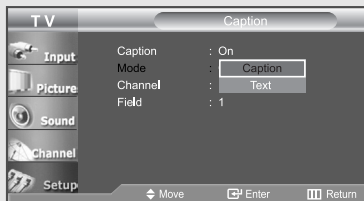
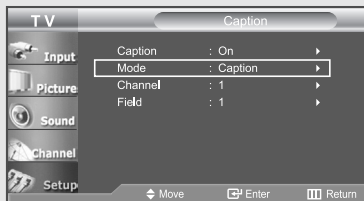

6

Press the **UP/DOWN ▲▼** buttons to select “Channel”, then press the **ENTER** button.

Press the **UP/DOWN ▲▼** buttons to select “1” or “2”, then press the **ENTER** button.

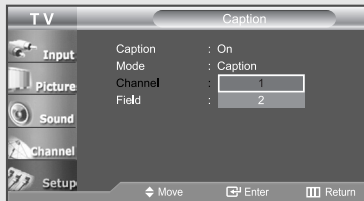
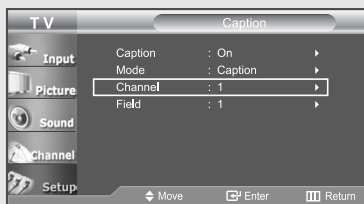

7

Press the **UP/DOWN ▲▼** buttons to select “Field”, then press the **ENTER** button.

Press the **UP/DOWN ▲▼** buttons to select “1” or “2”, then press the **ENTER** button.

Press the **EXIT** button to exit.

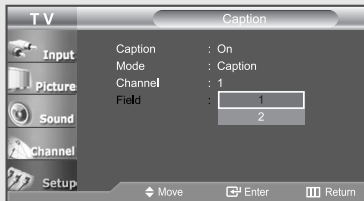
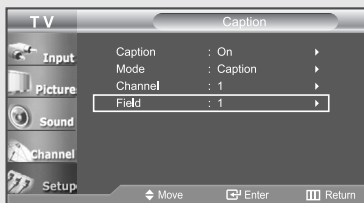



Setting the Blue Screen Mode

If no signal is being received or the signal is very weak, a blue screen automatically replaces the noisy picture background.

If you wish to continue viewing the poor picture, you must set the “Blue Screen” mode to “Off”.



1

Press the **MENU**  button to display the menu.

Press the **UP/DOWN**  buttons to select “Setup”, then press the **ENTER**  button.



2

Press the **UP/DOWN**  buttons to select “Blue Screen”, then press the **ENTER**  button.



3

Press the **UP/DOWN**  buttons to set Blue Screen “On”.

Press the **EXIT** button to exit.





Selecting the Melody

You can hear a melody sound when the television is powered on or off.



1

Press the **MENU**  button to display the menu.

Press the **UP/DOWN**  buttons to select "Setup", then press the **ENTER**  button.



2

Press the **UP/DOWN**  buttons to select "Melody", then press the **ENTER**  button.

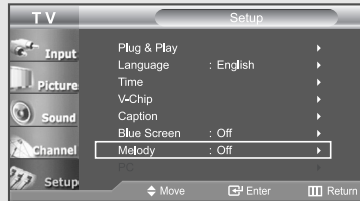

3

Press the **UP/DOWN**  buttons to select "On".

Press the **EXIT** button to exit.

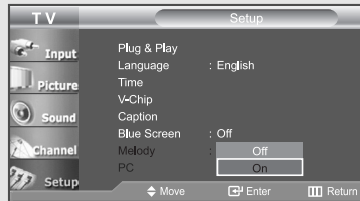

Chapter 10

TROUBLESHOOTING

If the TV seems to have a problem, first try this list of possible problems and solutions. If none of these troubleshooting tips apply, call your nearest Samsung service center.

Identifying Problems

Problem	Possible Solution
Poor picture	Try another channel. Adjust the antenna. Check all wire connections.
Poor sound quality.	Try another channel. Adjust the antenna.
No picture or sound.	Try another channel. Press the SOURCE button. Make sure the TV is plugged in. Check the antenna connections.
No sound or sound is too low at maximum volume.	First, check the volume of units connected to your TV (digital broadcasting receiver, DTV, DVD, cable broadcasting receiver, VCR, etc.). Then, adjust the TV volume accordingly. Check if "Internal Mute" is off.
Picture rolls vertically.	Check all wire connections.
The TV operates erratically.	Unplug the TV for 30 seconds, then try operating it again.
Remote control malfunctions	Replace the remote control batteries. Clean the upper edge of the remote control (transmission window). Check the battery terminals.
"Check signal cable" message.	Ensure that the signal cable is firmly connected to the PC sources.
"Not Supported Mode" message.	Check the maximum resolution and the frequency of the Video Adaptor. Compare these values with the data in the Display Modes.
The image is too light or too dark.	Adjust the Brightness and Contrast. Adjust the Fine tuning.
Horizontal bars appear to flicker, jitter or shimmer on the image.	Adjust the Coarse tuning and then adjust the Fine tuning.

TROUBLESHOOTING

Problem

Vertical bars appear to flicker, jitter or shimmer on the image.

Screen is black and power indicator light blinks steadily.

Image is not stable and may appear to vibrate when you have a computer connected to the PC input.

Image is not centered on the screen.

If a still image is displayed for an extended period of time, residual images or blurring may appear.

The TFT LCD panel uses a panel consisting of sub pixels [2,764,800 (LN-R237W1 - 3,147,264)] which require sophisticated technology to produce. However, there may be few bright or dark pixels on the screen. These pixels will have no impact on the performance of the product.

Possible Solution

Adjust the Coarse tuning and then adjust the Fine tuning.

On your computer check: Power, Signal Cable.
The TV is using its power management system.
Move the computer's mouse or press any key on the keyboard.

If the setting is not correct, use your computer utility program to change the display settings.

NOTE: Your TV supports multiscan display functions within the following frequency domain:

Horizontal frequency (kHz)	30~61
Vertical frequency (Hz)	60~75
Maximum refresh rate (at 60Hz)	1280 X 720 (*LN-R237W1: 1360 x 768)

Adjust the horizontal and vertical position.
The screen position must be adjusted on the output source (i.e. STB) with a digital signal.

When you need to leave the monitor unused for an extended period of time, adjust the settings so that the monitor automatically goes into energy saving mode or activates the screen saver to display moving images.

Installing the stand

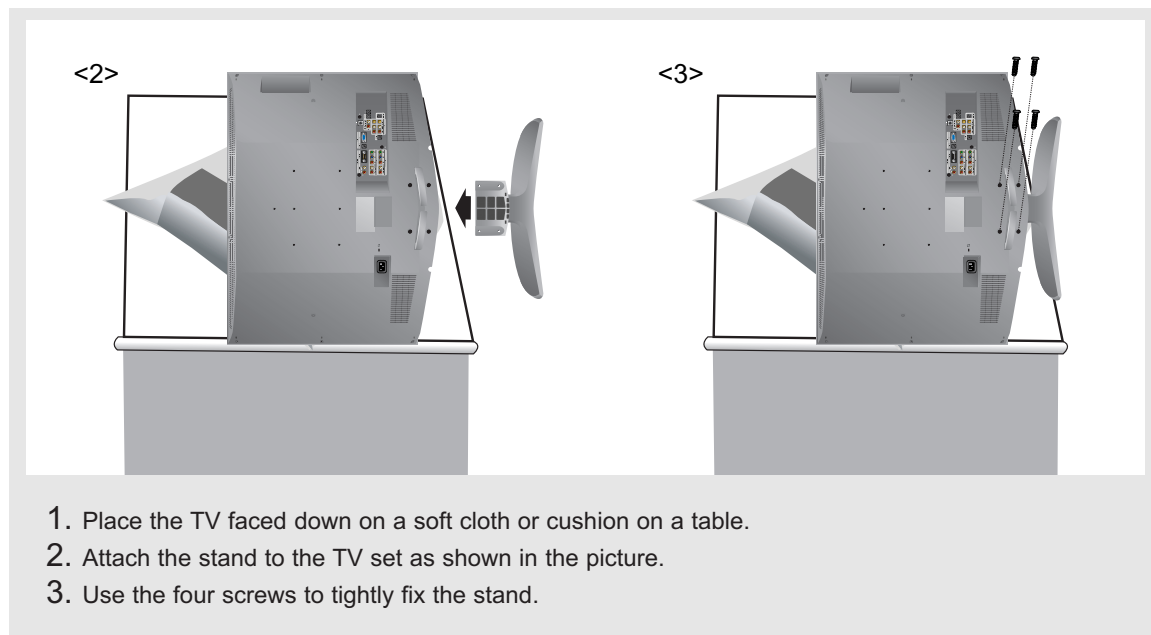

Disconnecting the stand

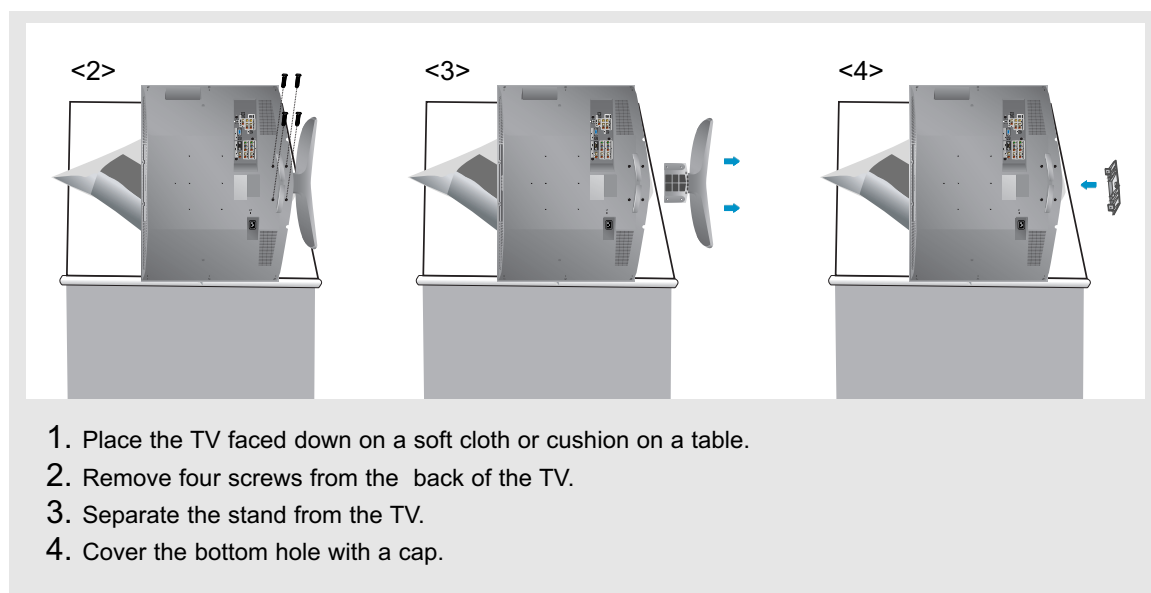

Installing the Wall Mount Kit

Note: This installation is to be used when attaching the wall mount to a wall.
When attaching to other building materials, please contact your nearest dealer.

Components (Sold separately)

					
a Wall-Bracket	b Set-Bracket	c Screw: 8EA	d Wood Screw: 4EA	e Anchor: 4EA	f Installation Guide

How to assemble the Wall Mount Bracket

- Mark the location on the wall where the hole will be drilled.
 - Drill a hole of 35mm depth on the marked location.
 - Fix anchors **e** on each hole on the wall.
 - Connect wall-bracket **a** to the wall with wood screws **d** after fitting anchors **e** into the wall-bracket **a**.

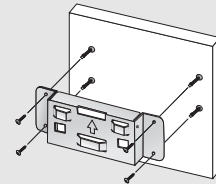

Note: If the bracket is not firmly fixed to the wall, LCD TV can fall off.

- Turn the power off and unplug the power cord from the outlet.
 - Place the TV faced down on a soft cloth or cushion on a table.
 - Attach the set-bracket **b** onto the rear side of the TV set and secure the screws **c**.

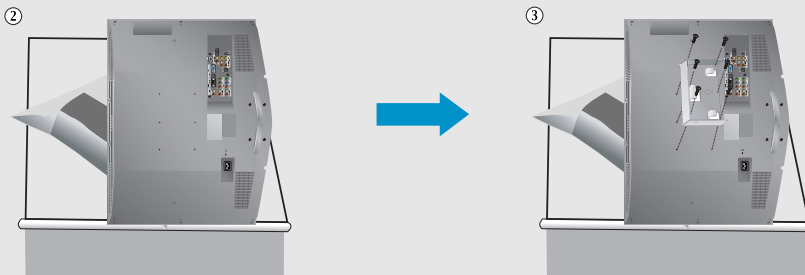

- Insert three Hangers of the set-bracket **b** into the grooves of the wall-bracket **a**.
 - Fix set-bracket **b** and wall-bracket **a** with screws **c**.

Note: Before installing the set on the wall, connect the cables to the set first.

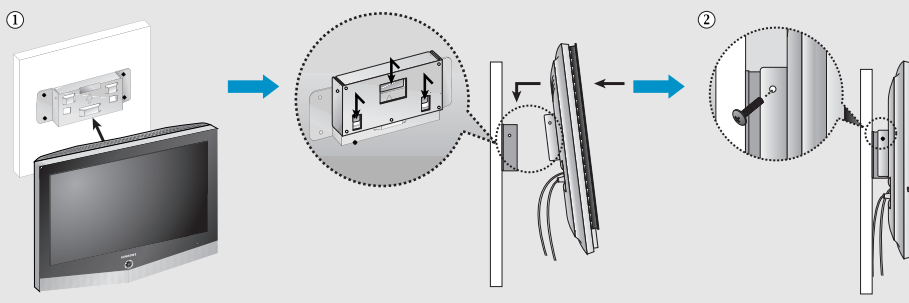

Using the Anti-Theft Kensington Lock

The Kensington lock is a device used to physically fix the system when using it in a public place.

The locking device has to be purchased separately. The appearance and locking method may differ from the illustration depending on the manufacturer. Please refer to the manual provided with the Kensington lock for proper use.

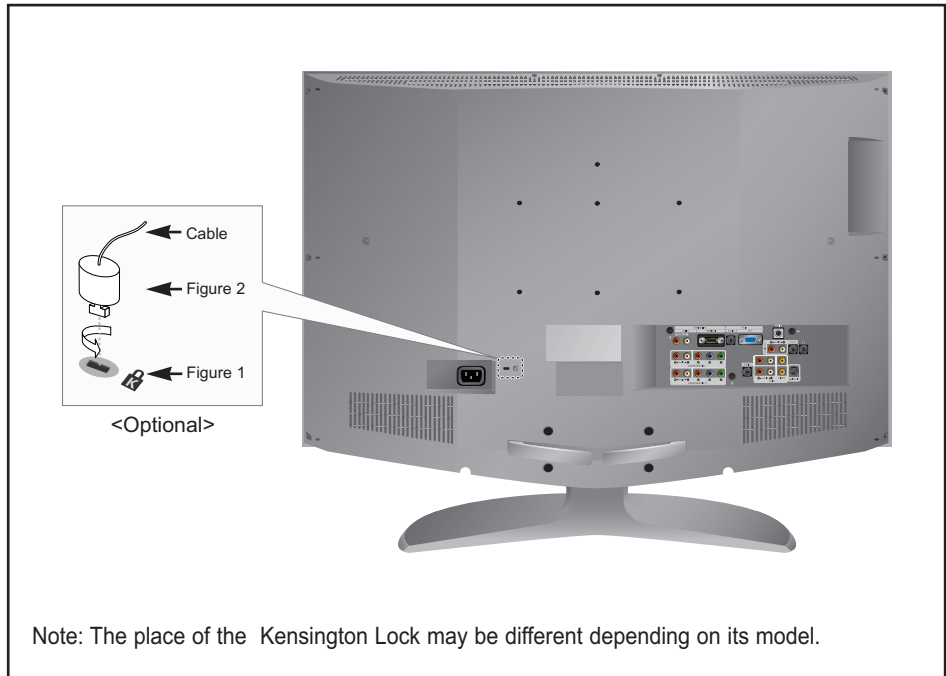

1. Insert the locking device into the Kensington slot on the LCD TV (Figure 1), and turn it in the locking direction (Figure 2).
2. Connect the Kensington lock cable.
3. Fix the Kensington lock to a desk or a heavy stationary object.

Using Your TV in Another Country

If you plan to take your TV with you to a foreign country, please be aware of the different television systems that are in use around the world. A TV designed for one system may not work properly with another system due to differences in the TV channel frequencies.

Specifications

Model Name	LN-R237W1	LN-R238WA / LN-R238WXC
Screen Size (Diagonal)	23 inch	23 inch
Power Supply	AC110V-120V, 60 Hz	AC110V-120V, 60 Hz
Power Consumption	100 W	100 W
PC Resolution	1360 x 768 @ 60 Hz	1280 x 720 @ 60 Hz
Sound Output	3 W + 3 W	3 W + 3 W
Dimensions (WxDxH) Body With stand	22.95 x 3.54 x 17.44 inches (583.0 x 90.0 x 443.0 mm) 22.95 x 8.11 x 19.10 inches (583.0 x 206.0 x 484.7 mm)	22.95 x 3.54 x 17.44 inches (583.0 x 90.0 x 443.0 mm) 22.95 x 8.11 x 19.10 inches (583.0 x 206.0 x 484.7 mm)
Weight With stand	18.96 lbs (8.6 kg)	18.96 lbs (8.6 kg)
Environmental Considerations Operating Temperature Operating Humidity Storage Temperature Storage Humidity	50 °F to 104 °F (10 °C to 40 °C) 10% to 80%, non-condensing -4 °F to 113 °F (-20 °C to 45 °C) 5% to 95%, non-condensing	50 °F to 104 °F (10 °C to 40 °C) 10% to 80%, non-condensing -4 °F to 113 °F (-20 °C to 45 °C) 5% to 95%, non-condensing

* Referring to Display Modes, page 81.

Display Modes

If the signal from the system equals the standard signal mode, the screen is adjusted automatically. If the signal from the system doesn't equal the standard signal mode, adjust the mode by referring to your video card user guide; otherwise there may be no video. For the display modes listed below, the screen image has been optimized during manufacture.

Mode	Resolution	Horizontal Frequency (kHz)	Vertical Frequency (Hz)	Pixel Clock Frequency (MHz)	Sync Polarity (H/V)
IBM	640 X 480	31.469	59.940	25.175	- / -
	720 X 400	31.469	70.087	28.322	- / +
VESA	640 X 480	37.861	72.809	31.500	- / -
	640 X 480	37.500	75.000	31.500	- / -
	800 X 600	37.879	60.317	40.000	+ / +
	800 X 600	48.077	72.188	50.000	+ / +
	800 X 600	46.875	75.000	49.500	+ / +
	1024 X 768	48.364	60.000	65.000	- / -
	1024 X 768	56.476	70.069	75.000	- / -
	1024 X 768	60.023	75.029	78.750	+ / +
1360 X 768	47.712	60.015	85.800	+ / +	
VESA (LN-R238WA/ LN-R238WXC)	1280 X 720	45.000	60.000	74.250	+ / +

* The interlace mode is not supported.

* The set might operate abnormally if a non-standard video format is selected.

* DVI dose not support PC function.

SAMSUNG

**LN-R237W1
LN-R238WA
LN-R238WXC**

TÉLÉVISEUR TFT À ACL



Guide de l'utilisateur

Enregistrez vos produits Samsung en vous connectant sur :
www.samsung.com/global/register

Précautions lors de l'affichage d'une image fixe

Une image fixe pour endommager de manière permanente votre écran de télévision.

- Télévision acceptant le numérique : Lorsque vous sélectionnez le mode normal (4:3) pour regarder un programme numérique intégrant un délimiteur de début de trame (et que la sortie du boîtier décodeur est de 480p).



- Télévision acceptant le numérique : Lorsque vous sélectionnez le mode Écran large (16:9) pour regarder un programme numérique intégrant un délimiteur de début de trame (et que la sortie du boîtier décodeur est de 1080i).

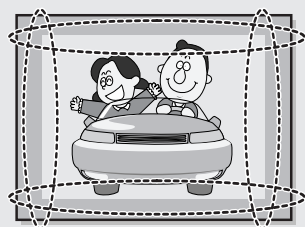

Bien que les programmes numériques doivent être diffusés en format HD Écran large (16:9), il arrive que les radiotélévisions diffusent des programmes initialement enregistrés en format normal (4:3) en convertissant les signaux en signaux numériques. Dans ce cas, les bords gauche et droit sont rognés.

Remarque : Si les bords gauche et droit et le centre de l'écran restent longtemps affichés, le volume de lumière transmis vont varier. Cela aura pour conséquence de laisser des traces.

e laissez pas l'écran en mode Pause pendant longtemps. Cela pourrait provoquer une brûlure temporaire ou permanente de l'image.

- Télévision acceptant le numérique : Lorsque la télévision reçoit des signaux HD (et que la sortie du boîtier décodeur est de 1080i).

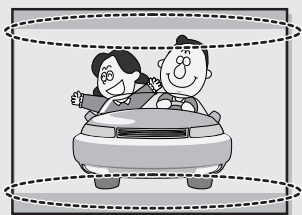

Lorsque vous regardez un programme numérique HD sur une télévision standard (4:3) en ayant sélectionné les tailles d'écran "16:9" ou "Panorama", vous le verrez mais les bords supérieur et inférieur seront rognés.

Remarque : Si les bords supérieur et inférieur ainsi que le centre de l'écran restent longtemps affichés, le volumes de lumière transmi vont varier. Cela aura pour conséquence de laisser des traces.

e laissez pas l'écran en mode Pause pendant longtemps. Cela pourrait provoquer une brûlure temporaire ou permanente de l'image.

- Télévision avec le numérique intégré (Écran large) : Lorsque la télévision reçoit les signaux d'un programme numérique intégrant un délimiteur de début de trame (elle reçoit des signaux normaux à 480p).
- Télévision acceptant le numérique (Écran large) : Lorsque la télévision reçoit les signaux d'un programme numérique intégrant un délimiteur de début de trame (avec un boîtier décodeur).
- Lorsque vous regardez un programme analogique (standard) sur une télévision ayant un grand écran (mode 4:3 sélectionné).

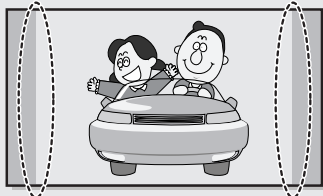

Bien que les programmes numériques doivent être diffusés en format HD Écran large (16:9), il arrive que les radiotélévisions diffusent des programmes initialement enregistrés en format normal (4:3) en convertissant les signaux en signaux numériques. Dans ce cas, les bords gauche et droit sont rognés.

Remarque : Si les bords gauche et droit et le centre de l'écran restent longtemps affichés, le volume de lumière transmis vont varier. Cela aura pour conséquence de laisser des traces.

e laissez pas l'écran en mode Pause pendant longtemps. Cela pourrait provoquer une brûlure temporaire ou permanente de l'image.

- Lorsque vous regardez un DVD, un CD ou une vidéo au format Écran large (21:9) sur une télévision ayant un grand écran (16:9).
- Lorsque vous connectez votre ordinateur ou une console de jeux à la télévision et que vous sélectionnez le mode 4:3.

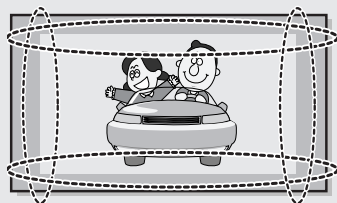

Si vous connectez un lecteur de DVD, un ordinateur ou une console de jeux à une télévision à écran large et que vous regardez un film, ou jouez à un jeu en mode normal (4:3) ou large (21:9), les bords gauche et droit ainsi que les bords supérieurs et inférieurs peuvent être rognés.

Remarque : Si les bords gauche et droit et le centre de l'écran restent longtemps affichés, le volume de lumière transmis vont varier. Cela aura pour conséquence de laisser des traces.

e laissez pas l'écran en mode Pause pendant longtemps. Cela pourrait provoquer une brûlure temporaire ou permanente de l'image.

Chapitre 1: Informations générales	
Liste des fonctions	1
Liste des pièces	1
Vos premiers pas avec la télévision	2
Boutons présents en bas à droite de la façade	2
Prises du panneau arrière	3
Télécommande	4
Insertion des piles dans la télécommande	6
La télécommande ne fonctionne pas	6
Chapitre 2: Connexions	
Connexion d'antennes VHF et UHF	7
Antennes avec câble bipolaire plat de 300 ohms	7
Antennes avec câble rond de 75 ohms	8
Antennes VHF et UHF séparées	8
Connexion du câble TV	9
Câble sans boîte de jonction	9
Branchement d'une boîte de jonction servant à décrypter l'ensemble des canal	9
Branchement d'une boîte de jonction servant à décrypter certaines canal	9
Branchement d'un magnétoscope	11
Branchement d'un magnétoscope S-VHS	13
Branchement d'un lecteur DVD	14
Connexion d'un boîtier décodeur de télévision numérique	15
Connexion d'un amplificateur/home cinéma DVD	15
Connecter un boîtier décodeur/lecteur de DVD via DVI	16
Connexion d'un DVD/boîtier décodeur à l'aide du mode HDMI	17
Branchement d'un PC	18
Chapitre 3: Fonctionnement	
Mise en marche et arrêt de la télévision	19
Changement des canal	19
Utilisation des boutons de canal	19
Utilisation des boutons numériques	19
Appuyez sur la touche PRE-CH pour sélectionner la chaîne précédente. . .	19
Réglage du volume	20
Utilisation de la fonction Muet	20
Visualisation de l'affichage	21
Visualisation des menus	21
Fonction Prêt à l'emploi	22
Mémorisation des canal	24
Sélection de la source du signal vidéo	24
Enregistrement des canal dans la mémoire (méthode automatique)	25
Ajouter et Enlever des canal (méthode manuelle)	26
Pour sélectionner la source	27
Pour éditer le nom de la source	28
Chapitre 4: Contrôle de l'image	
Utilisation des paramètres automatiques d'image	29
Personnalisation de l'image	30
Réglage des tons des couleurs	31
Modification de la taille de l'écran	32
Zoom	33
Gel de l'image	34
Digital Noise Reduction (Réduction du bruit numérique)	34
DNiE (Image naturelle numérique)	35
Commande couleur	36
Commande simple	36
Commande détail	37
Contraste dynam.	38
Capteur luminance	39

Visionnement Image sur Image	40
Comment activer la fonction Image sur Image	40
Sélection d'un signal source (A/V externe) pour l'ISI.	41
Pour permuter entre le contenu de la fenêtre ISI et l'image principale	41
Changer la chaîne de la fenêtre ISI	41
Pour changer la Size de la fenêtre ISI.	42
Pour changer la position de la fenêtre ISI.	42
Programmation ISI	42
Chapitre 5: Contrôle du son	
Utilisation des paramètres automatiques de son	43
Personnalisation du son	44
Paramétrage de la technologie TruSurround XT (SRS TSXT)	45
Choix d'une bande son à canaux multiples (MTS)	46
Contrôle automatique du volume	47
Sélection du mode Internal Mute (Silence Int.)	48
Sélection de l'audio principal ou secondaire (ISI)	49
Chapitre 6: Contrôle des chaînes	
Syntonisation fine des canal	50
Chapitre 7: Affichage PC	
Utilisation de votre télévision comme un écran PC	51
Configuration de votre logiciel PC (basée sur Windows XP)	51
Comment utiliser le réglage automatique	52
Réglage de la qualité de l'écran	53
Changement de la position de l'écran	54
Initialiser la position de l'écran et les paramètres des couleurs	55
Chapitre 8: Paramètre d'heure	
Réglage l'horloge	56
Paramétrer le minuteur	57
Réglage de la minuterie de mise en marche/arrêt	58
Chapitre 9: Description de la fonction	
Sélection d'une langue de menu	60
Utilisation de la fonction puce V	61
Réglage de votre numéro d'identification personnel (NIP)	61
Comment activer/désactiver la fonction puce V	63
Comment configurer les restrictions à l'aide des 'Contrôle parental TV' ...	64
Comment configurer les restrictions à l'aide des évaluations	
MPAA : G, PG, PG-13, R, NC-17, X, NR67	67
Comment réinitialiser la télévision après le blocage d'une canal	
par la fonction puce V ("Sortie d'urgence")	68
Comment configurer les restrictions à l'aide des 'Anglais canadien'	69
Comment configurer les restrictions à l'aide des 'Français canadien'	70
Visualisation des sous-titres codés	71
Réglage du mode Écran Bleu	73
Sélection de Melody (Mélodie)	74
Chapitre 10: Dépannage	
Identification des problèmes	75
Annexe	
Installation du support	77
Démonter la base	77
Installer un kit de fixation mural	78
Utilisation du verrouillage Kensington antivol	79
Utilisation de votre télévision à l'étranger	79
Spécifications	80
Modes d'affichage	81

Chapitre 1

INFORMATIONS GÉNÉRALES

Liste des fonctions

- Excellente qualité d'image
 - La technologie DNIe offre des images d'une netteté aussi vraie que nature
 - Commande couleur: Les couleurs peuvent être réglées à votre convenance en définissant le Rose, le Bleu ainsi que le Vert.
 - Contraste dynam.: Détecte auto matiquement le signal visuel entrant et le règle pour créer le contraste optimum.
 - Capteur luminance: Règle automatiquement la luminosité de l'écran suivant le niveau de luminosité ambiante.
- SRS TruSurround XT
 - SRS TruSurround XT offre un système surround Dolby virtuel.
- Aspect pratique
 - Le téléviseur utilise le système HDMI pour offrir une qualité d'image et un son numérique parfait.
 - Le système Anynet vous permet de contrôler facilement les périphériques audio et vidéo (AV) Samsung à partir de ce téléviseur.

Liste des pièces

Vérifiez que les éléments suivants sont inclus avec votre télévision LCD.
S'il manque des éléments, contactez votre revendeur.



Télécommande
et piles (AAA x 2)



Cordon
D'alimentation

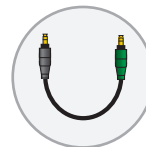

Câble Anynet



Panneau arrière



Instructions
D'utilisation

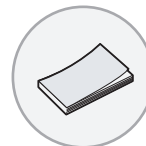

Instructions
d'utilisation
de Anynet AV



Vis de socle x 4



Socle

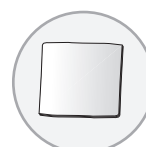

Tissu de nettoyage
(LN-R238WA/
LN-R238WXC)

Vos premiers pas avec la télévision

Boutons présents en bas à droite de la façade

Les boutons en bas à droite de la façade permettent d'utiliser les fonctions de base de votre télévision, y compris le menu à l'écran (OSD). Pour utiliser les fonctions plus avancées, vous devez utiliser la télécom-mande.

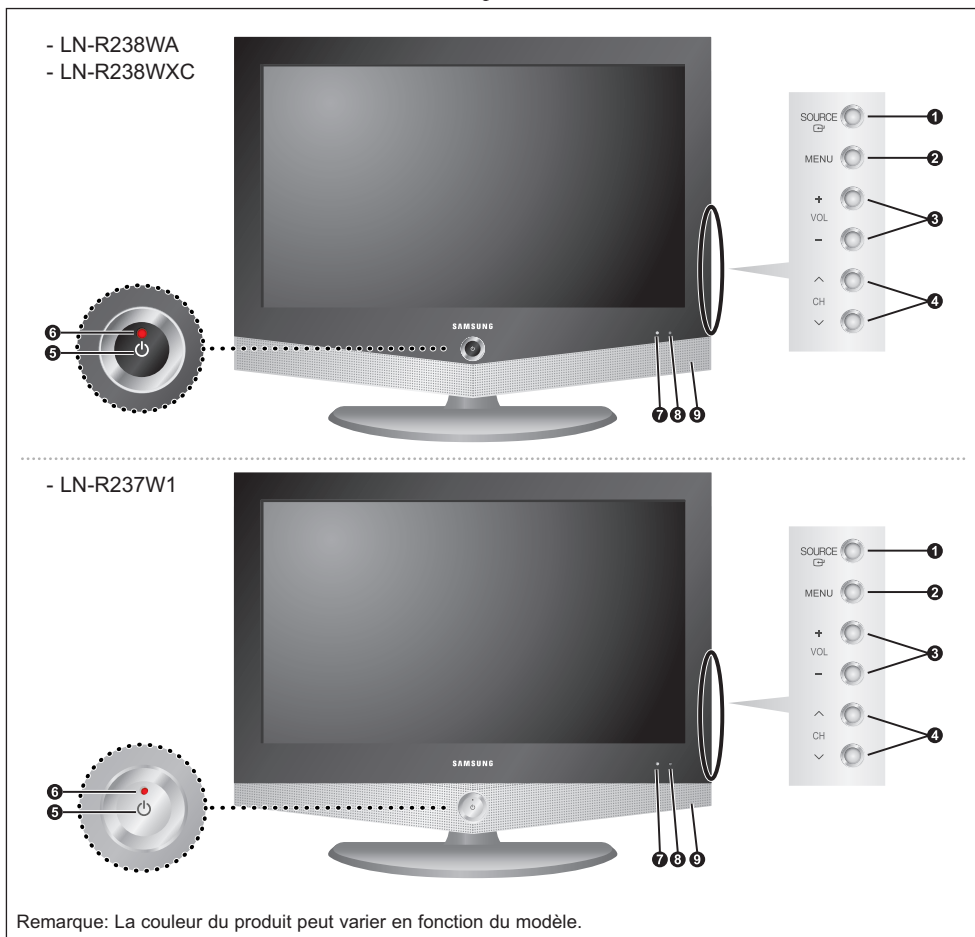

Remarque: La couleur du produit peut varier en fonction du modèle.

1 SOURCE

Affiche le menu de toutes les sources d'entrée disponibles (TV, AV1, AV2, S-Vidéo, Composant1, Composant2, PC, HDMI). Dans le menu à l'écran, utilisez ce bouton de la même manière que le bouton ENTER de la télécommande.

2 MENU

Appuyez pour voir à l'écran le menu des fonctions de votre télévision.

3 - VOL +

Appuyez sur ce bouton pour augmenter ou baisser le volume. Dans le menu à l'écran, utilisez les boutons - vol + de la même manière que les boutons < ou > de la télécommande.

4 ∨ CH ∧

Appuyez sur ce bouton pour changer de canal. Dans le menu à l'écran, utilisez ces boutons ∨ ch ∧ de la même manière que les boutons ∨ ou ∧ de la télécommande.

5 (ALIMENTATION)

Appuyez sur ce bouton pour allumer et teindre la télévision.

6 VOYANT D'ALIMENTATION

Clignote puis s'arrête lorsque le téléviseur est allumé. S'allume en mode Veille.

7 CAPTEUR DE LUMIÈRE

Règle la luminosité de l'écran automatiquement suivant le niveau de luminosité ambiante. Ce détecteur fonctionne lorsque Capteur Luminos. est activé.

8 RCAPTEUR DE LA TÉLÉCOMMANDE

Dirigez la télécommande vers de point de la télévision.

9 HAUT-PARLEURS

Prises du panneau arrière

Les prises du panneau arrière sont utilisées pour brancher de façon permanente un appareil Audio/Vidéo comme par exemple un lecteur DVD ou un magnétoscope.

Pour plus d'informations sur le branchement des appareils, voir pages 7-18.

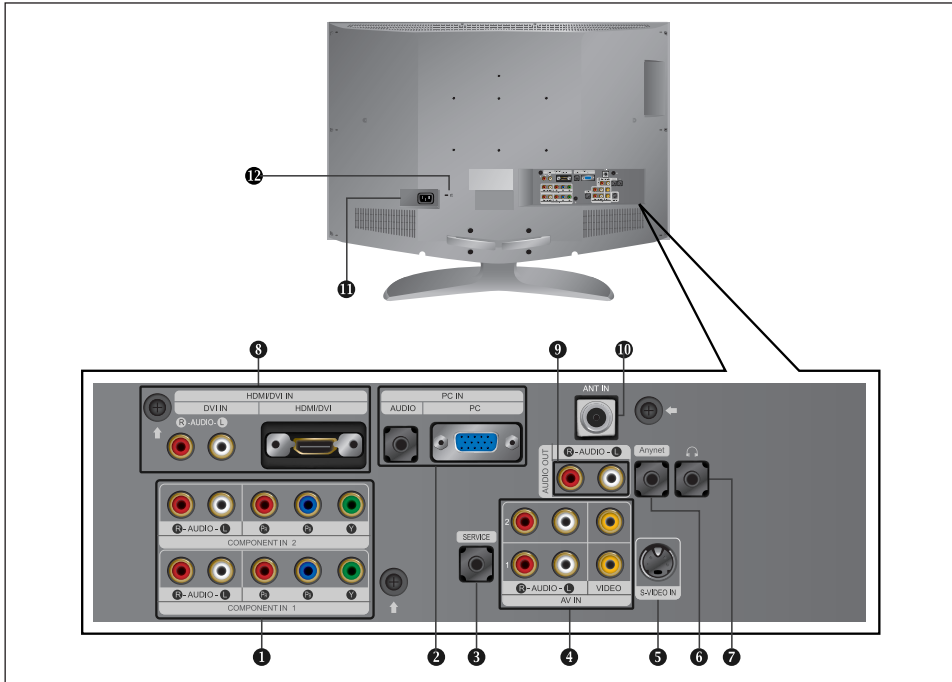

- 1 COMPONENT IN 1, 2**
Connectez l'audio ou la vidéo d'un composant à partir d'un DVD/boîtier décodeur.
- 2 PC IN**
A connecter à la prise de sortie audio et vidéo de votre PC.
- 3 SERVICE**
Connecteur réservé aux opérations de maintenance uniquement.
- 4 AV IN 1, 2**
Entrée audio et vidéo pour périphériques externes, tels qu'un caméscope ou un magnétoscope.
- 5 S-VIDEO IN**
Entrées vidéo pour périphériques externes dotés d'une sortie S-Vidéo, tels qu'un caméscope ou un magnétoscope.
- 6 Anynet**
Reportez-vous aux "Instructions d'utilisation de Anynet AV".
- 7 PRISE CASQUE**
Pour connecter un ensemble d'écouteurs externes pour une écoute individuelle.
- 8 HDMI/DVI IN (R-AUDIO-L)**
Se connecte à la prise HDMI d'un périphérique doté d'une sortie HDMI. Utilisez le terminal HDMI/DVI pour les connexions DVI vers un périphérique externe. Utilisez le câble DVI vers HDMI ou le raccord DVI-HDMI pour cette connexion, et la borne R-AUDIO-L DVI-IN pour la sortie audio. (la borne HDMI/DVI IN ne prend pas en charge le PC.)
- 9 AUDIO OUT**
A connecter à la prise d'entrée audio de votre amplificateur.
- 10 ANT IN**
Pour connecter une antenne ou un système de télévision par câble.
- 11 ENTREE D'ALIMENTATION**
Connectez le câble d'alimentation fourni.
- 12 KENSINGTON LOCK**
Reportez-vous à la section "Utilisation du verrouillage Kensington antivol" à la page 79.

	Haut-parleur			Sortie audio		
	HF	AV, S-Vidéo	Composant, PC, HDMI	HF	AV, S-Vidéo	Composant, PC, HDMI
Mode Internal Mute Desactive	Sortie de haut-parleur	Sortie de haut-parleur	Sortie de haut-parleur	Sortie audio	Sortie audio	Sortie audio
Mode Internal Mute Active	Mute	Mute	Mute	Sortie audio	Sortie audio	Sortie audio
Aucun signal vidéo	Mute	Mute	Mute	Mute	Sortie audio	Sortie audio

Télécommande

Vous pouvez utiliser la télécommande jusqu'à environ 7 mètres de votre télévision. Lorsque vous utilisez votre télécommande, pensez à la pointer vers la télévision.

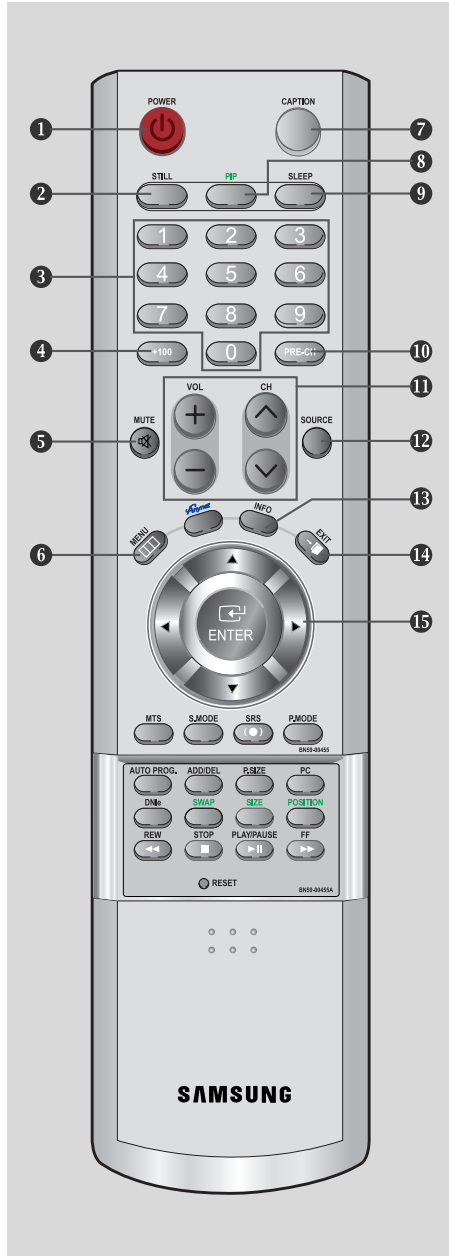

- 1 POWER**

Pour allumer et éteindre la télévision. (Voir page 19)
- 2 STILL**

Appuyez sur ce bouton pour arrêter l'action au cours d'une scène spécifique. Appuyez de nouveau sur ce bouton pour reprendre normalement la vidéo. (Voir page 34)
- 3 BOUTONS NUMÉRIQUES**

Permet de changer de chaîne.
- 4 +100**

Appuyez sur ce bouton pour sélectionner les canal au delà de 100. Par exemple, pour sélectionner la canal 121, appuyez sur "+100", puis appuyez sur "2", puis sur "1". (Voir page 19)
- 5 MUTE**

Appuyez sur ce bouton pour couper temporairement le son. (Voir page 20)
- 6 MENU**

Pour afficher le menu principal à l'écran. (Voir page 21)
- 7 CAPTION**

Contrôle le décodeur de sous-titres. (Voir page 71)
- 8 PIP**

Image Sur Image Activé/Désactivé. (Voir page 40)
- 9 SLEEP**

Appuyez pour sélectionner une heure d'arrêt automatique de la télévision. (Voir page 57)
- 10 PRE-CH**

Sintonise sur la canal précédente. (Voir page 19)
- 11 CH ^ et CH v (Channel UP/Down)**

Appuyez sur CH ^ ou CH v pour changer de canal. (Voir page 19)

VOL + et VOL -

Appuyez sur ce bouton pour augmenter ou baisser le volume. (Voir page 20)
- 12 SOURCE**

Appuyez sur ce bouton pour afficher toutes les sources vidéo disponibles. (Voir page 27)
- 13 INFO**

Appuyez sur ce bouton pour afficher la canal et les paramètres audio-vidéo en cours. (Voir page 21)
- 14 EXIT**

Appuyez sur ce bouton pour quitter le menu.
- 15 MONTER ▲ / DESCENDRE ▼ / GAUCHE ◀ / DROITE ▶ / ENTREE**

A utiliser pour sélectionner les éléments du menu à l'écran et modifier les valeurs du menu.

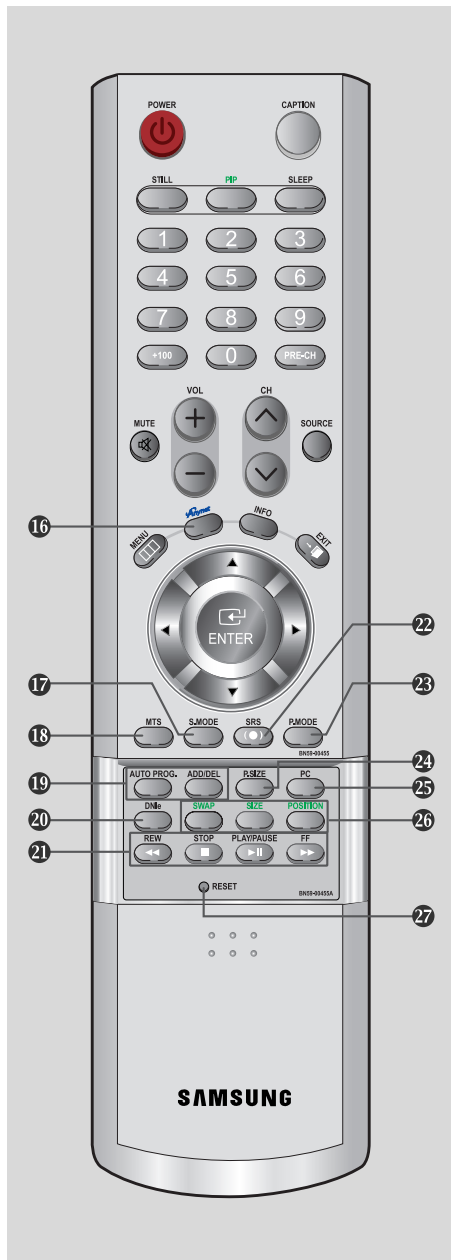

16 Anynet

Appuyez sur le bouton [Anynet] pour ouvrir le menu. Reportez-vous aux "Instructions d'utilisation de Anynet AV")

17 S.MODE

Permet de régler le son de la télévision en sélectionnant un des préréglages d'usine (ou bien en sélectionnant l'un de vos préréglages personnalisés). (Voir page 43)

18 MTS (Multi channel Television Stereo)

Appuyez sur ce bouton pour choisir Stéréo, Mono ou Programme audio séparé (Diffusion de programme audio séparé). (Voir page 46)

19 AUTO PROG.

Appuyez pour enregistrer automatiquement les chaînes sélectionnées de télévision/Câble. (Voir page 25)

ADD/DEL

Utilisé pour enregistrer ou effacer les canal de la mémoire. (Voir page 26)

20 DNIe

DNIe Demo (Démo DNIe) Activé/Désactivé.

Désactivé: Le mode DNIe Demo (Démo DNIe) est (Off) désactivé.

Activé : L'image améliorée par DNIe apparaît sur la droite de l'écran.

L'image d'origine apparaît sur la gauche de l'écran. (Voir page 35)

21 Fonctions Magnétoscope/DVD (uniquement en mode Anynet)

- Rembobinage
- Arrêt
- Lecture/ Pause
- Avance Rapide

22 SRS

Sélectionne le mode TruSurround XT. (Voir page 45)

23 P.MODE

Réglez l'image de la télévision en sélectionnant l'un des paramètres usine prédéfinis. (Voir page 29)

24 P.SIZE

Appuyez sur ce bouton pour changer la taille de l'écran. (Voir page 33)

25 PC

Appuyez pour passer en mode PC. (Voir page 52-55)

26 SWAP

Appuyez pour alterner entre l'image principale et la sous-image (ISI). (Voir page 41)

SIZE

Appuyez pour réduire la fenêtre ISI, l'agrandir une fois et l'agrandir deux fois. (Voir page 42)

POSITION

Permet de sélectionner la source de l'image secondaire (ISI). (Voir page 42)

27 RESET

Si votre télécommande ne fonctionne plus, changez les piles et appuyez sur le bouton Régler (RESET) pendant 2 à 3 secondes avant de l'utiliser de nouveau.

Insertion des piles dans la télécommande

1

Enlevez le panneau en le faisant glisser complètement.

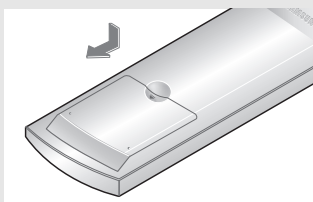

2

Placez deux piles AAA.

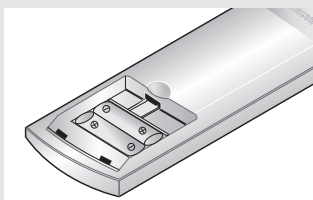

◀ Assurez-vous de faire correspondre les pôles “+” et “-” des piles avec le schéma situé à l’intérieur du compartiment.

3

Remplacez le couvercle.

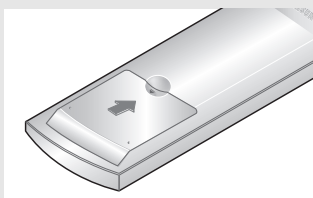

◀ Retirez les piles et stockez-les dans un endroit frais et sec si vous n'utilisez pas la télécommande pendant longtemps.

La télécommande peut être utilisée jusqu'à environ 7 mètres de la télévision. (Pour une utilisation type de la télévision, les piles durent environ un an.)

La télécommande ne fonctionne pas

Contrôlez les points suivants:

1. La télévision est-elle allumée ?
2. Les pôles (+ / -) des piles sont-ils inversés ?
3. Les piles sont-elles à plat ?
4. Y-a-t-il une rupture d'alimentation ou le cordon d'alimentation est-il débranché ?
5. Y a-t-il une lampe fluorescente ou un néon à proximité ?

Chapitre 2

CONNEXIONS

Connexion d'antennes VHF et UHF

Si votre antenne se présente sous la forme d'un ensemble de câbles identique à la figure, voir " Antennes avec câble bipolaire plat de 300 ohms ", ci-dessous.

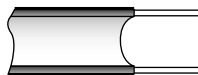

Si votre antenne se présente sous la forme d'un câble identique à la figure, voir "Antennes avec câble rond de 75 ohms", page 8.



Si vous avez deux antennes, voir " Antennes VHF et UHF séparées ", page 8.

Antennes avec câble bipolaire plat de 300 ohms

Si vous utilisez une antenne hertzienne (comme une antenne de toit ou une antenne en oreilles de lapin) munie d'un câble bipolaire plat de 300 ohms, procédez comme suit.

1

Placez les fils de votre câble bipolaire sous les vis de l'adaptateur 300-75 ohms (non fourni). Utilisez un tournevis pour serrer les vis.

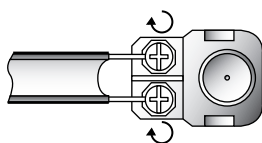

2

Branchez l'adaptateur dans la borne ANT IN située à l'arrière du téléviseur.

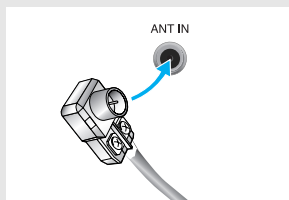

CONNEXIONS

Antennes avec câble rond de 75 ohms

1

Branchez l'extrémité de l'antenne dans la borne ANT IN située à l'arrière du téléviseur.

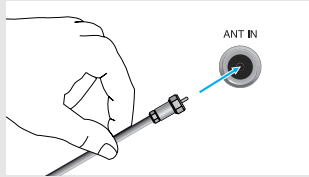

Antennes VHF et UHF séparées

Si vous disposez de deux antennes séparées pour votre télévision (une VHF et une UHF), vous devez combiner les deux signaux des antennes avant de les brancher à la télévision. Cette procédure exige un multiplexeur-adaptateur (disponible dans la plupart des magasins d'électronique).

1

Branchez les deux câbles des antennes au multiplexeur.

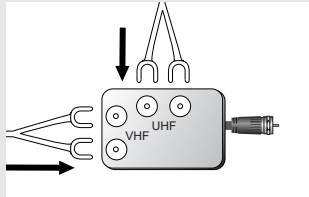

2

Branchez le multiplexeur dans la borne ANT IN située à l'arrière du téléviseur.

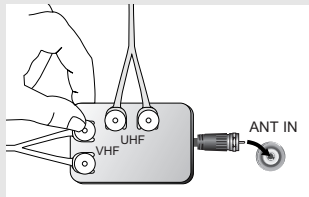

Connexion du câble TV

Pour brancher un système de télévision par câble, suivez les instructions ci-dessous.

Câble sans boîte de jonction

1

Branchez le câble d'arrivée dans la prise ANT IN située à l'arrière de la télévision.

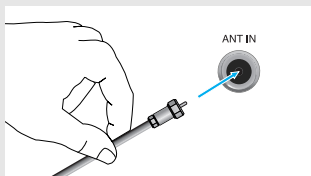

◀ Cette télévision étant équipée d'un dispositif pour le câble, vous n'avez pas besoin de boîte de jonction pour voir des canal câblées en clair.

Branchement d'une boîte de jonction servant à décrypter l'ensemble des canal

1

Identifiez le câble connecté à la prise ANT OUT de votre boîte de jonction.

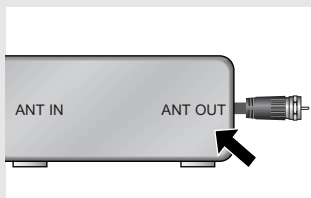

◀ Cette prise peut s'appeler "ANT OUT", "VHF OUT" ou simplement "OUT".

2

Branchez l'autre extrémité de ce câble à la prise ANT IN située à l'arrière de la télévision.

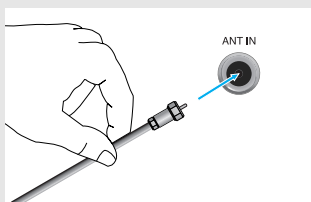

Branchement d'une boîte de jonction servant à décrypter certaines canal

Si votre boîte de jonction ne décrypte que certaines canal (comme les canal dites 'premium'), suivez les instructions ci-dessous. Pour ce faire, vous avez besoin d'un séparateur bidirectionnel, d'un interrupteur RF (A/B) et de quatre longueurs de câble coaxial.

(Ces articles sont disponibles dans la plupart des magasins d'électronique.)

1

Localisez et débranchez le câble branché à la prise ANT IN de votre boîte de jonction.

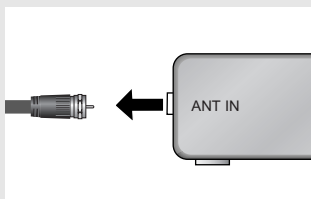

◀ Cette prise peut s'appeler "ANT IN", "VHF IN" ou simplement "IN".

Suite...

CONNEXIONS

2

Branchez ce câble à un séparateur bidirectionnel.

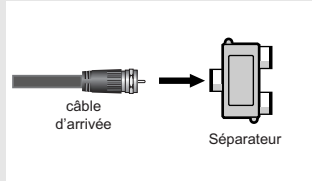

3

Branchez un câble de RF entre une des prises OUTPUT du séparateur et la prise IN de la boîte de jonction.

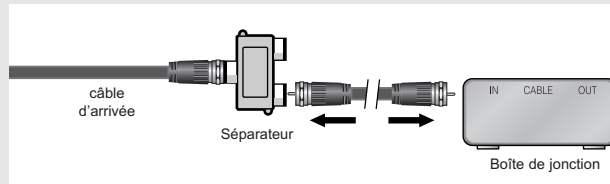

4

Branchez un câble de RF entre la prise ANT OUT de la boîte de jonction et la prise B.IN de l'interrupteur A/B.

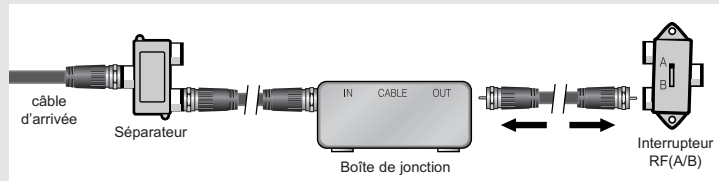

5

Branchez un autre câble entre l'autre prise OUT du séparateur et la prise A.IN de l'interrupteur RF (A/B).

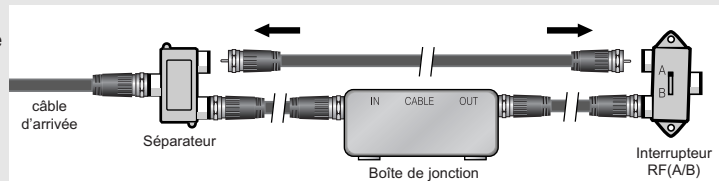

6

Connectez le dernier câble RF entre la borne OUT du commutateur RF (A/B) et la borne ANT IN située à l'arrière du téléviseur.

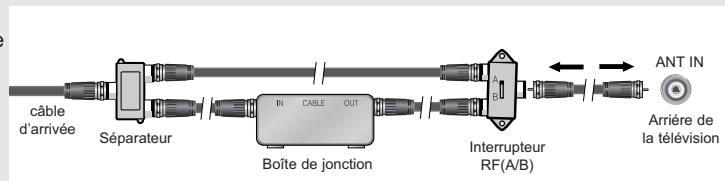

Après avoir établi cette connexion, réglez l'interrupteur A/B en position "A" pour regarder les canaux normaux. Placez l'interrupteur A/B en position "B" pour regarder les canaux cryptés.
(Lorsque vous placez l'interrupteur A/B sur "B", vous devez syntoniser votre télévision sur le canal de sortie de la boîte de jonction qui est habituellement le canal 3 ou 4.)

Branchement d'un magnétoscope

Ces instructions supposent que vous avez déjà branché votre télévision à une antenne ou un système de télévision par câble (en suivant les instructions pages 7-10). Sauter l'étape 1 si vous n'avez pas encore branché d'antenne ou de système de télévision par câble.

1

Débranchez l'antenne ou le câble de l'arrière de la télévision.

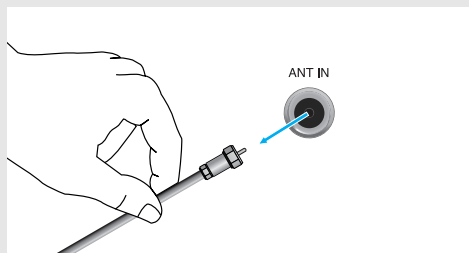

2

Branchez le câble ou l'antenne à la prise ANT IN située à l'arrière du magnétoscope.

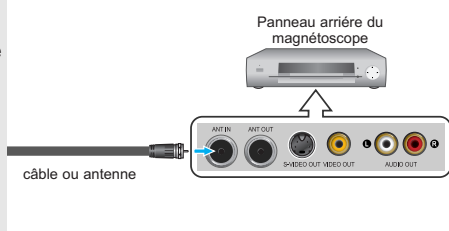

3

Connectez un câble RF entre la borne ANT OUT du magnétoscope et la borne ANT IN du téléviseur.

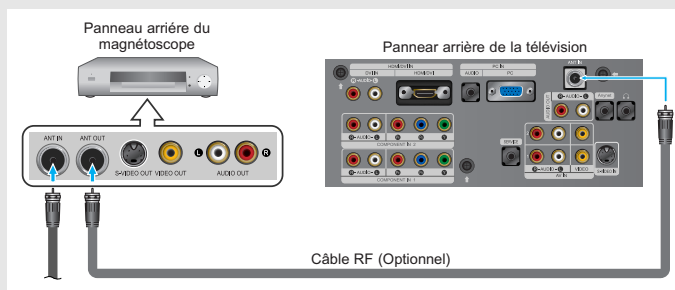

Suite...

CONNEXIONS

4

Branchez les câbles audio entre les prises AUDIO OUT du magnéto-scope et les prises AV IN [R-AUDIO-L] de la télévision.

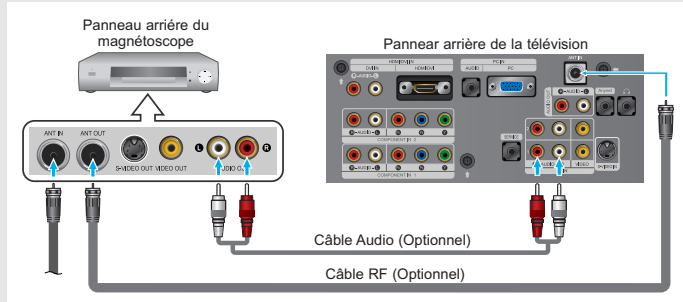

Si vous avez un magnéto-scope “mono” (c’est-à-dire qu’il n’est pas stéréo), utilisez le connecteur Y (non fourni) pour le brancher aux prises d’entrée audio droite et gauche de la télévision.

5

Branchez un câble vidéo entre la prise VIDEO OUT du magnéto-scope et la prise AV IN [VIDEO] de la télévision.

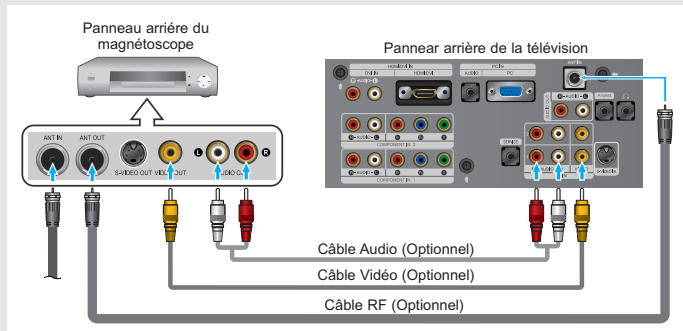

Suivez les instructions de “Visualisation d’une cassette à l’aide d’un magnéto-scope ou d’un caméscope” pour visualiser une cassette à l’aide de votre magnéto-scope.

- * La configuration arrière de chaque périphérique source externe est différente suivant les appareils.
- * Lorsque vous connectez un périphérique externe, faites correspondre les couleurs du terminal de connexion et du câble.

Branchement d'un magnétoscope S-VHS

Votre télévision Samsung peut recevoir un signal S-Vidéo provenant d'un magnétoscope S-VHS. (Ce branchement donne une meilleure image par rapport à un magnétoscope VHS standard.)

1

Tout d'abord, suivez les étapes 1 à 3 de la section précédente pour brancher l'antenne ou le câble à votre magnétoscope et à votre télévision.

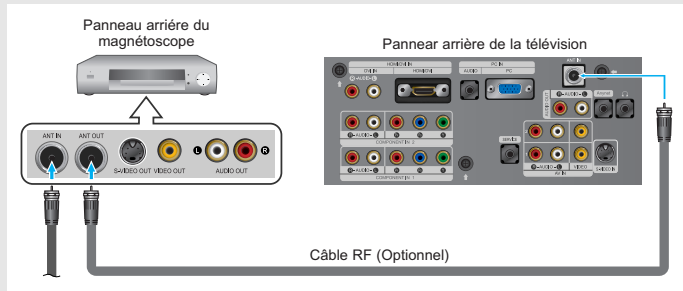

2

Branchez les câbles audio entre les prises AUDIO OUT du magnétoscope et les prises AV IN [R-AUDIO-L] de la télévision.

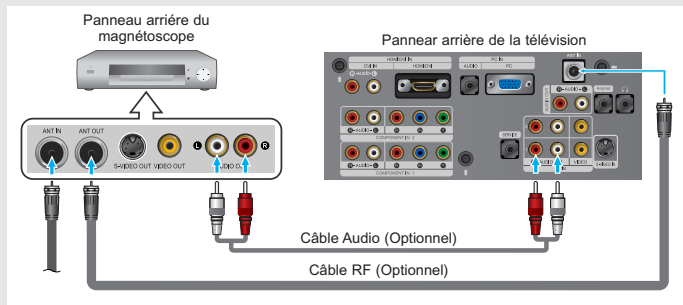

3

Connectez un câble S-Vidéo entre la prise S-VIDEO OUT du magnétoscope et la prise S-VIDEO IN du téléviseur.

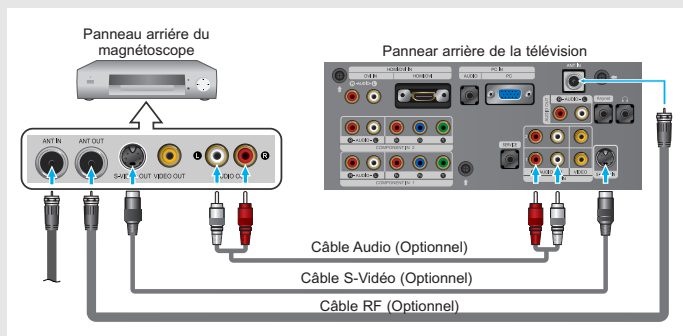

Un câble S-Vidéo est généralement fourni avec le magnétoscope S-VHS. (Sinon, renseignez-vous auprès de votre magasin d'électronique local.)

- * La configuration arrière de chaque périphérique source externe est différente suivant les appareils.
- * Lorsque vous connectez un périphérique externe, faites correspondre les couleurs du terminal de connexion et du câble.

Branchement d'un lecteur DVD

Les prises du panneau arrière de votre télévision ont été spécialement conçues pour faciliter le branchement d'un lecteur DVD.

1

Connectez un câble audio entre les prises COMPONENT IN 1 ou COMPONENT IN 2 [R-AUDIO-L] du téléviseur et les prises AUDIO OUT du lecteur DVD.

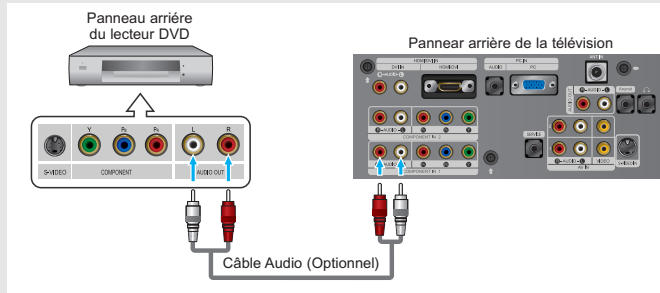

2

Connectez un câble composante entre les prises COMPONENT IN 1 ou COMPONENT IN 2 [P_R, P_B, Y] du téléviseur et les prises COMPONENT [Y, P_B, P_R] du lecteur DVD.

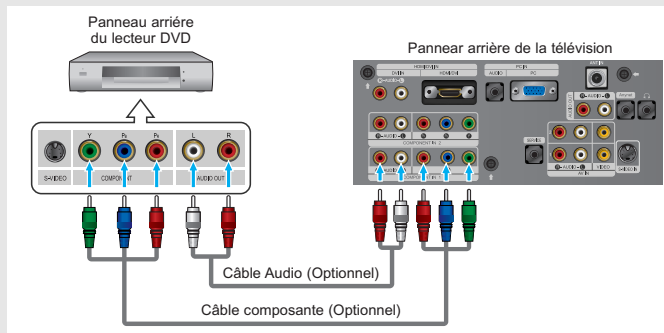

Remarque : Pour une explication de la vidéo composante, reportez-vous au manuel de l'utilisateur du lecteur DVD.

Assurez-vous de faire correspondre la composante vidéo et les connexions audio.

Par exemple, si vous connectez le câble vidéo à la borne Component In 1, connectez le câble audio également à la borne Component In 1.

- * La configuration arrière de chaque périphérique source externe est différente suivant les appareils.
- * Lorsque vous connectez un périphérique externe, faites correspondre les couleurs du terminal de connexion et du câble.

Connexion d'un boîtier décodeur de télévision numérique

Les branchements pour un boîtier décodeur type sont indiqués ci-dessous.

1

Connectez un câble audio entre les prises COMPONENT IN 1 ou COMPONENT IN 2 [R-AUDIO-L] du téléviseur et les prises AUDIO OUT du boîtier décodeur.

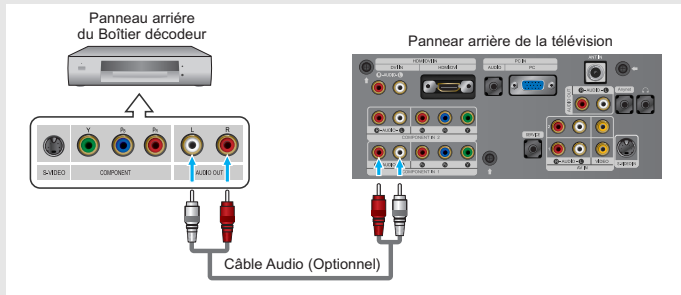

2

Connectez un câble composante entre les prises COMPONENT IN 1 ou COMPONENT IN 2 [R, Pb, Y] du téléviseur et les prises COMPONENT [Y, Pb, Pr] du boîtier décodeur.

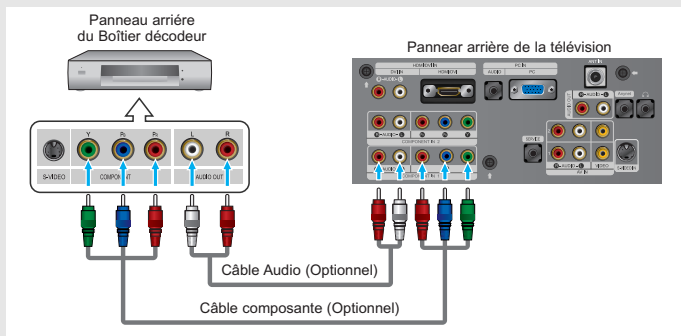

Remarque : Pour connaître l'explication de la vidéo Composante, consultez les instructions d'utilisation de votre boîtier décodeur.

- * La configuration arrière de chaque périphérique source externe est différente suivant les appareils.
- * Lorsque vous connectez un périphérique externe, faites correspondre les couleurs du terminal de connexion et du câble.

Connexion d'un amplificateur/home cinéma DVD

1

Connectez un câble audio entre les prises AUDIO OUT [R-AUDIO-L] du téléviseur et les prises AUDIO IN de l'amplificateur/home cinéma DVD.

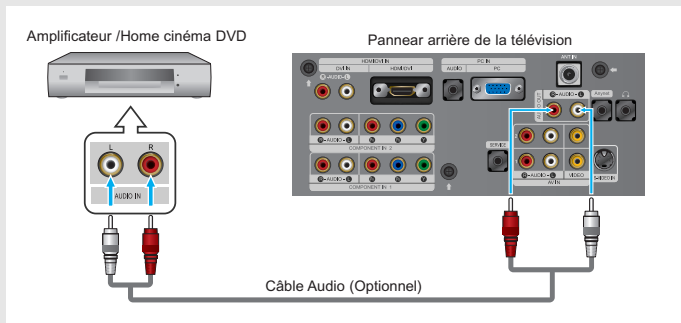

- * La configuration arrière de chaque périphérique source externe est différente suivant les appareils.
- * Lorsque vous connectez un périphérique externe, faites correspondre les couleurs du terminal de connexion et du câble.

Connecter un boîtier décodeur/lecteur de DVD via DVI

Ceci n'est réalisable que si le périphérique externe dispose d'un connecteur de sortie DVI.

1

Connectez un câble DVI vers HDMI ou un adaptateur DVI-HDMI entre le connecteur HDMI/DVI du téléviseur et le connecteur DVI du lecteur DVD/boîtier décodeur.

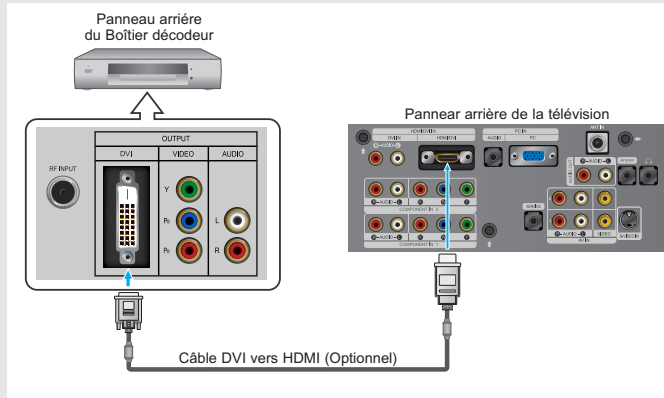

2

Connectez un câble audio entre les prises DVI IN [R-AUDIO-L] du téléviseur et les prises AUDIO OUT du lecteur DVD/boîtier décodeur.

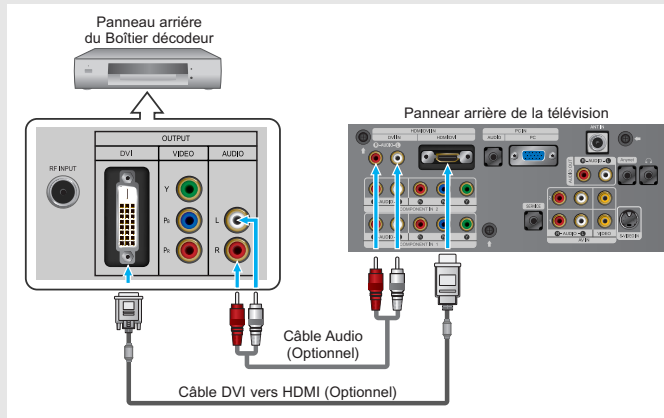

* La configuration arrière de chaque périphérique source externe est différente suivant les appareils.

* Lorsque vous connectez un périphérique externe, faites correspondre les couleurs du terminal de connexion et du câble.

Connexion d'un DVD/boîtier décodeur à l'aide du mode HDMI

Ceci n'est réalisable que si le périphérique externe dispose d'un connecteur de sortie HDMI.

1

Connectez un câble HDMI entre le connecteur HDMI/DVI du téléviseur et le connecteur HDMI du lecteur DVD/boîtier décodeur.

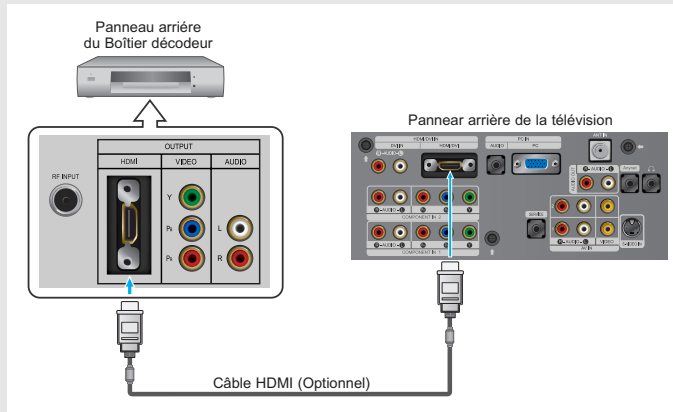

Remarque: Aucune connexion audio n'est nécessaire pour une connexion HDMI-HDMI.

Qu'est-ce que le mode HDMI ?

- HDMI ou high-definition multimedia interface (interface multimédia haute définition) est une interface de nouvelle génération qui permet la transmission de signaux numériques audio et vidéo à l'aide d'un simple câble et sans compression.
- "Interface multimédia" est un nom plus approprié, en particulier parce qu'il autorise plusieurs canaux de son numérique (canaux 5.1). La différence entre les modes HDMI et DVI réside dans le fait que le périphérique HDMI est de taille plus petite, qu'il dispose de la fonction de codage HDCP (Système de protection du contenu numérique haute définition) et qu'il prend en charge le son numérique multicanaux.

Branchement d'un PC

1

Connectez un câble vidéo PC (D-Sub) entre le connecteur PC IN [PC] du téléviseur et le connecteur de sortie PC de votre ordinateur.

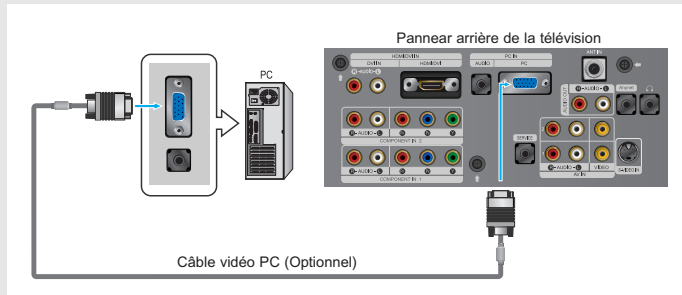

2

Connectez un câble vidéo PC entre le connecteur PC IN [AUDIO] du téléviseur et le connecteur de sortie PC de votre ordinateur.

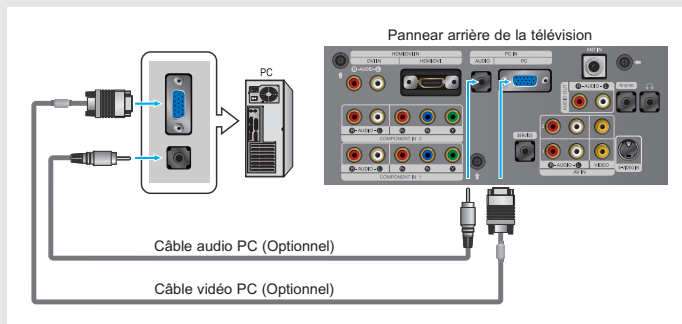



Chapitre 3

FONCTIONNEMENT

Mise en marche et arrêt de la télévision

1

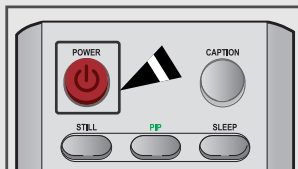

Appuyez sur le bouton **POWER**  de la télécommande.
Vous pouvez également utiliser le bouton **POWER**  à l'avant du téléviseur.





Changement des canal

Utilisation des boutons de canal

1

Appuyez sur le bouton **CH**  /  pour changer de canal.



Quand vous appuyez sur le bouton **CH**  / , la télévision change de canal de façon séquentielle. Vous pourrez voir toutes les canal que la télévision a mémorisées. (La télévision doit avoir mémorisé au moins trois canal).

Vous ne pourrez pas voir les canal qui ont été enlevées, ni celles qui n'ont pas été mémorisées. Reportez-vous aux pages 24 et 25 pour mémoriser des chaînes.

Utilisation des boutons numériques

1

Appuyez sur les boutons numériques pour accéder directement à une chaîne.
P.ex) Pour sélectionner la chaîne 27, appuyez sur "2" → "7".

Pour sélectionner la chaîne 108, appuyez sur "100" → "0" → "8".

Lorsque vous utilisez les boutons numériques, vous pouvez directement sélectionner des chaînes qui ont été effacées ou qui n'ont pas été mémorisées.

Pour passer plus vite aux chaînes symbolisées par un seul numéro (0~9), appuyez sur "0" avant d'appuyer sur le numéro.

(Pour la "4" chaîne, appuyez sur "0", puis sur "4".)

Appuyez sur la touche **PRE-CH** pour sélectionner la chaîne précédente.

1

Appuyez sur le bouton **PRE-CH**.
La télévision passe à la dernière canal regardée.

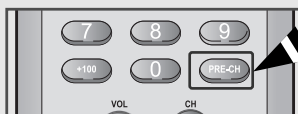

Pour passer rapidement d'une canal à une autre canal éloignée, accédez à la canal initiale puis utilisez les boutons numériques pour sélectionner la seconde canal. Puis, utilisez le bouton PRE-CH pour passer rapidement de l'une à l'autre.

Réglage du volume

1

Appuyez sur les boutons **VOL +** et **VOL -** pour augmenter ou diminuer le volume.



Utilisation de la fonction Muet

A tout moment, vous pouvez couper temporairement le son à l'aide du bouton **MUTE**.

1

Appuyez sur **MUTE** et le son est coupé. Le mot "m" apparaît dans le coin inférieur gauche de l'écran.



2

Pour désactiver le mode Mute, appuyez de nouveau sur le bouton **MUTE** ou simplement sur les boutons **VOL +** et **VOL -**.

Visualisation de l'affichage

L'affichage identifie la canal en cours et l'état de certains paramètres audio et vidéo.

1

Appuyez sur le bouton **INFO** de la télécommande.

La télévision affiche la canal, le type de son et l'état de certains paramètres de son et d'image.



- ◀ Appuyez de nouveau sur la touche **INFO** ou attendez environ 10 secondes avant qu'il disparaisse automatiquement.
- ◀ Permet à l'utilisateur de régler les paramètres à sa convenance et affiche les paramètres actuels.

Visualisation des menus

1

Une fois l'appareil allumé, appuyez sur le bouton **MENU**.

Le menu principal apparaît à l'écran.

Cinq icônes s'affichent sur la gauche :

Entrée, Image, Son, Chaîne, Configuration.



- ◀ Les menus affichés à l'écran disparaissent après environ deux minutes.

2

A l'aide des boutons **MONTER/DESCENDRE** ▲▼ sélectionnez l'une des 5 icônes.

Puis appuyez sur **ENTER** pour accéder au sous-menu de l'icône.

3

Appuyez sur le bouton **EXIT** pour quitter.

Fonction Prêt à l'emploi

Lorsque le téléviseur est mis en marche pour la première fois, plusieurs réglages de base s'effectuent l'un après l'autre de manière automatique.

1

Appuyez sur le bouton **POWER** de la télécommande.

Le message "Start Plug & Play" la touche "OK" est alors sélectionnée.

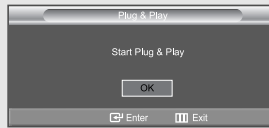

2

Sélectionnez la langue souhaitée en utilisant le bouton **MONTER/DESCENDRE** .

Appuyez sur le bouton **ENTER** pour confirmer votre choix.

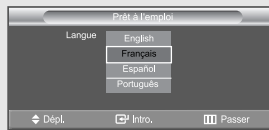

3

Le message "Vérifier sortie antenne." le bouton "OK" est alors sélectionnée.

Appuyez sur le bouton **ENTER** button.



4

Appuyez sur les boutons **MONTER/DESCENDRE** pour sélectionner "Air", "STD", "HRC", ou "IRC", puis appuyez sur le bouton **ENTER** .

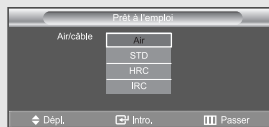

Suite...

FONCTIONNEMENT

5

Appuyez sur le bouton **ENTER**  pour sélectionner "Démarrer".

Le téléviseur commence la mémorisation de toutes les chaînes disponibles.

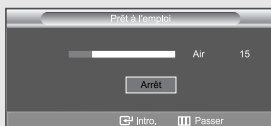
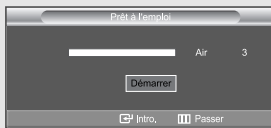

◀ Pour arrêter la recherche avant la fin, appuyez sur le bouton **ENTER**  pour sélectionner "Arrêt".

6

Appuyez sur le bouton **ENTER** .

Appuyez sur les boutons **GAUCHE/DROITE**  pour passer des "Heure", "Minute" ou "am/pm".

Définissez "Heure", "Minute" ou "am/pm" en appuyant sur les boutons

MONTRE/DESCENDRE  .
(référez-vous à la page 56 "Régler l'horloge")

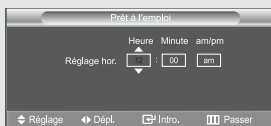
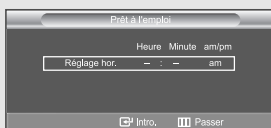

7

Appuyez sur le bouton **MENU**  pour confirmer votre choix.

Le message "Prenez plaisir à regarder" s'affiche.

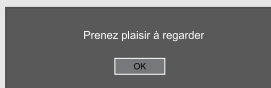

Mémorisation des canal



Votre télévision peut mémoriser et stocker toutes les canal disponibles, que ce soit des canal hertziennes ou des canal câblées. Une fois que les canaux disponibles sont mémorisés, utilisez les boutons CH[^] et CH^v pour balayer les canal. Ainsi, il n'est pas nécessaire d'entrer leur numéro. La mémorisation des canal se fait en trois étapes: sélection d'une source de radiodiffusion, mémorisation des canal (automatique) et ajout et suppression des canal (manuel).

Sélection de la source du signal vidéo

Avant que votre télévision ne puisse commencer à mémoriser les canal disponibles, vous devez spécifier le type de la source de signal reliée à la télévision (c'est-à-dire soit une antenne soit le câble).

1

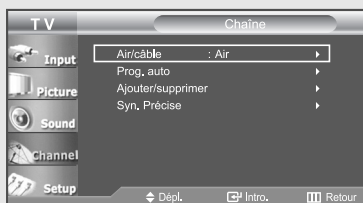

Appuyez sur le bouton **MENU**  pour afficher le menu.

Appuyez sur les boutons **MONTER/DESCENDRE**   pour sélectionner "Chaîne", puis appuyez sur le bouton **ENTER** .



2

Appuyez sur le bouton **ENTER**  button.

Appuyez de façon répétée sur le bouton **MONTER/DESCENDRE**   pour passer en revue ces choix: "Air", "STD", "HRC", ou "IRC" (toutes les télévisions câblées), puis appuyez sur le bouton **ENTER** .

Appuyez sur le bouton **EXIT** pour quitter.





Remarque : STD, HRC et IRC identifient divers types de télévision par câble. Contactez la société de réseau câblée de votre secteur pour identifier le type de réseau câblé disponible dans votre région. A ce stade, la source du signal a été sélectionnée. Passez à "Enregistrement des canal dans la mémoire" (page suivante).

Enregistrement des canal dans la mémoire (méthode automatique)

1



Appuyez sur le bouton **MENU**  pour afficher le menu.

Appuyez sur les boutons **MONTER/DESCENDRE**   pour sélectionner "Chaîne", puis appuyez sur le bouton **ENTER** .



◀ D'abord, sélectionnez la source du signa (Air, STD, HRC, ou IRC). Voir les étapes 1 à 2, page précédente.

2

Appuyez sur les boutons **MONTER/DESCENDRE**   pour sélectionner "Prog. auto".

Appuyez sur le bouton **ENTER** .



3

Appuyez sur le bouton **ENTER**  pour sélectionner "Démarrer".

La télévision commence à mémoriser toutes les Canal disponibles.



◀ La télévision balaie automatiquement toutes les canal disponibles et les enregistre dans la mémoire. Cette opération prend une à deux minutes.

Appuyez sur **ENTER**  à tout moment pour interrompre le processus de mémorisation et retourner au menu Canal.

4

Une fois que toutes les canal disponibles sont enregistrées, le menu "Chaîne" réapparaît.

Appuyez sur le bouton **EXIT** pour quitter.

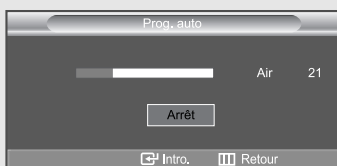

◀ Pour arrêter la recherche avant la fin, appuyez sur le bouton **ENTER**  pour sélectionner "Arrêt".

Autre méthode:

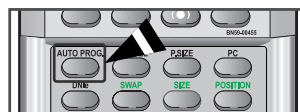

Appuyez sur le bouton **AUTO PROG.** situé sous le panneau de la télécommande.





Ajouter et Enlever des canal (méthode manuelle)



1



Appuyez sur le bouton **MENU**  pour afficher le menu.

Appuyez sur les boutons **MONTER/DESCENDRE**   pour sélectionner "Chaîne", puis appuyez sur le bouton **ENTER** .

Appuyez sur les boutons **MONTER/DESCENDRE**   pour sélectionner "Ajouter/supprimer".

Appuyez sur le bouton **ENTER** .

Appuyez sur le bouton **CH**  ou **CH**  pour sélectionner la chaîne à ajouter ou supprimer.

Appuyez sur le bouton **ENTER**  pour sélectionner "Ajouter" ou "Supprimer" (en appuyant sur le bouton **ENTER** , vous basculez d'une option à l'autre).

Appuyez sur le bouton **EXIT** pour quitter.

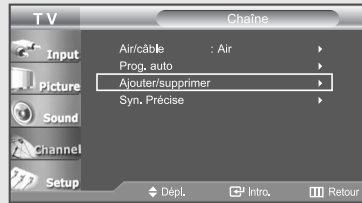
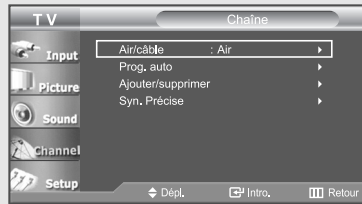

Autre méthode:

Utilisez les boutons numériques pour sélectionner directement la chaîne à ajouter ou à supprimer. Appuyez sur le bouton **ADD/DEL** situé sous le panneau de la télécommande.

Le fait d'appuyer de façon répétée sur le bouton **ENTER**  fait alterner "Ajouter" et "supprimer".

Appuyez sur le bouton **EXIT** pour quitter.

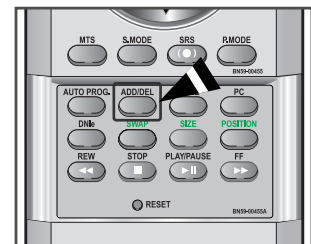

Vous pouvez visualiser n'importe quelle canal (y compris une canal enlevée) à l'aide des boutons numériques de la télécommande.

Pour sélectionner la source

A utiliser pour sélectionner le téléviseur ou toute autre source d'entrée externe connectée au téléviseur.

Permet de sélectionner l'écran de votre choix.

1



Appuyez sur le bouton **MENU**  pour afficher le menu.

Appuyez sur le bouton **ENTER**  pour sélectionner "Entrée".



2

Appuyez sur le bouton **ENTER** .

Appuyez sur les boutons **MONTRE/DSCENDRE**  pour sélectionner entrée source, puis appuyez sur le bouton **ENTER** .



Autre méthode:

Appuyez sur le bouton **SOURCE** de la télécommande pour afficher une source de signal externe.





Pour éditer le nom de la source

Nommer le périphérique connecté aux entrées pour vous faciliter la sélection.

1



Appuyez sur le bouton **MENU**  pour afficher le menu.

Appuyez sur le bouton **ENTER**  pour sélectionner "Entrée".

Appuyez sur les boutons **MONTRE/DÉSCENDRE**  pour sélectionner "Entrer le nom", puis appuyez sur le bouton **ENTER** .



2

Appuyez sur les touches **MONTRE/DÉSCENDRE**  pour sélectionner la prise d'entrée "AV1", "AV2", "S-Vidéo", "Composant1", "Composant2", "PC", ou "HDMI", puis appuyez sur la touche **ENTER** .

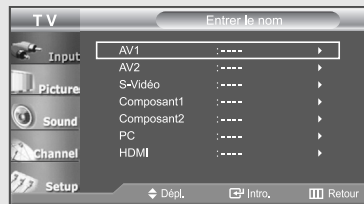

3

Appuyez sur les touches **MONTRE/DÉSCENDRE**  pour sélectionner la source d'entrée "Magnét.", "DVD", "D-VHS", "Câble STB", "HD STB", "Satellite STB", "Récepteur AV", "Récepteur DVD", "Jeu", "Caméscope", "Combo DVD", "DHR (DVD HDD Recorder)", ou "PC", puis appuyez sur la touche **ENTER** .

Appuyez sur le bouton **ENTER** .

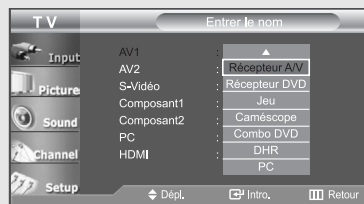

Chapitre 4



CONTRÔLE DE L'IMAGE

Utilisation des paramètres automatiques d'image

Votre télévision dispose de quatre paramètres automatiques d'image (“Dynamique”, “Standard”, “Cinéma” et “Personnel”) qui sont préréglés en usine. Vous pouvez activer soit Dynamique soit Standard, soit Cinéma en appuyant sur P.MODE (ou en faisant une sélection à partir du menu). Mais vous pouvez aussi sélectionner “Personnel” pour revenir automatiquement à vos paramètres d'image personnalisés.

1

Appuyez sur le bouton **MENU**  pour afficher le menu.

Appuyez sur les boutons **MONTER/DESCENDRE**  pour sélectionner “Image”, puis appuyez sur le bouton **ENTER** .





2

Appuyez sur le bouton **ENTER** .



3

Appuyez de nouveau sur la touche **ENTER**  pour sélectionner “Mode”.

Appuyez sur les boutons **MONTER/DESCENDRE**  pour sélectionner “Dynamique”, “Standard”, “Cinéma”, ou “Personnel”.

Appuyez sur le bouton **ENTER** .

Appuyez sur le bouton **EXIT** pour quitter.



Autre méthode:

Appuyez sur le bouton **P.MODE** de la télécommande pour sélectionner l'un des paramètres d'image standard.







- Choisissez *Dynamique* pour augmenter la clarté et la netteté de l'image.
- Choisissez *Standard* pour utiliser les réglages d'usine.
- Choisissez *Cinéma* lorsque vous regardez un film.
- Choisissez *Personnel* si vous souhaitez faire vous-même vos réglages suivant vos préférences personnelles (voir “Personnalisation de l'image”, page 30).

Personnalisation de l'image

Vous pouvez utiliser les menus à l'écran pour changer le contraste, la luminosité, la netteté, la couleur et la teinte en fonction de préférences personnelles (sinon, vous pouvez utiliser l'un des paramètres "automatiques". Voir page suivante).

1

Appuyez sur le bouton **MENU**  pour afficher le menu.

Appuyez sur les boutons **MONTER/DESCENDRE**   pour sélectionner "Image", puis appuyez sur le bouton **ENTER** .





2

Appuyez sur le bouton **ENTER** .





3

Appuyez sur le bouton **MONTER/DESCENDRE**   pour sélectionner un élément (Contraste, Luminosité, Netteté, Couleur, ou Teinte), puis sur le bouton **ENTER** .



◀ Les valeurs configurées sont stockées en fonction du mode d'image sélectionné.



4

Appuyez sur les boutons **GAUCHE/DROITE**   pour augmenter ou baisser la valeur d'un élément spécifique.

Par exemple, si vous choisissez "Contraste", et si vous appuyez sur le bouton **DROITE**  le contraste augmente.

Appuyez sur le bouton **EXIT** pour quitter.







◀ A l'aide des boutons **MONTER/DESCENDRE**  , vous pouvez sélectionner l'option (Contraste, Luminosité, Netteté, Couleur, ou Teinte) à régler.

Réglage des tons des couleurs

Vous pouvez modifier la couleur de la totalité de votre écran suivant votre préférence.

1

Appuyez sur le bouton **MENU**  pour afficher le menu.

Appuyez sur les boutons **MONTER/DESCENDRE**   pour sélectionner "Image", puis appuyez sur le bouton **ENTER** .





2

Appuyez sur le bouton **ENTER** .



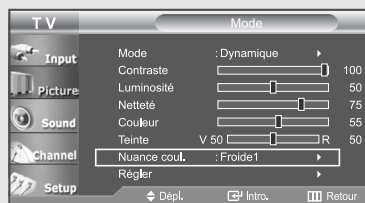

3

Appuyez sur les boutons **MONTER/DESCENDRE**   pour sélectionner "Nuance coul.", puis appuyez sur le bouton **ENTER** .



4

Appuyez sur les boutons **MONTER/DESCENDRE**   pour sélectionner "Froide2", "Froide1", "Normale", "Chaud1", et "Chaud2".

Appuyez sur le bouton **ENTER** .



Appuyez sur le bouton **EXIT** pour quitter.



◀ Choisissez parmi les paramètres de ton de couleur suivants : "Froide2", "Froide1", "Normale", "Chaud1", "Chaud2" en fonction de vos préférences personnelles.

◀ Les valeurs configurées sont stockées en fonction du mode d'image sélectionné.

Rétablir les paramètres de réglage de l'image d'usine.

Appuyez sur les boutons **MONTER/DESCENDRE**   pour sélectionner "Régler", puis appuyez sur le bouton **ENTER** .

Appuyez sur le bouton **EXIT** pour quitter.

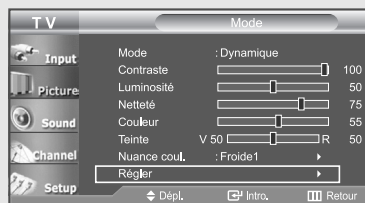



◀ La fonction "Régler" réinitialise chaque mode d'image.

Modification de la taille de l'écran

1



Appuyez sur le bouton **MENU**  pour afficher le menu.

Appuyez sur les boutons **MONTER/DESCENDRE**   pour sélectionner "Image", puis appuyez sur le bouton **ENTER** .





◀ Lorsque la source est le PC, vous ne pouvez sélectionner que les affichages Large et 4:3.

2

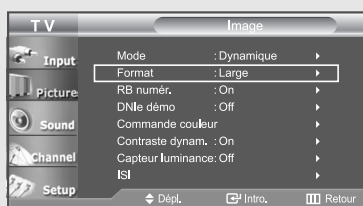
Appuyez sur les boutons **MONTER/DESCENDRE**   pour sélectionner "Format" puis appuyez sur le bouton **ENTER** .









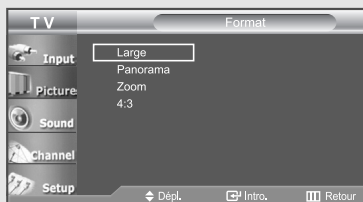









3

Appuyez sur les boutons **MONTER/DESCENDRE**   pour sélectionner "Large", "Panorama", "Zoom", "4:3".

Appuyez sur le bouton **EXIT** pour quitter.



◀ Les modes de résolution de l'écran pris en charge peuvent différer selon le modèle du produit.

- **Large** : Pour régler l'image en mode 16:9.
- **Panorama** : Utilisez ce mode afficher une image panoramique au format large.
- **Zoom** : Agrandit la taille de l'image à l'écran.
[Réglage de la position et du format de l'image avec la fonction Zoom]
 - La modification du format de l'image avec la fonction Zoom permet de modifier la taille de l'image et de déplacer l'image à l'écran vers le haut  ou  vers le bas à l'aide des touches  ou .
 - Déplacez l'écran vers le haut ou vers le bas à l'aide de la touche  ou  après avoir sélectionné  en appuyant sur la touche  ou .
 - Modifiez le format de l'écran vers le haut ou vers le bas à l'aide de la touche  ou  après avoir sélectionné  en appuyant sur la touche  ou . (Appuyer sur la touche  l'étire vers le haut alors qu'appuyer sur la touche  l'étire vers le bas.)
- **4 : 3** : Pour régler l'image en mode normal, c.-à-d. 4:3. Cela correspond à la taille d'écran standard.

CONTRÔLE DE L'IMAGE

Zoom

1

Appuyez sur les boutons **MONTER/DESCENDRE ▲▼** pour sélectionner "Zoom".

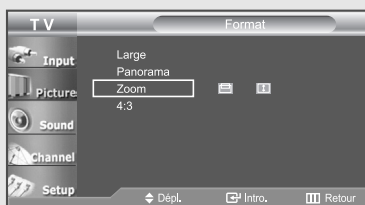

2

Sélectionnez à l'aide des boutons **GAUCHE/DROITE ◀▶**. Utilisez les boutons **MONTER/DESCENDRE ▲▼** pour monter ou descendre l'image.

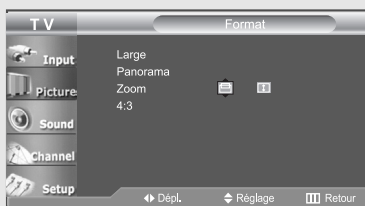

3

Après avoir sélectionné à l'aide des boutons **MONTER/DESCENDRE ▲▼**, utilisez les boutons **MONTER/DESCENDRE ▲▼** pour agrandir ou réduire le format de l'image dans le sens vertical.

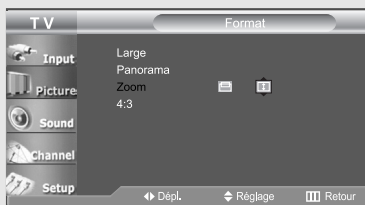

Autre méthode:

Appuyez sur le bouton **P.SIZE** situé sous le panneau de la télécommande pour modifier la taille de l'écran.

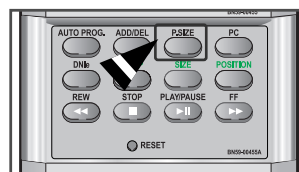
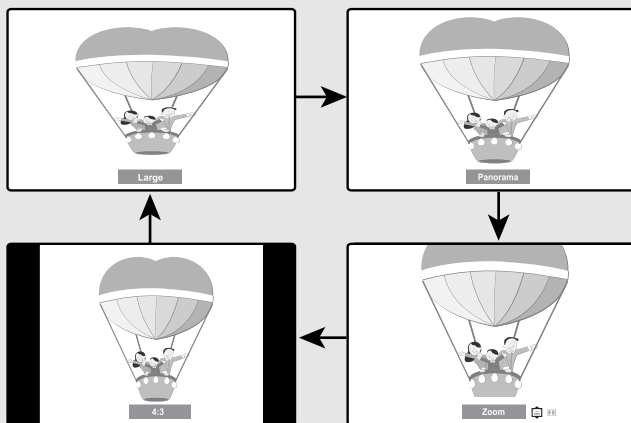

Gel de l'image



1

Appuyer le bouton Calme pour geler une image en mouvement de "STILL".

- Le son normal sera toujours est entendu.



Appuyez une nouvelle fois pour annuler.

Digital Noise Reduction (Réduction du bruit numérique)

Si le signal de diffusion reçu par votre téléviseur est faible, vous pouvez activer la fonction Digital Noise Reduction (Réduction du bruit numérique) pour réduire les parasites et réverbérations apparaissant à l'écran.



1

Appuyez sur le bouton **MENU**  pour afficher le menu.

Appuyez sur les boutons **MONTER/DESCENDRE**   pour sélectionner "Image", puis appuyez sur le bouton **ENTER** .



2

Appuyez sur les boutons **MONTER/DESCENDRE**   pour sélectionner "RB numér." puis appuyez sur le bouton **ENTER** .

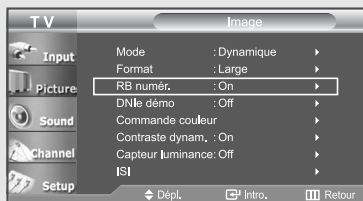

3

Appuyez sur les boutons **ENTER**  pour sélectionner "Off".

Appuyez sur le bouton **EXIT** pour quitter.

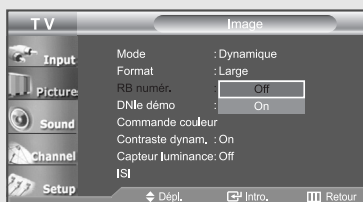





DNle (Image naturelle numérique)

La nouvelle technologie de Samsung vous garantit des images plus précises grâce à un meilleur contraste, à l'amélioration des blancs et à la réduction du bruit 3D.

Vous pouvez apprécier l'amélioration de l'image par la technologie DNle en activant le mode DNle Demo (Démo DNle).

1

Appuyez sur le bouton **MENU**  pour afficher le menu.

Appuyez sur les boutons **MONTER/DESCENDRE**   pour sélectionner "Image", puis appuyez sur le bouton **ENTER** .

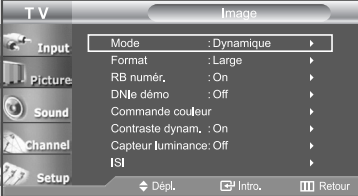



2

Appuyez sur les boutons **MONTER/DESCENDRE**   pour sélectionner "DNle démo", puis appuyez sur le bouton **ENTER** .



◀ Cette fonctionnalité ne fonctionne pas si la source est en mode PC.

3

Appuyez sur les boutons **MONTER/DESCENDRE**   pour sélectionner "On", puis appuyez sur le bouton **ENTER** .

Appuyez sur le bouton **EXIT** pour quitter.



Autre méthode:

Appuyez sur le bouton DNle pour modifier le mode DNle démo.



- DNle démo : Désactivé (Off)
Le mode DNle démo est désactivé.
- DNle démo : Activé (On)
L'image améliorée par DNle apparaît sur la droite de l'écran.
L'image d'origine apparaît sur la gauche de l'écran.
- La fonction "DNle démo" est destinée à illustrer la différence avant et après application de la technologie DNle.
- Par défaut, le produit affiche les images en mode DNle.



Commande couleur



Commande couleur permet aux utilisateurs de régler les couleurs selon leurs préférences en réglant les tons de bleu, de vert et de rose aux paramètres prédéfinis (Bleu, Vert, Rose, Standard, et Personnel) sans que cela affecte pour autant les autres couleurs de l'écran.

Commande simple

1



Appuyez sur le bouton **MENU**  pour afficher le menu.

Appuyez sur les boutons **MONTER/DESCENDRE**   pour sélectionner "Image", puis appuyez sur le bouton **ENTER** .

Appuyez sur les boutons **MONTER/DESCENDRE**   pour sélectionner "Commande couleur", puis appuyez sur le bouton **ENTER** .





2

Appuyez sur les boutons **MONTER/DESCENDRE**   pour sélectionner "Commande simple", puis appuyez sur le bouton **ENTER** .



◀ Cette option ne fonctionne pas si la source est en mode PC ou si le mode ISI est activé.

3

Appuyez sur les touches **GAUCHE/DROITE**   pour sélectionner la couleur "Commande couleur" color, puis sur le bouton **ENTER** .

Appuyez sur le bouton **EXIT** pour quitter.



◀ Cette fonction capture l'écran actuel dans une image fixe pour en régler la couleur.

◀ L'image originale (avant réglage) s'affiche à gauche et le mode sélectionné à droite.

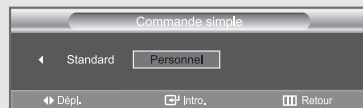







* Les sources s'affichent dans l'ordre suivant: Bleu - Vert - Rose - Standard - Personnel

Commande détail

1



Appuyez sur le bouton **MENU**  pour afficher le menu.

Appuyez sur les boutons **MONTER/DESCENDRE**   pour sélectionner "Image", puis appuyez sur le bouton **ENTER** .

Appuyez sur les boutons **MONTER/DESCENDRE**   pour sélectionner "Commande couleur", puis appuyez sur le bouton **ENTER** .





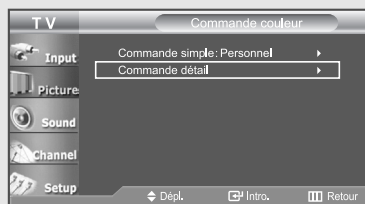

2

Appuyez sur les boutons **MONTER/DESCENDRE**   pour sélectionner "Commande détail", puis appuyez sur le bouton **ENTER** .



3

Appuyez sur les touches **MONTER/DESCENDRE**   pour sélectionner la couleur "Commande couleur" color, puis sur le bouton **ENTER** .

Appuyez sur les boutons **GAUCHE/DROITE**   pour augmenter ou diminuer la valeur d'un élément.

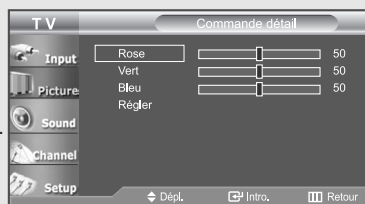

Appuyez sur le bouton **EXIT** pour quitter.



* Les sources s'affichent dans l'ordre suivant: Rose - Vert - Bleu - Régler

◀ Cette option ne fonctionne pas si la source est en mode PC ou si le mode ISI est activé.

◀ Cette fonction capture l'écran actuel dans une image fixe pour en régler la couleur.



◀ Pour réinitialiser "Commande détail", sélectionnez "Régler" à l'aide du bouton **MONTER/DESCENDRE**  , puis appuyez sur le bouton **ENTER** .

Contraste dynam.

Contraste dynam détecte automatiquement le signal visuel entrant et le règle pour créer le contraste optimum.



1

Appuyez sur le bouton **MENU**  pour afficher le menu.

Appuyez sur les boutons **MONTER/DESCENDRE**   pour sélectionner "Image", puis appuyez sur le bouton **ENTER** .





2

Appuyez sur les boutons **MONTER/DESCENDRE**   pour sélectionner "Contraste dynam.", puis appuyez sur le bouton **ENTER** .



◀ Cette option ne fonctionne pas si la source est en mode PC ou si le mode ISI est activé.

3

Appuyez sur les boutons **MONTER/DESCENDRE**   pour sélectionner "Off".

Appuyez sur le bouton **EXIT** pour quitter.





Capteur luminance

Le Capteur Luminance permet de régler automatiquement la luminosité de l'écran grâce à un capteur de lumière.



1

Appuyez sur le bouton **MENU**  pour afficher le menu.

Appuyez sur les boutons **MONTER/DESCENDRE**   pour sélectionner "Image", puis appuyez sur le bouton **ENTER** .



2

Appuyez sur les boutons **MONTER/DESCENDRE**   pour sélectionner "Capteur luminance", puis appuyez sur le bouton **ENTER** .



◀ Cette fonction n'est pas disponible lorsque la source est en mode PC.

3

Appuyez sur les boutons **GAUCHE/DROITE**   pour sélectionner "On".

Appuyez sur le bouton **EXIT** pour quitter.

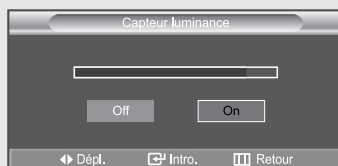

◀ La luminosité de l'écran est réglée automatiquement suivant le niveau de luminosité ambiante.

Visionnement Image sur Image

Ce produit dispose d'un tuner intégré qui ne permet pas de faire fonctionner le mode ISI dans le même mode.



Par exemple, vous ne pouvez pas regarder une chaîne de télévision sur l'écran principal et une autre dans l'écran ISI. Reportez-vous à la section "Programmation ISI" ci-dessous pour plus de détails.



Vous pouvez utiliser la fonction ISI pour regarder simultanément deux sources vidéo. Remarque: lorsque V-Chip fonctionne, la fonction ISI ne peut pas être utilisée.

Comment activer la fonction Image sur Image

1

Appuyez sur le bouton **MENU**  pour afficher le menu.



Appuyez sur les boutons **MONTÉR/DESCENDRE**   pour sélectionner "Image", puis appuyez sur le bouton **ENTER** .

Appuyez sur les boutons **MONTÉR/DESCENDRE**   pour sélectionner "ISI", puis appuyez sur le bouton **ENTER** .



2

Appuyez sur le bouton **ENTER** .

Appuyez sur les boutons **MONTÉR/DESCENDRE**   pour sélectionner "On".

Appuyez sur le bouton **ENTER** .



◀ Si vous mettez le moniteur hors tension alors qu'il est en mode ISI, lorsque vous le remettez sous tension, la fenêtre ISI disparaît.

Autre méthode:

Appuyez plusieurs fois sur le bouton **PIP** de la télécommande pour activer ou désactiver le mode ISI.

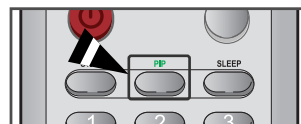

Suite...

CONTRÔLE DE L'IMAGE

Sélection d'un signal source (A/V externe) pour l'ISI.

3

Appuyez sur les boutons **MONTER/DESCENDRE ▲▼** pour sélectionner "Source", puis appuyez sur le bouton **ENTER**.

Sélectionnez la source de l'image secondaire (ISI) à l'aide des boutons **MONTER/DESCENDRE ▲▼**, puis appuyez sur le bouton **ENTER**.

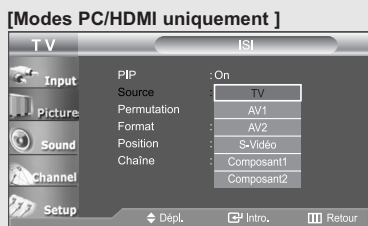

◀ Lorsque l'image principale est en mode TV/AV1/AV2/S-Vidéo/Composant1/Composant2, seule la fonction HDMI peut être sélectionnée; l'image principale est en mode PC/HDMI, seuls les modes TV/AV1/AV2/S-Vidéo/Composant1/Composant2 peuvent être sélectionnés.

◀ La sélection de la source n'est possible que si PC ou HDMI est connecté.

Pour permuter entre le contenu de la fenêtre ISI et l'image principale

4

Appuyez sur les boutons **MONTER/DESCENDRE ▲▼** pour sélectionner "Permutation", puis appuyez sur le bouton **ENTER**.

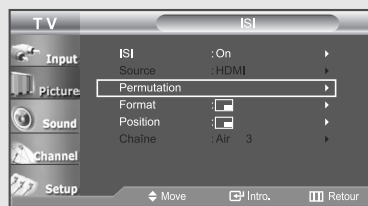

◀ Si l'image principale est en mode PC, l'option "Permutation" n'est pas accessible.

Autre méthode:

Appuyez sur le bouton **SWAP** situé sous le panneau de la télécommande.



Changer la chaîne de la fenêtre ISI

5

Appuyez sur les boutons **MONTER/DESCENDRE ▲▼** pour sélectionner "Chaîne", puis appuyez sur le bouton **ENTER**.

Appuyez sur les boutons **MONTER/DESCENDRE ▲▼** pour sélectionner la chaîne voulue pour la fenêtre ISI.

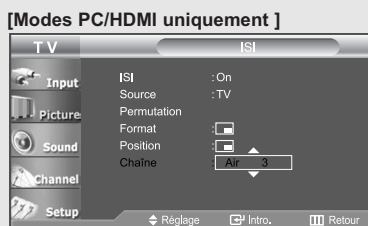

Suite...

CONTRÔLE DE L'IMAGE

Pour changer la Size de la fenêtre ISI.

6

Appuyez sur les boutons **MONTER/DESCENDRE ▲▼** pour sélectionner "Format", puis appuyez sur le bouton **ENTER**.

Appuyez sur les boutons **MONTER/DESCENDRE ▲▼** pour sélectionner la taille de la fenêtre ISI.

Appuyez sur le bouton **ENTER**.

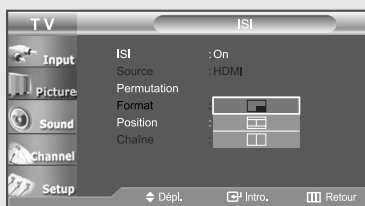

◀ Si l'image principale est en mode PC, l'option "Format" n'est pas accessible.

Autre méthode:

Appuyez sur le bouton **SIZE** situé sous le panneau de la télécommande.



Pour changer la position de la fenêtre ISI.

7

Appuyez sur les boutons **MONTER/DESCENDRE ▲▼** pour sélectionner "Position", puis appuyez sur le bouton **ENTER**.

Appuyez sur les boutons **MONTER/DESCENDRE ▲▼** pour sélectionner la position de la fenêtre ISI.

Appuyez sur le bouton **ENTER**.

Appuyez sur le bouton **EXIT** pour quitter.

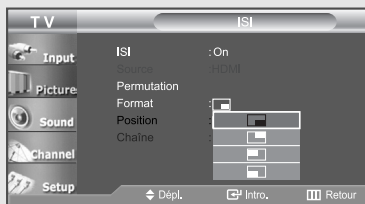

Autre méthode:

Appuyez sur le bouton **POSITION** situé sous le panneau de la télécommande.



Programmation ISI

O : ISI activé
X : ISI désactivé

Image principale \ Image Fenêtre	TV	AV1	AV2	S-Vidéo	Composant1	Composant2	PC	HDMI
TV	X	X	X	X	X	X	X	O
AV1	X	X	X	X	X	X	X	O
AV2	X	X	X	X	X	X	X	O
S-Vidéo	X	X	X	X	X	X	X	O
Composant1	X	X	X	X	X	X	X	O
Composant2	X	X	X	X	X	X	X	O
PC	O	O	O	O	O	O	X	X
HDMI	O	O	O	O	O	O	X	X

- Lorsque le PC est en mode économie d'énergie, vous ne pouvez pas sélectionner la fonction ISI.
- Il se peut que l'image dans la fenêtre ISI soit un peu moins naturelle lorsque vous utilisez la fenêtre principale pour visualiser un jeu ou un karaoké.
- Vous pouvez ajuster la position de l'image en utilisant le menu Taille .

Chapitre 5



CONTRÔLE DU SON

Utilisation des paramètres automatiques de son

Votre télévision dispose de cinq paramètres automatiques de son (“Standard”, “Musique”, “Cinéma”, “Voix” et “Personnel”) qui sont préréglés en usine. Vous pouvez activer l’un d’eux en appuyant sur le bouton S.MODE (ou en faisant une sélection à partir du menu). Mais vous pouvez aussi sélectionner “Personnel” pour revenir automatiquement à vos paramètres personnalisés de son.

1

Appuyez sur le bouton **MENU**  pour afficher le menu.

Appuyez sur les boutons **MONTRE/DÉSCENDRE**  pour sélectionner “Son”, puis appuyez sur le bouton **ENTER** .

Appuyez sur le bouton **ENTER** .



2

Appuyez sur les boutons **MONTRE/DÉSCENDRE**  pour sélectionner le paramètre de son “Standard”, “Musique”, “Cinéma”, “Parole”, ou “Personnel”.

Appuyez sur le bouton **EXIT** pour quitter.



Autre méthode :

Appuyez sur le bouton **S.MODE** de la télécommande pour sélectionner l'un des paramètres standard de son.



- Choisissez *Standard* pour les paramètres usine standard.
- Choisissez *Musique* quand vous regardez une vidéo musicale ou un concert.
- Choisissez *Cinéma* quand vous regardez des films.
- Choisissez *Parole* quand vous regardez une émission comprenant essentiellement des dialogues (par exemple le journal télévisé).
- Choisissez *Personnel* pour revenir automatiquement à vos paramètres personnalisés.

Personnalisation du son

Les paramètres du son peuvent être réglés selon vos préférences personnelles. (sinon, vous pouvez utiliser l'un des paramètres "automatiques". Voir page suivante).

1



Appuyez sur le bouton **MENU**  pour afficher le menu.

Appuyez sur les boutons **MONTER/DESCENDRE**  pour sélectionner "Son", puis appuyez sur le bouton **ENTER** .



The screenshot shows the TV's main menu with 'Son' highlighted. The 'Son' sub-menu is open, showing options: Mode (Personnel), Egaliseur, SRS TSXT (Off), MTS (Stéréo), Volume auto (Off), and Sourdine int. (Off). Navigation buttons at the bottom are Dépl., Intro, and Retour.

2

Appuyez sur les boutons **MONTER/DESCENDRE**  pour sélectionner "Égaliseur", puis appuyez sur le bouton **ENTER** .

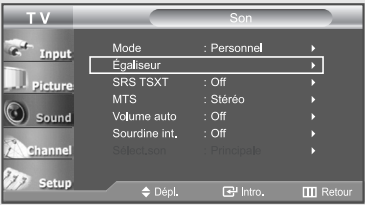

The screenshot shows the 'Son' sub-menu with 'Égaliseur' highlighted. The other options remain the same. Navigation buttons at the bottom are Dépl., Intro, and Retour.

3

Appuyez sur les boutons **GAUCHE/DROITE**  pour sélectionner la fréquence à modifier.

Appuyez sur les boutons **MONTER/DESCENDRE**  pour augmenter ou réduire la valeur d'un élément spécifique.

Appuyez sur le bouton **EXIT** pour quitter.

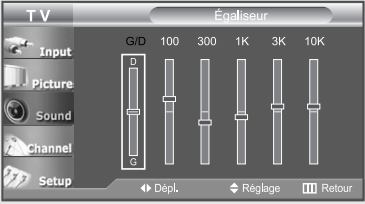

The screenshot shows the 'Égaliseur' screen with five frequency sliders labeled G/D, 100, 300, 1K, 3K, and 10K. Navigation buttons at the bottom are Dépl., Réglage, and Retour.

◀ Si vous modifiez ces paramètres, le mode audio bascule automatiquement sur "Personnel".



Remarque: Le paramètre Personnel vous permet de régler les fréquences à votre convenance. La fréquence la plus basse est de 100. La plus haute est de 10K.

Paramétrage de la technologie TruSurround XT (SRS TSXT)

Permet de faire ressortir les basses et les milieux de gamme et offre une expérience simulée de son surround.



1

Appuyez sur le bouton **MENU**  pour afficher le menu.

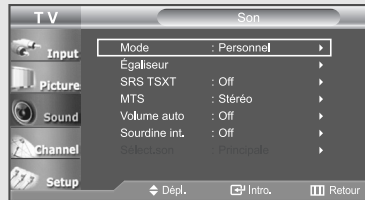
Appuyez sur les boutons **MONTER/DESCENDRE**   pour sélectionner "Son", puis appuyez sur le bouton **ENTER** .



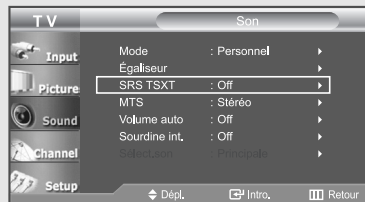

2

Appuyez sur les boutons **MONTER/DESCENDRE**   pour sélectionner "SRS TSXT", puis appuyez sur le bouton **ENTER** .



3

Appuyez sur les boutons **MONTER/DESCENDRE**   pour sélectionner "Off", "Mono 3D" ou "Stéréo", puis appuyez sur le bouton **ENTER** .

Appuyez sur le bouton **EXIT** pour quitter.

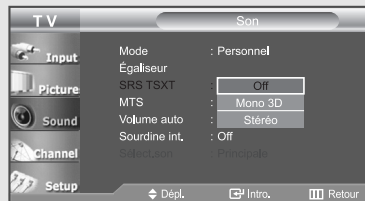

Autre méthode :

Appuyez simplement sur le bouton **SRS** de la télécommande pour modifier les paramètres "SRS TSXT".



TRADEMARK & LABEL LICENSE NOTICE



TruSurround XT, SRS et le symbole  sont des marques commerciales de SRS Labs, Inc.

La technologie TruSurround XT est intégrée sous licence de SRS Labs, Inc.

Choix d'une bande son à canaux multiples (MTS)

En fonction du programme émis, vous pouvez écouter en Programme audio séparé (SAP, c.-à-d. Separate Audio Program), Stéréo ou Mono. (le mode audio SAP est généralement utilisé pour une traduction en langue étrangère. Le mode SAP transmet parfois des informations sans aucun lien comme les actualités ou la météo).

1



Appuyez sur le bouton **MENU**  pour afficher le menu.

Appuyez sur les boutons **MONTER/DESCENDRE**   pour sélectionner "Son", puis appuyez sur le bouton **ENTER** .



The screenshot shows the TV menu with 'Son' highlighted. The 'MTS' option is set to 'Stéréo'.



2

Appuyez sur les boutons **MONTER/DESCENDRE**   pour sélectionner "MTS", puis appuyez sur le bouton **ENTER** .



The screenshot shows the 'MTS' option highlighted in the menu.

3

Appuyez sur les boutons **MONTER/DESCENDRE**   pour sélectionner "Mono", "Stéréo" ou "SAP", puis appuyez sur le bouton **ENTER** .

Appuyez sur le bouton **EXIT** pour quitter.

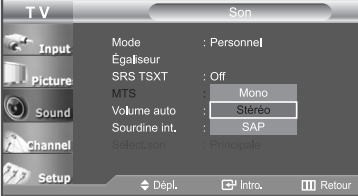

The screenshot shows the 'SAP' option highlighted in the MTS submenu.

◀ Lorsque vous changez de chaîne, MTS est automatiquement défini sur "Stéréo".

Autre méthode :

Appuyez simplement sur le bouton **MTS** de la télécommande pour modifier les paramètres MTS.

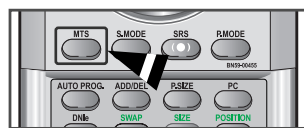

- Choisissez *Stéréo* pour les canal qui émettent en stéréo.
- Choisissez *Mono* pour les canal qui émettent en mono, ou si vous avez des difficultés à recevoir un signal stéréo.
- Choisissez *SAP* pour écouter le programme audio séparé qui est généralement une traduction en langue étrangère.



CONTRÔLE DU SON

Contrôle automatique du volume

Réduit les différences de niveau volume entre les chaînes.



1

Appuyez sur le bouton **MENU**  pour afficher le menu.

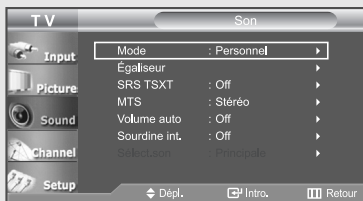
Appuyez sur les boutons **MONTER/DESCENDRE**   pour sélectionner "Son", puis appuyez sur le bouton **ENTER** .



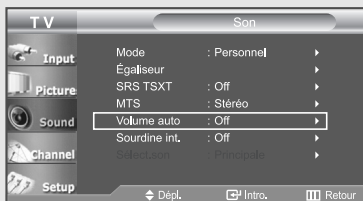

2

Appuyez sur les boutons **MONTER/DESCENDRE**   pour sélectionner "Volume auto", puis appuyez sur le bouton **ENTER** .



3

Appuyez sur les boutons **MONTER/DESCENDRE**   pour activer le volume automatique.

Appuyez sur le bouton **EXIT** pour quitter.

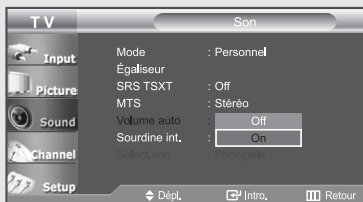



CONTRÔLE DU SON

Sélection du mode Internal Mute (Silence Int.)

La sortie audio des haut-parleurs du téléviseur est désactivée.



1

Appuyez sur le bouton **MENU**  pour afficher le menu.

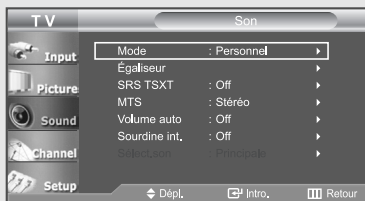
Appuyez sur les boutons **MONTRE/DÉSCENDRE**  pour sélectionner "Son", puis appuyez sur le bouton **ENTER** .



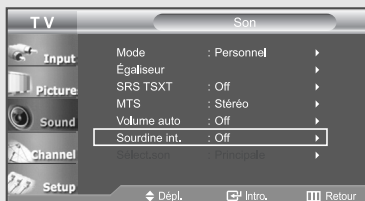

2

Appuyez sur les boutons **MONTRE/DÉSCENDRE**  pour sélectionner "Sourdine int.", puis appuyez sur le bouton **ENTER** .



3

Appuyez sur les boutons **MONTRE/DÉSCENDRE**  pour sélectionner "On", puis appuyez sur le bouton **ENTER** .

Appuyez sur le bouton **EXIT** pour quitter.



◀ Si vous activez le mode "Sourdine int.", vous ne pourrez pas régler les menus Son, à l'exception de "MTS" et "Sélect.son".



CONTRÔLE DU SON

Sélection de l'audio principal ou secondaire (ISI)

Vous pouvez sélectionner l'audio principal ou secondaire lorsque le mode ISI est activé.



1

Appuyez sur le bouton **MENU**  pour afficher le menu.

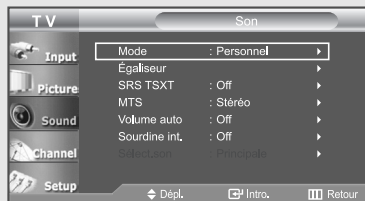
Appuyez sur les boutons **MONTRE/DÉSCENDRE**  pour sélectionner "Son", puis appuyez sur le bouton **ENTER** .



2

Appuyez sur les boutons **MONTRE/DÉSCENDRE**  pour sélectionner "Sélect.son", puis appuyez sur le bouton **ENTER** .

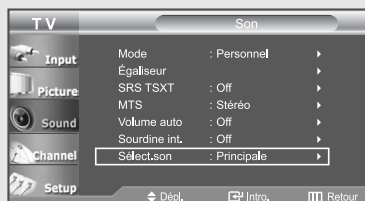

3

Appuyez sur les boutons **MONTRE/DÉSCENDRE**  pour sélectionner "Principale" ou "Secondaire".

Sélectionnez "Principale" pour écouter le son de la télévision et "Secondaire" pour écouter le son de la fenêtre ISI.

Appuyez sur le bouton **EXIT** pour quitter.

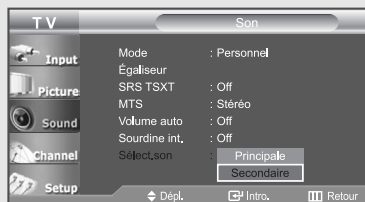

Chapitre 6



CONTRÔLE DES CHAÎNES

Syntonisation fine des canal

Utilisez la syntonisation fine pour régler manuellement une canal spécifique en vue d'une réception optimale.



1

Appuyez sur le bouton **MENU**  pour afficher le menu.

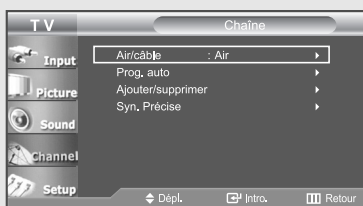
Appuyez sur les boutons **MONTER/DESCENDRE**   pour sélectionner "Chaîne", puis appuyez sur le bouton **ENTER** .





2

Appuyez sur les boutons **MONTER/DESCENDRE**   pour sélectionner "Syn. Précise", puis appuyez sur le bouton **ENTER** .



3

Appuyez sur les boutons **GAUCHE/DROITE**   pour régler le réglage fin.



4

Pour stocker les paramètres du réglage fin dans la mémoire de votre télévision, appuyez sur le bouton **ENTER** .



Appuyez sur le bouton **EXIT** pour quitter.



◀ Si vous ne mettez pas en mémoire la chaîne pour laquelle vous venez de procéder à un réglage fin, notez que ces derniers seront perdus.

◀ Les chaînes ayant eu droit à un réglage fin et qui ont été enregistrées en mémoire portent un astérisque "*" à droite de leur numéro dans la bannière.



◀ Appuyez sur les boutons **MONTER/DESCENDRE**   pour sélectionner "Régler", puis appuyez sur le bouton **ENTER** .

Chapitre 7

AFFICHAGE PC

Utilisation de votre télévision comme un écran PC

Configuration de votre logiciel PC (basée sur Windows XP)

Les paramètres d'affichage Windows pour un ordinateur type sont indiqués ci-dessous. Cependant, les écrans réels de votre PC auront probablement un aspect différent, en fonction de votre propre version de Windows et de votre carte vidéo. Même si vos écrans réels apparaissent différents, les informations de base s'appliquent dans la plupart des cas. (si tel n'est pas le cas, contactez le fabricant de votre ordinateur ou votre revendeur Samsung).



- 1 Cliquez sur “**Panneau de configuration (Control Panel)**” dans le menu Démarrer de Windows.

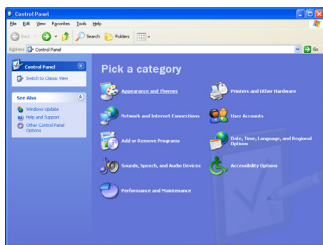

- 2 Lorsque vous êtes sur l'écran du panneau de configuration, cliquez sur “**Apparence et Thèmes (Appearance and Themes)**” et une boîte de dialogue Propriétés de l'affichage apparaît.

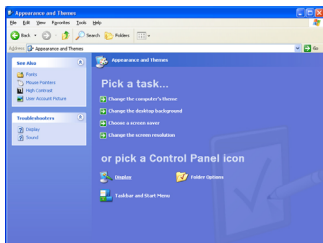

- 3 Lorsque vous êtes sur l'écran du panneau de configuration, cliquez sur “**Affichage (Display)**” et une boîte de dialogue Propriétés de l'affichage apparaît.

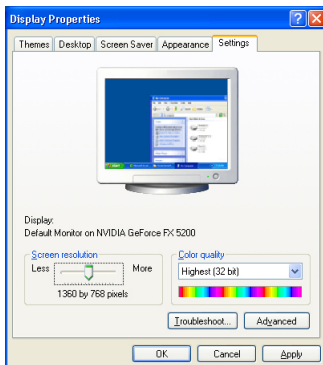

- 4 Allez sur l'onglet “**Paramètres (Settings)**” dans la boîte de dialogue Propriétés de l'Affichage.

Réglage correct de la taille (résolution)

Optimum - LN-R237W1: 1360 x 768 pixels

LN-R238WA/LN-R238WXC: 1280 x 720 pixels

Si votre boîte de dialogue des paramètres d'affichage comporte une option de fréquence verticale, la valeur correcte est “60” ou “60Hz”. Sinon cliquez sur “**OK**” et quittez la boîte de dialogue.

* Voir “ Modes d'affichage”, page 81.



Comment utiliser le réglage automatique



Utilisez la fonction de réglage automatique pour que la télévision ajuste automatiquement les signaux vidéo que le moniteur reçoit. Cette fonction ajuste également automatiquement les paramètres, les fréquences et les positions.

Appuyez sur le bouton **PC** situé sous le panneau de la télécommande pour sélectionner le mode PC.

1



Appuyez sur le bouton **MENU**  pour afficher le menu.

Appuyez sur les boutons **MONTRE/DSCENDRE**   pour sélectionner "Configuration", puis appuyez sur le bouton **ENTER** .

Appuyez sur les boutons **MONTRE/DSCENDRE**   pour sélectionner "PC", puis appuyez sur le bouton **ENTER** .



2

Appuyez sur les boutons **MONTRE/DSCENDRE**   pour sélectionner "Réglage Auto", puis appuyez sur le bouton **ENTER** .

Appuyez sur le bouton **EXIT** pour quitter.



Réglage auto. en cours
Attendez, s'il vous plaît.

Réglage de la qualité de l'écran



Le but du réglage de la qualité de l'image est d'éliminer ou de réduire le bruit de l'image (défauts). Si le bruit n'est pas éliminé en effectuant uniquement une syntonisation fine, réglez à nouveau la fréquence pour une syntonisation plus fine.



Une fois le bruit réduit, réajustez l'image pour la centrer sur l'écran.

Appuyez sur le bouton **PC** situé sous le panneau de la télécommande pour sélectionner le mode PC.

1

Appuyez sur le bouton **MENU**  pour afficher le menu.

Appuyez sur les boutons **MONTER/DESCENDRE**   pour sélectionner "Configuration", puis appuyez sur le bouton **ENTER** .

Appuyez sur les boutons **MONTER/DESCENDRE**   pour sélectionner "PC", puis appuyez sur le bouton **ENTER** .

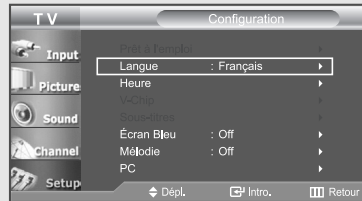



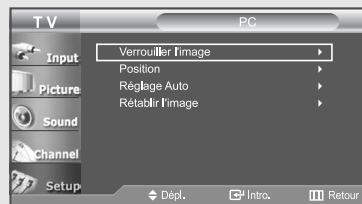

2

Appuyez sur les boutons **ENTER**  pour sélectionner "Verrouiller l'image".



3

Appuyez sur les boutons **MONTER/DESCENDRE**   pour sélectionner "Grain" ou "Affiné", puis appuyez sur le bouton **ENTER** .

Appuyez sur les boutons **GAUCHE/DROITE**   pour régler la qualité de l'écran. Des bandes verticales peuvent apparaître ou l'image peut devenir floue.

Appuyez sur le bouton **EXIT** pour quitter.

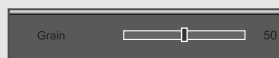
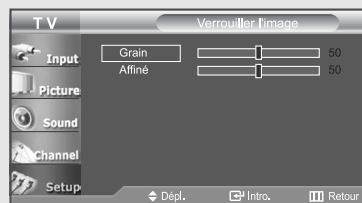

<Réglage Grain>

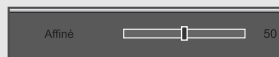





<Réglage Affiné>

Changement de la position de l'écran

Appuyez sur le bouton **PC** situé sous le panneau de la télécommande pour sélectionner le mode **PC**.



1



Appuyez sur le bouton **MENU**  pour afficher le menu.

Appuyez sur les boutons **MONTRE/DESCENDRE**   pour sélectionner "Configuration", puis appuyez sur le bouton **ENTER** .





2



Appuyez sur les boutons **MONTRE/DESCENDRE**   pour sélectionner "PC", puis appuyez sur le bouton **ENTER** .

Appuyez sur les boutons **MONTRE/DESCENDRE**   pour sélectionner "Position", puis appuyez sur le bouton **ENTER** .



3

Appuyez sur les boutons **MONTRE/DESCENDRE**   pour régler "Position vert.".

Appuyez sur les boutons **GAUCHE/DROITE**   pour régler "Position hor.".

Appuyez sur le bouton **EXIT** pour quitter.







AFFICHAGE PC



Initialiser la position de l'écran et les paramètres des couleurs

Appuyez sur le bouton PC situé sous le panneau de la télécommande pour sélectionner le mode PC.

1



Appuyez sur le bouton **MENU**  pour afficher le menu.

Appuyez sur les boutons **MONTER/DESCENDRE**   pour sélectionner "Configuration", puis appuyez sur le bouton **ENTER** .

Appuyez sur les boutons **MONTER/DESCENDRE**   pour sélectionner "PC", puis appuyez sur le bouton **ENTER** .



2

Appuyez sur les boutons **MONTER/DESCENDRE**   pour sélectionner "Rétablir l'image", puis appuyez sur le bouton **ENTER** .

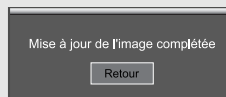
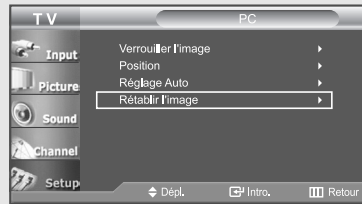

Chapitre 8



PARAMÈTRE D'HEURE



Régler l'horloge

Régler l'horloge est nécessaire pour pouvoir utiliser les diverses fonctions relatives à l'heure de la télévision. Vous pouvez également contrôler l'heure pendant que vous regardez la télévision (appuyez juste sur le bouton INFO).

1



Appuyez sur le bouton **MENU**  pour afficher le menu.

Appuyez sur les boutons **MONTER/DESCENDRE**   pour sélectionner "Configuration", puis appuyez sur le bouton **ENTER** .

Appuyez sur les boutons **MONTER/DESCENDRE**   pour sélectionner "Heure", puis appuyez sur le bouton **ENTER** .





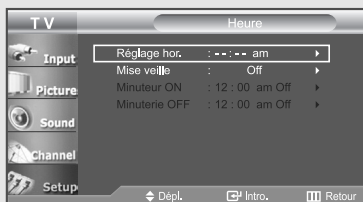

2



Appuyez sur les boutons **ENTER**  pour sélectionner "Heure", puis appuyez sur le bouton **ENTER**  pour sélectionner "Réglage hor.".







3

Appuyez sur les touches **MONTER/DESCENDRE**   jusqu'à l'apparition de l'"heure" exacte.

Appuyez sur les boutons **GAUCHE/DROITE**   pour sélectionner "Minute".

Appuyez sur les touches **MONTER/DESCENDRE**   jusqu'à l'apparition de la "Minute" exacte.

Appuyez sur les boutons **GAUCHE/DROITE**   pour sélectionner "am/pm" puis faites votre réglage avec les boutons **MONTER/DESCENDRE**  .

Appuyez sur le bouton **EXIT** pour quitter.



◀ Vous pouvez également régler l'horloge en utilisant les boutons numériques de la télécommande.



Paramétrer le minuteur



Règle le minuteur pour éteindre automatiquement la télévision à un moment prédéfini.

Mise en veille

1



Appuyez sur le bouton **MENU**  pour afficher le menu.

Appuyez sur les boutons **MONTER/DESCENDRE**   pour sélectionner "Configuration", puis appuyez sur le bouton **ENTER** .

Appuyez sur les boutons **MONTER/DESCENDRE**   pour sélectionner "Heure", puis appuyez sur le bouton **ENTER** .





2

Appuyez sur les boutons **MONTER/DESCENDRE**   pour sélectionner "Mise veille", puis appuyez sur le bouton **ENTER** .



3

Appuyez plusieurs fois sur les boutons **MONTER/DESCENDRE**   jusqu'à ce que l'heure correcte soit affichée.

Appuyez sur le bouton **EXIT** pour quitter.



Autre méthode :



Appuyez sur le bouton **SLEEP** de la télécommande. L'écran affiche successivement: Off .30 .60 .90 .120 .150 .180





Réglage de la minuterie de mise en marche/arrêt

1

Appuyez sur le bouton **MENU**  pour afficher le menu.



Appuyez sur les boutons **MONTER/DESCENDRE**   pour sélectionner "Configuration", puis appuyez sur le bouton **ENTER** .



Appuyez sur les boutons **MONTER/DESCENDRE**   pour sélectionner "Heure", puis appuyez sur le bouton **ENTER** .







◀ Avant d'utiliser la minuterie, vous devez régler l'horloge de la télévision.

2

Appuyez sur les boutons **MONTER/DESCENDRE**   pour sélectionner "Minuteur ON", puis appuyez sur le bouton **ENTER** .

Appuyez plusieurs fois sur les boutons **MONTER/DESCENDRE**   pour sélectionner les "Heure" appropriée.

Appuyez sur les boutons **GAUCHE/DROITE**   pour sélectionner "Minute".

Appuyez sur les boutons **MONTER/DESCENDRE**   pour sélectionner "Minute".

Effectuez les autres paramétrages à l'aide de la même méthode que celle ci-dessus.

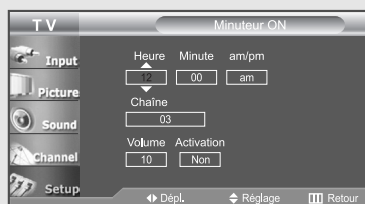

◀ Lorsque vous réglez l'heure, vérifiez que l'heure est exacte (am ou pm).

◀ Vous pouvez également régler l'horloge en utilisant les boutons numériques de la télécommande.

Suite...

PARAMÈTRE D'HEURE

3

Appuyez sur les boutons **GAUCHE/DROITE** ◀▶ pour sélectionner "Activation".

Appuyez sur les boutons **MONTER/DESCENDRE** ▲▼ pour définir l'heure d'activation.

Une fois le réglage terminé, appuyez sur le bouton **ENTER** ⏏.

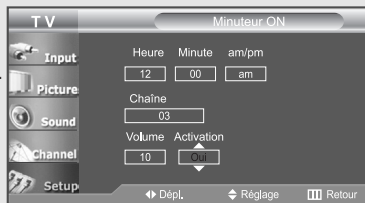

◀ Pour désactiver "Minuteur ON" sélectionnez "Non" à cette étape.

◀ Appuyer plusieurs fois sur les touches **MONTER/DESCENDRE** ▲▼ alterne entre les modes "Oui" et "Non".

4

Pour régler l'heure d'arrêt, appuyez sur les boutons **MONTER/DESCENDRE** ▲▼ pour sélectionner "Minuterie OFF".

Appuyez sur le bouton **ENTER** ⏏ et réglez l'heure et les minutes.

(Suivez la même procédure qu'aux étapes 2 et 3 ci-dessus).



◀ Vous pouvez également régler l'horloge en utilisant les boutons numériques de la télécommande.

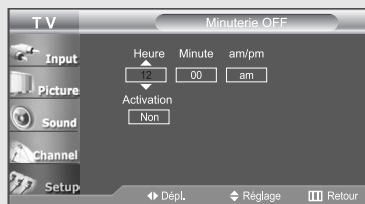

5

Une fois le réglage de la minuterie terminé, appuyez sur le bouton **EXIT** pour quitter.

• Coupure en cas d'absence

Si la télévision a été allumée par la fonction Minuteur et qu'elle reste plus de trois heures sans aucun changement (changement de canal, réglage du volume, etc...), elle s'éteindra automatiquement.



Chapitre 9

DESCRIPTION DE LA FONCTION

Sélection d'une langue de menu

1

Appuyez sur le bouton **MENU**  pour afficher le menu.

Appuyez sur les boutons **MONTER/DESCENDRE**  pour sélectionner "Configuration", puis appuyez sur le bouton **ENTER** .



2

Appuyez sur les boutons **MONTER/DESCENDRE**  pour sélectionner "Langue".

Appuyez sur le bouton **ENTER** .



3

Appuyez sur les boutons **MONTER/DESCENDRE**  pour sélectionner Langue, "English", "Français", "Español", ou "Português".

Appuyez sur le bouton **EXIT** pour quitter.







Utilisation de la fonction puce V

La fonction puce V exclut automatiquement les programmes qui sont considérés comme inappropriés pour les enfants. L'utilisateur doit d'abord entrer un code NIP (numéro d'identification personnel) avant de pouvoir spécifier ou modifier les restrictions de la fonction puce V.

Réglage de votre numéro d'identification personnel (NIP)



1

Appuyez sur le bouton **MENU**  pour afficher le menu.

Appuyez sur les boutons **MONTER/DESCENDRE**   pour sélectionner "Configuration", puis appuyez sur le bouton **ENTER** .



2

Appuyez sur les boutons **MONTER/DESCENDRE**   pour sélectionner "V-Chip", puis appuyez sur le bouton **ENTER** .



3

L'écran "Entrez NIP" apparaît. Entrez votre code NIP à quatre chiffres.

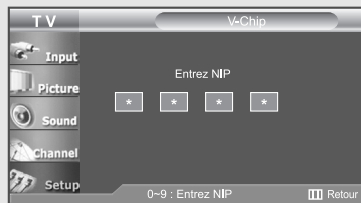
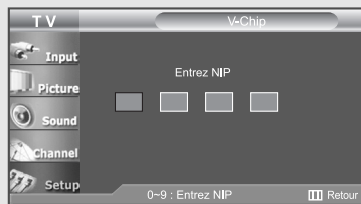

◀ Le code NIP par défaut d'un nouveau téléviseur est "0-0-0-0."

Suite...

DESCRIPTION DE LA FONCTION

4

Une fois que vous avez entré un code NIP valide, l'écran "V-Chip" apparaît.

Appuyez sur les boutons **MONTER/DESCENDRE** ▲▼ pour sélectionner "Changer NIP".

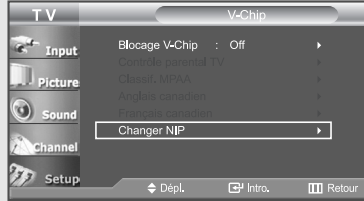

5

Appuyez sur le bouton **ENTER** [↵].

L'écran de changement de code NIP apparaît. Choisissez un code NIP à quatre chiffres et entrez-le. Dès que vous avez saisi les 4 chiffres, l'écran

"Confirmer le nouveau code PIN" s'affiche. Saisissez de nouveau les mêmes 4 chiffres.

Lorsque l'écran de confirmation disparaît, votre code PIN est mémorisé.

Appuyez sur le bouton **EXIT** pour quitter.

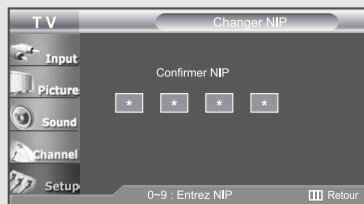
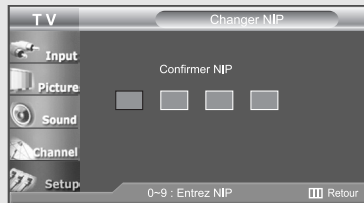
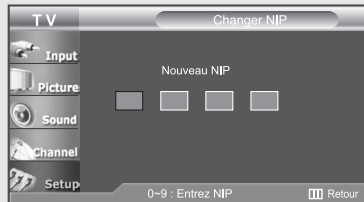

◀ Si vous oubliez votre code PIN, appuyez sur les touches de la télécommande (lorsque l'appareil est éteint) dans l'ordre suivant afin de remettre le code PIN à 0-0-0-0 :



POWER OFF → MUTE → 8 → 2 → 4 → POWER ON.

Comment activer/désactiver la fonction puce V

Remarque : Le puce V ne peut pas être utilisé pendant l'opération de ISI.



1

Appuyez sur le bouton **MENU**  pour afficher le menu.

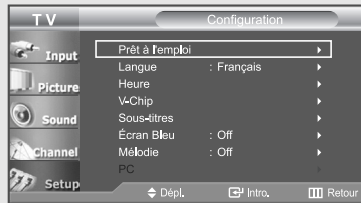
Appuyez sur les boutons **MONTER/DESCENDRE**   pour sélectionner "Configuration", puis appuyez sur le bouton **ENTER** .



2

Appuyez sur les boutons **MONTER/DESCENDRE**   pour sélectionner "V-Chip", puis appuyez sur le bouton **ENTER** .



3

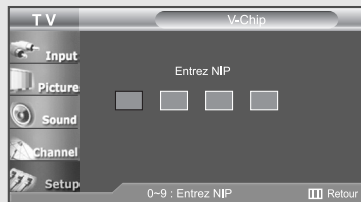

L'écran "Entrez NIP" apparaît. Entrez votre code NIP à quatre chiffres.



◀ Le code NIP par défaut d'un nouveau téléviseur est "0-0-0-0."

4

L'écran "V-Chip" apparaît et "Blocage V-Chip" est sélectionné.

Pour activer la fonction puce V, appuyez sur le bouton **MONTER/DESCENDRE**   pour régler le "Blocage V-Chip" sur "On".

Appuyez sur le bouton **ENTER** .

Appuyez sur le bouton **EXIT** pour quitter.







Comment configurer les restrictions à l'aide des 'Contrôle parental TV'

Réglez d'abord le numéro d'identification personnel (NIP) et activez la fonction puce V. (Voir section précédente). Les restrictions parentales peuvent être réglées à l'aide de l'une de ces deux méthodes: Les guides TV ou la Classification MPAA.

1

Appuyez sur le bouton **MENU**  pour afficher le menu.

Appuyez sur les boutons **MONTRE/DESCENDRE**  pour sélectionner "Configuration", puis appuyez sur le bouton **ENTER** .

Appuyez sur les boutons **MONTRE/DESCENDRE**  pour sélectionner "V-Chip", puis appuyez sur le bouton **ENTER** .

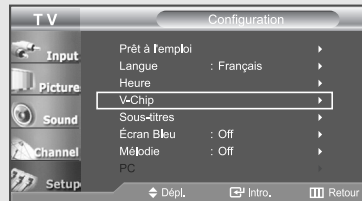

2

L'écran "Entrez NIP" apparaît. Entrez votre code NIP à quatre chiffres.



◀ Le code NIP par défaut d'un nouveau téléviseur est "0-0-0-0."

Suite...

DESCRIPTION DE LA FONCTION

3

Appuyez sur les boutons **MONTRE/DESCENDRE ▲▼** pour sélectionner "Contrôle parental TV", puis appuyez sur le bouton **ENTER**.

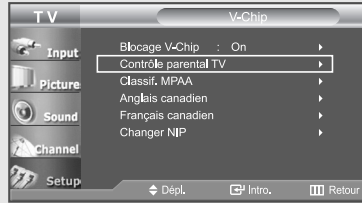

4

L'écran "Contrôle parental TV" apparaît. Appuyez sur les boutons **MONTRE/DESCENDRE ▲▼** pour sélectionner l'une des six catégories d'âge:

TV-Y : Jeunes enfants
TV-Y7 : Enfants de 7 ans et plus

TV-G : Tout public
TV-PG : Accord parental
TV-14 : Téléspectateurs de 14 ans et plus
TV-MA : Public averti.

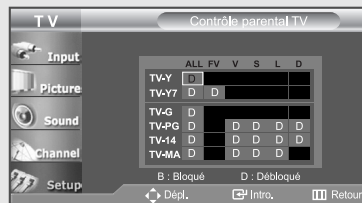

◀ Remarque : Ces catégories forment deux groupes séparés: TV-Y et TV-Y7 (jeunes enfants et enfants de 7 ans et plus) et de TV-G à TV-Ma (tous les autres). Les restrictions pour ces deux groupes fonctionnent indépendamment : Si un foyer comporte de très jeunes enfants ainsi que des jeunes adultes, les guides TV doivent être réglés séparément pour chaque groupe d'âge. (voir étape suivante).

Suite...



DESCRIPTION DE LA FONCTION

5

A ce stade, une des évaluations TV est choisie.

Suivant votre paramétrage actuel, l'un des lettres "D" ou "B" sera mise en surbrillance (en jaune). (B : Bloqué, D : Débloqué)

Lorsque l'une des lettres "D" ou "B" est mise en surbrillance, appuyez sur le bouton **ENTER**  pour verrouiller ou déverrouiller la catégorie

Pour sélectionner une autre évaluation TV, appuyez sur les boutons **MONTER/DESCENDRE**   puis répétez la procédure.

Pour sortir de cet écran, appuyez une nouvelle fois sur **MENU** .

Remarque 1 : TV-Y7, TV-PG, TV-14 et TV-MA disposent d'options supplémentaires.

Voir l'étape suivante pour changer une des évaluations secondaires suivantes :

- FV : Fantastique Violence
- D : Sexual suggestive Dialog
- L : Langage adulte
- S : Scènes de sexe
- V : Violence



Remarque 2 : La fonction V-Chip bloque automatiquement certaines catégories qui sont "plus restrictives". Par exemple, si vous bloquez la catégorie "TV-Y", la catégorie "TV-Y7" sera alors bloquée automatiquement. De la même façon, si vous bloquez la catégorie TV-G, toutes les catégories dans le groupe "jeunes adultes" seront alors bloquées (TV-G, TV-PG, TV-14 et TV-MA).

Les évaluations secondaires (D, L, S, V) fonctionnent de la même façon. (voir section suivante).

6

Comment régler les évaluations secondaires FV, D, L, S et V.



Tout d'abord, mettez l'une de ces évaluations TV en surbrillance : TV-Y7, TV-PG, TV-14 ou TV-MA (Voir étape 4, à la page précédente).

Puis, une fois que l'évaluation TV est sélectionnée, appuyez de façon répétée sur le bouton **GAUCHE/DROITE**  .

Cette action fait défiler les évaluations secondaires disponibles (FV, L, S, D ou V).

Une lettre ("D" ou "B") sera affichée pour chacune des sous-qualifications. Lorsque "D" ou "B" est souligné, appuyez sur le bouton **ENTER**  pour changer de sous-qualification.

Appuyez encore une fois sur **MENU**  pour enregistrer les Guides TV.

Pour sélectionner une autre évaluation TV, appuyez sur les boutons **MONTER/DESCENDRE**   puis répétez la procédure.

Pour sortir de cet écran, appuyez une nouvelle fois sur le bouton **MENU** .

Remarque : La fonction V-Chip bloque automatiquement certaines catégories qui sont "plus restrictives". Par exemple, si vous bloquez l'évaluation secondaire "L" dans TV-PG, les évaluations secondaires "L" dans TV-14 et TV-MA sont bloquées automatiquement.

7

Appuyez sur le bouton **EXIT** pour quitter.

(ou passez à la section suivante et définissez des restrictions complémentaires basés sur les codes MPAA).



DESCRIPTION DE LA FONCTION



Comment configurer les restrictions à l'aide des évaluations MPAA : G, PG, PG-13, R, NC-17, X, NR

Le système d'évaluation MPAA utilise le système de la Motion Picture Association of America (Association cinématographique américaine) (MPAA) dont la principale application concerne les films. (il arrive également que des vidéocassettes de films soient cryptées à l'aide des évaluations MPAA). Quand le verrouillage V-Chip est activé, la télévision bloque automatiquement tout programme codé avec des évaluations restrictives (évaluations MPAA ou TV).

1

Appuyez sur le bouton **MENU**  pour afficher le menu.

Appuyez sur les boutons **MONTER/DESCENDRE**   pour sélectionner "Configuration", puis appuyez sur le bouton **ENTER** .

Appuyez sur les boutons **MONTER/DESCENDRE**   pour sélectionner "V-Chip", puis appuyez sur le bouton **ENTER** .



2

L'écran "Entrez NIP" apparaît. Entrez votre code NIP à quatre chiffres.



◀ Le code NIP par défaut d'un nouveau téléviseur est "0-0-0-0."

Suite...

DESCRIPTION DE LA FONCTION

3

Appuyez sur les boutons **MONTER/DESCENDRE ▲▼** pour sélectionner "Classif. MPAA", puis appuyez sur le bouton **ENTER**.

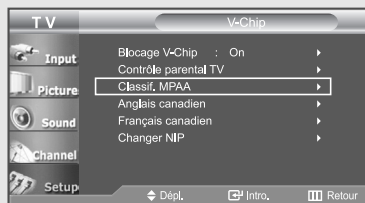

4

Appuyez sur les boutons **MONTER/DESCENDRE ▲▼** pour sélectionner une catégorie MPAA spécifique. (quand une catégorie est sélectionnée, sa couleur devient bleue).

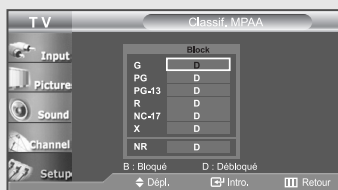

G	Tout public (aucune restriction).
PG	Accord parental souhaité.
PG-13	(Parents vivement mis en garde).
R	(Restriction. Les enfants de moins de 17ans doivent être accompagnés d'un adulte).
NC-17	Aucun enfant de moins de 17 ans.
X	(Adultes uniquement).
NR	Non évalué.

Appuyez sur le bouton **ENTER** pour sélectionner "D" ou "B".

Appuyez sur le bouton **EXIT** pour enregistrer et effacer l'écran.

Remarque : La fonction V-Chip bloque automatiquement toutes catégories qui sont "plus restrictives".

Par exemple, si vous bloquez "PG-13", alors "R", "NC-17" et "X" sont également bloqués automatiquement.

Comment réinitialiser la télévision après le blocage d'un canal par la fonction puce V ("Sortie d'urgence").

Si la télévision est réglée sur un canal à restriction, la fonction V-Chip la bloque. L'affichage disparaît et fait place au message suivant : "Excessive rating" ("Valeur excessive").

Pour reprendre une visualisation normale, sélectionnez un autre canal à l'aide des boutons numériques. Dans certaines conditions (en fonction de l'évaluation des émissions TV locales), la fonction V-Chip peut verrouiller l'ensemble des canaux.

Dans ce cas, utilisez le bouton **MENU** pour une "sortie d'urgence" :

Sélectionnez la Puce V-Chip dans le Menu. Entrez votre code NIP puis appuyez sur **ENTER** pour désactiver temporairement le verrouillage par la fonction V-Chip.

DESCRIPTION DE LA FONCTION

Comment configurer les restrictions à l'aide des 'Anglais canadien'

1

Appuyez sur le bouton **MENU** pour afficher le menu.

Appuyez sur les boutons **MONTER/DESCENDRE** pour sélectionner "Configuration", puis appuyez sur le bouton **ENTER**.



2

Appuyez sur les boutons **MONTER/DESCENDRE** pour sélectionner "V-Chip", puis appuyez sur le bouton **ENTER**.



3

L'écran "Entrez NIP" apparaît. Entrez votre code NIP à quatre chiffres.



◀ Le code NIP par défaut d'un nouveau téléviseur est "0-0-0-0."

4

Appuyez sur les boutons **MONTER/DESCENDRE** pour sélectionner "Anglais canadien", puis appuyez sur le bouton **ENTER**.

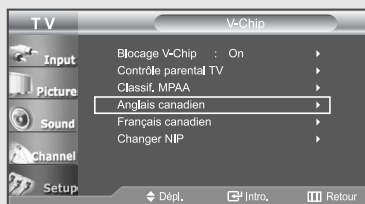

5

Appuyez sur la touche **MONTER/DESCENDRE** pour entrer une restriction appropriée.

Appuyez sur la touche **ENTER** pour activer la restriction sélectionnée.

Le "B" s'affiche.

Appuyez sur le bouton **EXIT** quitter.

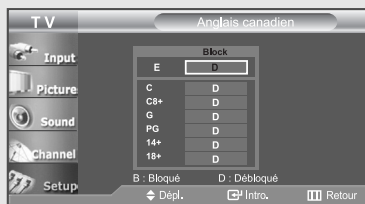



Anglais canadien

- E : Les émissions exemptes de restrictions incluent : nouvelles, sports, documentaires et autres émissions d'information, interview-variétés, vidéo-clips et émissions de variétés.
- C : Émissions destinées aux enfants de moins de 8 ans.
- C8+ : Émissions convenant généralement aux enfants de 8 ans et plus, sans surveillance.
- G : Émissions grand public convenant à tous les auditoires.
- PG : Émissions à surveillance parentale.
- 14+ : Émissions dont la teneur peut ne pas convenir, en tout ou en partie, aux personnes de moins de 14 ans.
- 18+ : Émissions pour adultes.

Comment configurer les restrictions à l'aide des 'Français canadien'



1

Appuyez sur le bouton **MENU**  pour afficher le menu.

Appuyez sur les boutons **MONTER/DESCENDRE**  pour sélectionner "Configuration", puis appuyez sur le bouton **ENTER** .



2

Appuyez sur les boutons **MONTER/DESCENDRE**  pour sélectionner "V-Chip", puis appuyez sur le bouton **ENTER** .





3

L'écran "Entrez NIP" apparaît. Entrez votre code NIP à quatre chiffres.



◀ Le code NIP par défaut d'un nouveau téléviseur est "0-0-0-0."

4

Appuyez sur les boutons **MONTER/DESCENDRE**  pour sélectionner "Français canadien", puis appuyez sur le bouton **ENTER** .

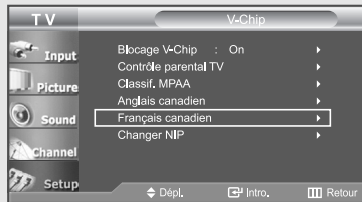

5

Appuyez sur la touche **MONTER/DESCENDRE**  pour entrer une restriction appropriée.

Appuyez sur la touche **ENTER**  pour activer la restriction sélectionnée. Le "B" s'affiche.

Appuyez sur le bouton **EXIT** quitter.

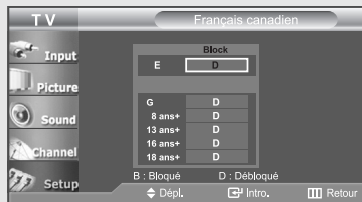

Français canadien

- E : Les émissions exemptes de restrictions incluent : nouvelles, sports, documentaires et autres émissions d'information, interview-variétés, vidéo-clips et émissions de variétés.
- G : Général (grand public).
- 8 ans+ : Non recommandé pour les enfants.
- 13 ans+ : Émissions pouvant ne pas convenir aux enfants de moins de 13 ans.
- 16 ans+ : Émissions ne convenant pas aux enfants de moins de 16 ans.
- 18 ans+ : Émissions réservées aux adultes.

Visualisation des sous-titres codés

Votre télévision décode et affiche les sous-titres codés émis par certaines canal télévisées. Ces sous-titres sont généralement destinés aux malentendants ou contiennent des traductions en langue étrangère. Tous les magnétoscopes enregistrent les signaux de sous-titres codés émis par les programmes télévisés, ainsi, les cassettes vidéo que vous enregistrez proposent, elles aussi, des sous-titres codés. La plupart des cassettes vidéo pré-enregistrées vendues dans le commerce comprennent également des sous-titres. Contrôlez si votre programme de télévision ou l’emballage de la cassette affichent le symbole des sous-titres codés: **CC** .

1
Appuyez sur le bouton **MENU** pour afficher le menu.
Appuyez sur les boutons **MONTER/DESCENDRE** pour sélectionner “Configuration”, puis appuyez sur le bouton **ENTER** .





◀ La fonction de sous-titrage ne fonctionne pas avec les signaux DVD ou boîtier décodeur.

2
Appuyez sur les boutons **MONTER/DESCENDRE** pour sélectionner “Sous-titres”, puis appuyez sur le bouton **ENTER** .



3
Appuyez sur les boutons **ENTER** pour sélectionner “Sous-titres”.
Appuyez sur les boutons **MONTER/DESCENDRE** pour activer le mode Sous-titres, puis appuyez sur le bouton **ENTER** .

4
En fonction de l’émission, il peut être nécessaire d’effectuer des changements dans “Chaîne” et dans “Champ” :

Autre méthode :
Appuyez sur le bouton **CAPTION** de la télécommande.

Les différentes canal ou champs affichent des informations différentes : Le Champ 2 contient des informations supplémentaires qui complètent les informations du Champ 1. (Par exemple, la Canal 1 peut avoir des sous-titres en anglais, tandis que la Canal 2 a des sous-titres en espagnol).



Suite...

DESCRIPTION DE LA FONCTION

5

Appuyez sur les boutons **MONTER/DESCENDRE ▲▼** pour sélectionner "Mode", puis appuyez sur le bouton **ENTER ↵**.

Appuyez sur les boutons **MONTER/DESCENDRE ▲▼** pour sélectionner "Sous-titres/Texte", puis appuyez sur le bouton **ENTER ↵**.

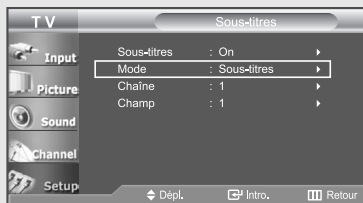

6

Appuyez sur les boutons **MONTER/DESCENDRE ▲▼** pour sélectionner "Chaîne", puis appuyez sur le bouton **ENTER ↵**.

Appuyez sur les boutons **MONTER/DESCENDRE ▲▼** pour sélectionner "1/2", puis appuyez sur le bouton **ENTER ↵**.



7

Appuyez sur les boutons **MONTER/DESCENDRE ▲▼** pour sélectionner "Champ", puis appuyez sur le bouton **ENTER ↵**.

Appuyez sur les boutons **MONTER/DESCENDRE ▲▼** pour sélectionner "1/2", puis appuyez sur le bouton **ENTER ↵**.

Appuyez sur le bouton **EXIT** pour quitter.

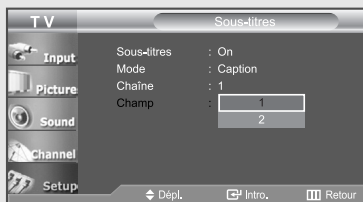





Réglage du mode Écran Bleu

Lorsque le signal est très faible ou inexistant, un écran bleu remplace automatiquement l'image brouillée.

Si vous souhaitez continuer à voir une image de médiocre qualité, vous devez régler le mode "Écran Bleu" sur "Off".



1

Appuyez sur le bouton **MENU**  pour afficher le menu.

Appuyez sur les boutons **MONTRE/DÉSCENDRE**   pour sélectionner "Configuration", puis appuyez sur le bouton **ENTER** .



2

Appuyez sur les boutons **MONTRE/DÉSCENDRE**   pour sélectionner "Écran Bleu", puis appuyez sur le bouton **ENTER** .

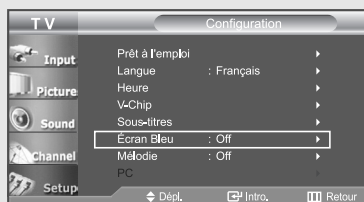

3

Appuyez sur les boutons **MONTRE/DÉSCENDRE**   pour mettre Écran Bleu sur "On".

Appuyez sur le bouton **EXIT** pour quitter.





Sélection de Melody (Mélodie)

Vous pouvez entendre des mélodies lorsque la télévision est allumée ou éteinte.



1

Appuyez sur le bouton **MENU**  pour afficher le menu.

Appuyez sur les boutons **MONTER/DESCENDRE**   pour sélectionner "Configuration", puis appuyez sur le bouton **ENTER** .



2

Appuyez sur les boutons **MONTER/DESCENDRE**   pour sélectionner "Mélodie", puis appuyez sur le bouton **ENTER** .



3

Appuyez sur les boutons **ENTER**  pour sélectionner "On".

Appuyez sur le bouton **EXIT** pour quitter.



Chapitre 10

DEPANNAGE

En cas de problème, consultez d'abord la liste des problèmes potentiels et leurs solutions. Si aucune des astuces de dépannage ne s'applique, appelez le centre de service le plus proche de chez vous.

Identification des problèmes

Problème	Solution possible
Image de qualité médiocre.	Essayez une autre canal. Réglez l'antenne. Vérifiez tous les branchements.
Son de qualité médiocre.	Essayez une autre canal. Réglez l'antenne.
Aucune image ou aucun son.	Essayez une autre canal. Appuyez sur le bouton SOURCE. Vérifiez que la télévision est branchée. Vérifiez les branchements de l'antenne.
Il n'y a pas de son ou le son est trop bas alors que le volume est réglé au maximum.	Dans un premier temps, vérifiez le volume pour les éléments branchés sur votre téléviseur (récepteur de diffusion numérique, DTV, DVD, récepteur de diffusion par câble, magnétoscope, etc.). Puis, réglez le volume du téléviseur en conséquence. Vérifiez que l'option "Sourdine int." est désactivée.
L'image roule verticalement.	Vérifiez tous les branchements des câbles.
La télévision fonctionne irrégulièrement.	Débranchez la télévision pendant 30 secondes puis essayez de nouveau.
Dysfonctionnement de la télécommande.	Remplacez les piles de la télécommande. Nettoyez la partie supérieure de la télécommande (fenêtre de transmission). Vérifiez les bornes de la batterie.
Message "Vérifier signal câble."	Assurez-vous que le câble d'interface est solidement branché aux sources PC.
Message "Mode non disponible".	Vérifiez la résolution maximale et la fréquence de l'adaptateur vidéo. Comparez ces valeurs aux données des modes
L'image est trop claire ou trop sombre.	Réglez la luminosité et le contraste. Utilisez la fonction de réglage fin.
Des barres horizontales et clignotent, scintillent ou tremblent sur l'image.	Ajustez la fonction de réglage de base, puis réglez la fonction de réglage fin.

DEPANNAGE

Problème

Des barres verticales et clignotent, scintillent ou tremblent sur l'image.

L'écran est noir et l'Indicateur d'alimentation clignote.

Il est possible que l'image ne soit pas stable et qu'elle donne l'impression de vibrer lorsqu'un ordinateur est connecté à l'entrée PC.

L'image n'est pas centrée sur l'écran.

Si une image fixe est affichée pendant une longue période, des images résiduelles ou un flou peuvent apparaître.

L'écran TFT LCD utilise un affichage constitué de pixels secondaires [2.764.800 (LN-R237W1 - 3.147.264)] nécessitant une technologie sophistiquée. Cependant, il se peut qu'il y ait à l'écran quelques pixels lumineux ou noirs. Ces pixels n'ont aucun impact sur les performances de ce produit.

Solution possible

Ajustez la fonction de réglage de base, puis réglez la fonction de réglage fin.

A partir de votre ordinateur, vérifiez : l'alimentation, le câble signal. La télévision est en mode gestion d'énergie. Déplacez la souris de l'ordinateur ou appuyez sur n'importe quelle touche du clavier.

Si le réglage est incorrect, utilisez le programme utilitaire de votre ordinateur pour modifier les paramètres d'affichage. REMARQUE : Votre télévision prend en charge les fonctions d'affichage multiscan dans le domaine de fréquence suivant :

Fréquence horizontale (kHz)	30-61
Fréquence verticale (Hz)	60-75
Taux de rafraîchissement maxi (at 60Hz)	1280 X 720 (*LN-R237W1: 1360 x 768)

Réglez la position horizontale et verticale. Ne réglez pas la position de l'écran en Signal Numérique.

Lorsque vous avez besoin de laisser votre moniteur inutilisé pendant une période assez longue, ajustez vos paramètres pour qu'il passe automatiquement en mode économie d'énergie ou qu'il active un écran de veille pour afficher une image qui bouge.

Installation du support

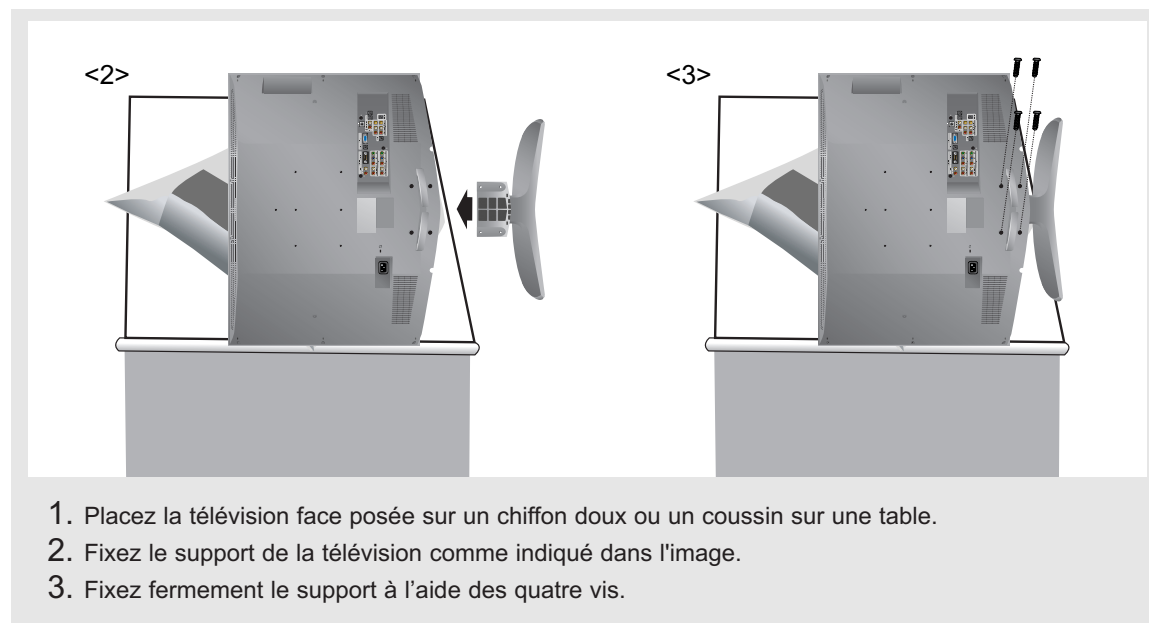

Démonter la base

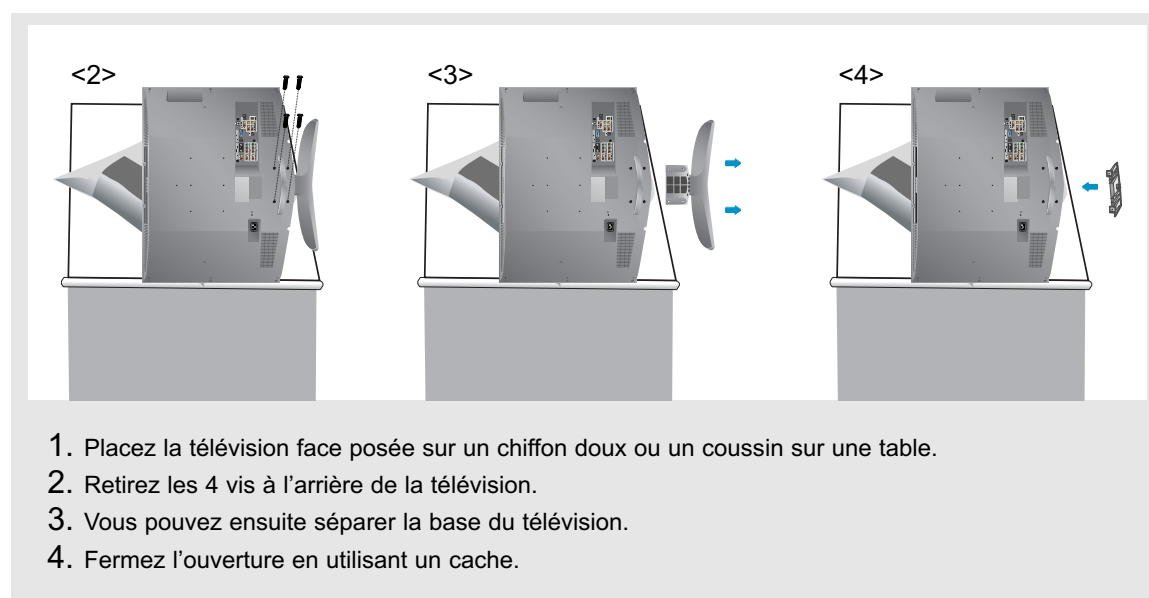

Installer un kit de fixation mural

Remarque : Cette installation peut être utilisée lorsque le kit de fixation va être installé sur un mur.
Si vous devez le fixer sur un autre support, contactez votre revendeur le plus proche.

Éléments (Vendu séparément)

					
a Support mural	b Support de la télévision	c Vis: 8EA	d Vis à bois: 4EA	e Cheville: 4EA	f Guide d'installation

Comment assembler le kit de fixation mural

- 1 ① Marquez d'un repère sur le mur l'endroit où percer le trou.
- 2 ② Percez un trou de 35 mm de profondeur à l'endroit indiqué.
- 3 ③ Placez les chevilles **e** dans chacun des trous faits dans le mur.
- 4 ④ Fixez le support mural **a** au mur en utilisant les vis à bois **d** après avoir fixé les chevilles **e** dans le support mural **a**.

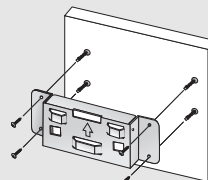

Remarque : Si le support n'est pas fermement fixé au mur, la télévision LCD risque de tomber.

- 2 ① Coupez le courant puis débranchez le cordon de la prise.
- 2 ② Placez la télévision face posée sur un chiffon doux ou un coussin sur une table.
- 3 ③ Fixez le support de la télévision **b** à l'arrière de la télévision puis vissez les vis **c**.

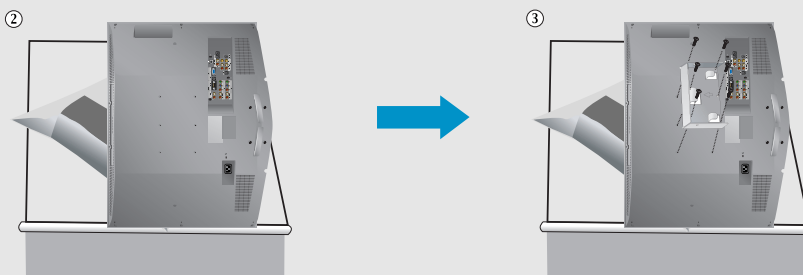

- 3 ① Placez les 3 crochets du support **b** dans les ouvertures du support mural **a**.
- ② Assemblez le support de la télévision **b** avec le support mural **a** avec les vis **c**.

Remarque: Avant d'installer le téléviseur sur le mur, connectez d'abord les câbles au téléviseur.

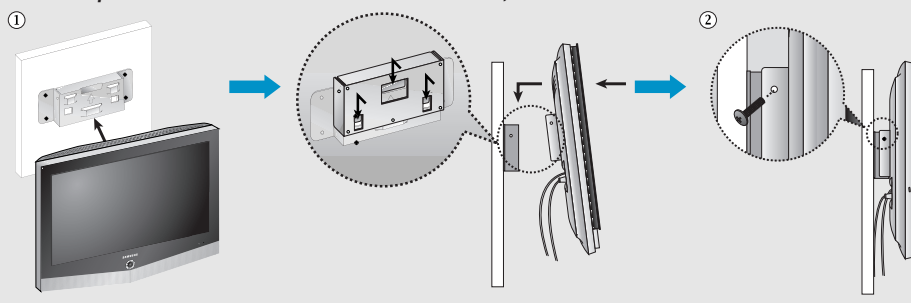

Utilisation du verrouillage Kensington antivol

Le verrouillage Kensington est un dispositif utilisé pour fixer physiquement le système dans le cas d'une utilisation dans un endroit public. Le dispositif de verrouillage doit être acheté séparément. L'aspect et la méthode de verrouillage peuvent différer de l'illustration en fonction du fabricant. Reportez-vous au manuel fourni avec le verrouillage Kensington pour une utilisation correcte.

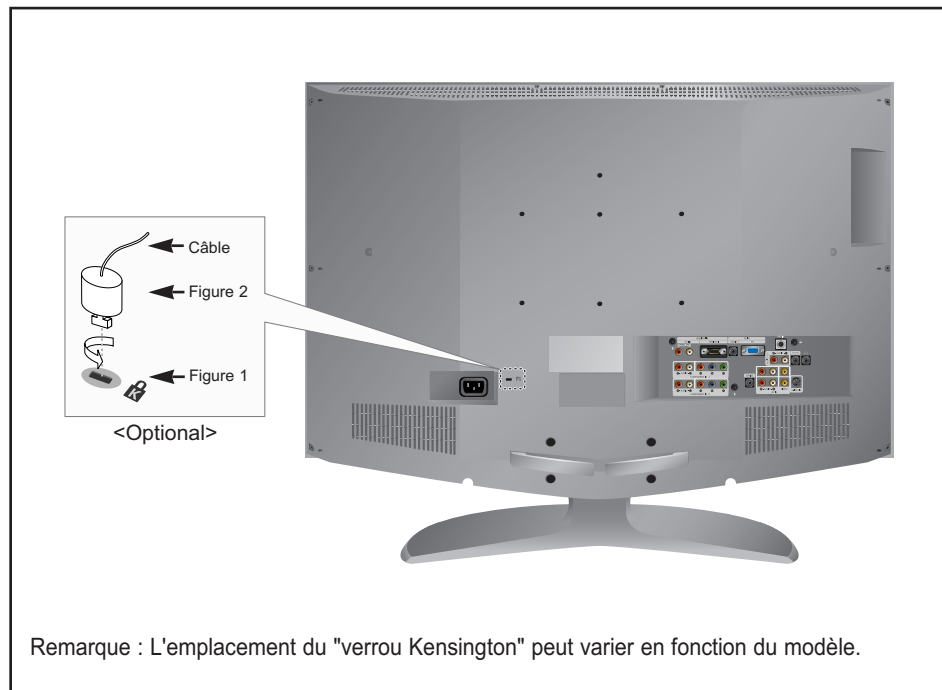

1. Insérez le dispositif de verrouillage dans la fente Kensington de la télévision LCD (Figure 1) et tournez-le dans le sens de verrouillage (Figure 2)
2. Branchez le câble du verrouillage Kensington.
3. Fixez le verrouillage Kensington sur un bureau ou tout autre objet lourd inamovible.

Utilisation de votre télévision à l'étranger

Si vous prévoyez d'emporter votre télévision avec vous à l'étranger, informez-vous des différents systèmes de télévision utilisés dans le monde.

Une télévision prévue pour un système peut ne pas fonctionner correctement avec un autre système en raison des différences de fréquences des canal de télévision.

Spécifications

Modèle	LN-R237W1	LN-R238WA / LN-R238WXC
Taille de l'écran (diagonale)	23 inches	23 inches
Alimentation	AC110V-120V, 60 Hz	AC110V-120V, 60 Hz
Consommation Maximum	100 W	100 W
Résolution PC	1360 x 768 @ 60 Hz	1280 x 720 @ 60 Hz
Son Sortie	3 W + 3 W	3 W + 3 W
Dimensions(W X D X H) TV Avec support	583,0 x 90,0 x 443,0 mm (22,95 x 3,54 x 17,44 inches) 583,0 x 206,0 x 484,7 mm (22,95 x 8,11 x 19,10 inches)	583,0 x 90,0 x 443,0 mm (22,95 x 3,54 x 17,44 inches) 583,0 x 206,0 x 484,7 mm (22,95 x 8,11 x 19,10 inches)
Poids Avec support	8,6 kg (18,96 lbs)	8,6 kg (18,96 lbs)
Considérations environnementales Température de fonctionnement Humidité au cours du fonctionnement Température de stockage Humidité du stockage	10 °C à 40 °C (50 °F à 104 °F) 10% à 80%, sans condensation -20 °C à 45 °C (-4 °F à 113 °F) 5% à 95%, sans condensation	10 °C à 40 °C (50 °F à 104 °F) 10% à 80%, sans condensation -20 °C à 45 °C (-4 °F à 113 °F) 5% à 95%, sans condensation

* Référence aux modes de minuterie pré-réglés, page 81.

Modes d'affichage

Si le signal du système équivaut au mode de signal standard, l'écran se règle automatiquement. Si le signal du système ne correspond pas au mode de signal standard, réglez le mode en vous reportant le cas échéant au manuel d'utilisation de la carte vidéo. Pour les modes d'affichage figurant ci-dessous, l'image de l'écran a été optimisée lors de la fabrication.

Mode	Résolution	Fréquence horizontale (kHz)	Fréquence verticale (Hz)	Fréquence d'horloge pixels(MHz)	Polarité synchronisée (H/V)
IBM	640 X 480	31,469	59,940	25,175	- / -
	720 X 400	31,469	70,087	28,322	- / +
VESA	640 X 480	37,861	72,809	31,500	- / -
	640 X 480	37,500	75,000	31,500	- / -
	800 X 600	37,879	60,317	40,000	+ / +
	800 X 600	48,077	72,188	50,000	+ / +
	800 X 600	46,875	75,000	49,500	+ / +
	1024 X 768	48,364	60,000	65,000	- / -
	1024 X 768	56,476	70,069	75,000	- / -
	1024 X 768	60,023	75,029	78,750	+ / +
VESA (LN-R238WA/ LN-R238WXC)	1280 X 720	47,712	60,015	85,800	+ / +
	1280 X 720	45,000	60,000	74,250	+ / +

* Le mode Interlace (Entrelacé) n'est pas pris en charge.

* Il est possible que le téléviseur fonctionne anormalement si un format vidéo non standard est sélectionné.

* Le mode DVI ne prend pas en charge la fonction PC.

SAMSUNG

**LN-R237W1
LN-R238WA
LN-R238WXC**

TELEVISOR TFT-LCD



Manual de instrucciones

Gane premios cuando registre su producto en www.samsung.com/global/register

Antes de usar el equipo lea este manual para evitar fallas y guarde para futuras referencias.

Precauciones durante la visualización de una imagen fija

Una imagen fija puede causar daños permanentes en la pantalla del televisor.

- TV compatible con Digital: Cuando se selecciona la pantalla regular (4:3) para visualizar una difusión digital de grado SD (y la salida del decodificador digital es 480p).



- TV compatible con Digital: Cuando se selecciona la pantalla ancha (16:9) para mirar una difusión digital de grado SD (y la salida del decodificador digital es 1080i).



Aunque la difusión digital debe realizarse en el formato HD de pantalla ancha (16:9), las empresas de televisión transmiten a veces programas hechos originalmente en el formato de pantalla regular (4:3) convirtiendo las señales a formato digital, en cuyo caso se recortan los bordes laterales izquierdo y derecho de la pantalla.

Nota : Si los bordes izquierdo, derecho y central de la pantalla permanecen fijos un tiempo prolongado, la intensidad de los haces de luz seguirá siendo variada y, de este modo, los bordes pueden dejar rastros.

No deje la pantalla en modo de pausa durante largo rato, porque puede quedar el rastro quemado de la imagen fija de forma temporal o permanente.

- TV compatible con Digital: Cuando el televisor recibe señales de grado HD (y la salida del decodificador digital es 1080i).

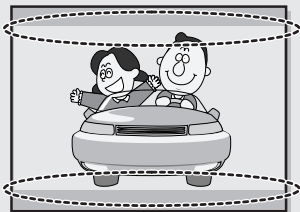

Cuando se visualiza una difusión digital de grado HD en un televisor regular (4:3) con el tamaño de pantalla "16:9" o la opción "Panorama" seleccionada, se puede visualizar el programa pero los bordes superior e inferior de la pantalla aparecen cortados.

Nota : Si los bordes superior, inferior y central de la pantalla permanecen fijos un tiempo prolongado, la intensidad de los haces de luz seguirá siendo variada y los bordes pueden dejar rastros.

No deje la pantalla en modo de pausa durante largo rato, porque puede quedar el rastro quemado de la imagen fija de forma temporal o permanente.

- TV digital integrado (pantalla ancha): Cuando el televisor recibe señales de difusión (regulares) de grado SD (recibe 480p señales regulares).
- TV compatible con Digital (pantalla ancha): Cuando el televisor recibe señales de difusión (regulares) de grado SD (con un decodificador de señal).
- Cuando se visualiza una difusión (regular) analógica en un televisor de pantalla ancha (con el modo de pantalla 4:3 seleccionado).

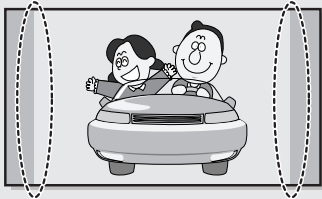

Aunque la difusión digital debe realizarse en el formato HD de pantalla ancha (16:9), las empresas de televisión transmiten a veces programas hechos originalmente en el formato de pantalla regular (4:3) convirtiendo las señales a formato digital, en cuyo caso se recortan los bordes laterales izquierdo y derecho de la pantalla.

Nota : Si los bordes izquierdo, derecho y central de la pantalla permanecen fijos un tiempo prolongado, la intensidad de los haces de luz seguirá siendo variada y, de este modo, los bordes pueden dejar rastros.

No deje la pantalla en modo de pausa durante largo rato, porque puede quedar el rastro quemado de la imagen fija de forma temporal o permanente.

- Cuando se visualiza un DVD, CD o un video en formato de pantalla ancha (21:9) en televisores de pantalla ancha (16:9).
- Al conectar un equipo informático o una consola de juegos con el televisor y seleccionar el modo de pantalla 4:3.

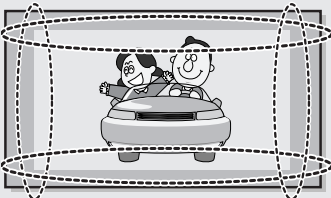

Si se conecta un reproductor de DVD, un equipo informático o una consola de juegos al televisor de pantalla ancha y se visualiza una película o se reproduce un juego en modo de pantalla regular (4:3) o ancha (21:9), los bordes laterales izquierdo y derecho, o los bordes superior e inferior de la pantalla aparecen recortados.

Nota : Si los bordes izquierdo, derecho y central de la pantalla permanecen fijos un tiempo prolongado, la intensidad de los haces de luz seguirá siendo variada y, de este modo, los bordes pueden dejar rastros.

No deje la pantalla en modo de pausa durante largo rato, porque puede quedar el rastro quemado de la imagen fija de forma temporal o permanente.

Capítulo 1: Información general	
Listado de características	1
Listado de piezas	1
Presentación general del TV	2
Botones de la sección inferior derecha del panel	2
Conectores del panel posterior	3
Mando a distancia	4
Instalación de las pilas en el mando a distancia	6
El mando a distancia no funciona	6
Capítulo 2: Conexiones	
Conexión de antenas de VHF y UHF	7
Antenas de par de cables planos de 300 ohmios	7
Antenas de cable coaxial de 75 ohmios	8
Antenas de VHF y UHF independientes	8
Conexión de TV por cable	9
TV por cable sin decodificador	9
Conexión al decodificador que decodifica todos los canales	9
Conexión a un decodificador de algunos canales	9
Conexión de un reproductor de vídeo	11
Conexión de un reproductor de vídeo S-VHS	13
Conexión de un reproductor de DVD	14
Conexión de un receptor de televisión digital	15
Conexión de un amplificador/DVD para cine en casa	15
Conexión de un DVD o un Decodificador digital mediante DVI	16
Conexión a un DVD/receptor de TV digital a través de un HDMI	17
Conexión a un PC	18
Capítulo 3: Funcionamiento	
Encendido o apagado del TV	19
Cambio de canales	19
Mediante los botones de canal	19
Utilización de los botones numéricos	19
Utilización del botón PRE-CH para seleccionar el canal anterior	19
Ajuste del volumen	20
Mediante Silencio	20
Visualización de la pantalla	21
Visualización de los menús	21
Función Plug & Play	22
Memorización de los canales	24
Selección del origen de la señal de vídeo	24
Almacenamiento de los canales en la memoria (método automático)	25
Cómo añadir y borrar canales (método manual)	26
Para seleccionar la fuente	27
Edición del Nombre de la Fuente de entrada	28
Capítulo 4: Control de la imagen	
Uso de los parámetros de imagen automáticos	29
Personalización de la imagen	30
Ajuste del Color del fondo	31
Cambio del tamaño de la pantalla	32
Zoom	33
Congelación de la imagen	34
Reducción digital del ruido	34
DNiE (Motor de imagen natural digital)	35
Mi Ctrl de Color	36
Control Fácil	36
Ctrl. Detalles	37
Contraste Dinám.	38
Sensor de Brillo	39

Visualización Imagen en imagen	40
Activación de Imagen en imagen	40
Selección de una fuente de señal (A/V externo) para el modo PIP	41
Intercambio del contenido de PIP y la imagen principal	41
Cambio del canal PIP	41
Cambio del tamaño de la ventana PIP	42
Cambio de la posición de la ventana PIP	42
Ajustes de señal	42
Capítulo 5: Control de sonido	
Uso de los parámetros de sonido automáticos	43
Personalización del sonido	44
Configuración del TruSurround XT (SRS TSXT)	45
Elección de una pista sonora multicanal (MTS)	46
Control automático de volumen	47
Selección del silencio interno	48
Selección del sonido principal o secundario (PIP)	49
Capítulo 6: Control de los canales	
Ajuste preciso de los canales	50
Capítulo 7: Pantalla de PC	
Uso del TV como pantalla de ordenador (PC)	51
Instalación del software en el equipo (según Windows XP)	51
Cómo realizar el Ajuste automático	52
Ajuste de la calidad de la pantalla	53
Cambio de la posición de la pantalla	54
Inicio de la configuración de Posición de la pantalla o del Color	55
Capítulo 8: Ajuste de la hora	
Configuración del Reloj	56
Configuración del Temporizador de sueño	57
Activación y desactivación del temporizador	58
Capítulo 9: Descripción de las funciones	
Selección del idioma de menú	60
Uso de V-Chip	61
Ajuste del número de identificación personal (código PIN)	61
Cómo activar/desactivar V-Chip	63
Configuración de Restricciones usando la sección “Guías pater. TV”	64
Configuración de las restricciones mediante las clasificaciones	
MPAA: G, PG, PG-13, R, NC-17, X, NR	67
Cómo reiniciar el TV después de que V-Chip bloquee un canal	
(“Salida de emergencia”)	68
Cómo configurar las restricciones en el idioma “Inglés canadiense”	69
Cómo configurar las restricciones en el idioma ‘Francés Canadiense’	70
Visualización de los subtítulos	71
Ajuste del modo Pantalla Azul	73
Selección de Melodía	74
Capítulo 10: Solución de problemas	
Identificación de problemas	75
Apéndice	
Instalación del soporte	77
Desconexión del soporte	77
Instalación del Kit de montaje en la pared	78
Uso del cierre antirrobo kensington	79
Uso del TV en otro país	79
Especificaciones	80
Modos de visualización	81

Capítulo 1

INFORMACIÓN GENERAL

Listado de características

- Calidad excelente de la imagen
 - La tecnología DNIe proporciona imágenes completamente reales
 - Mi Ctrl de Color : Los colores se pueden definir según sus preferencias ajustando Rosa, Azul y Verde.
 - Contraste Dinám. : Detecta automáticamente la señal visual de entrada de información y la ajusta para crear un contraste óptimo.
 - Sensor de Brillo : Ajusta automáticamente la luminosidad de la pantalla dependiendo de la luminosidad ambiental.
- SRS TruSurround XT
 - SRS TruSurround XT proporciona un sistema surround Dolby virtual.
- Adecuación
 - El televisor utiliza el sistema HDMI para desarrollar un sonido digital y una calidad de imagen perfectos.
 - El sistema Anynet permite controlar de forma sencilla los dispositivos de audio y vídeo (AV) de Samsung desde este TV.

Listado de piezas

Compruebe que las opciones siguientes se incluyen con su TV LCD.
Si falta alguna opción, póngase en contacto con el proveedor.



Presentación general del TV

Botones de la sección inferior derecha del panel

Los botones del panel (inferior derecha) controlan las funciones básicas del TV, incluyendo los menús en pantalla. Para usar las funciones más avanzadas, debe usar el mando a distancia.

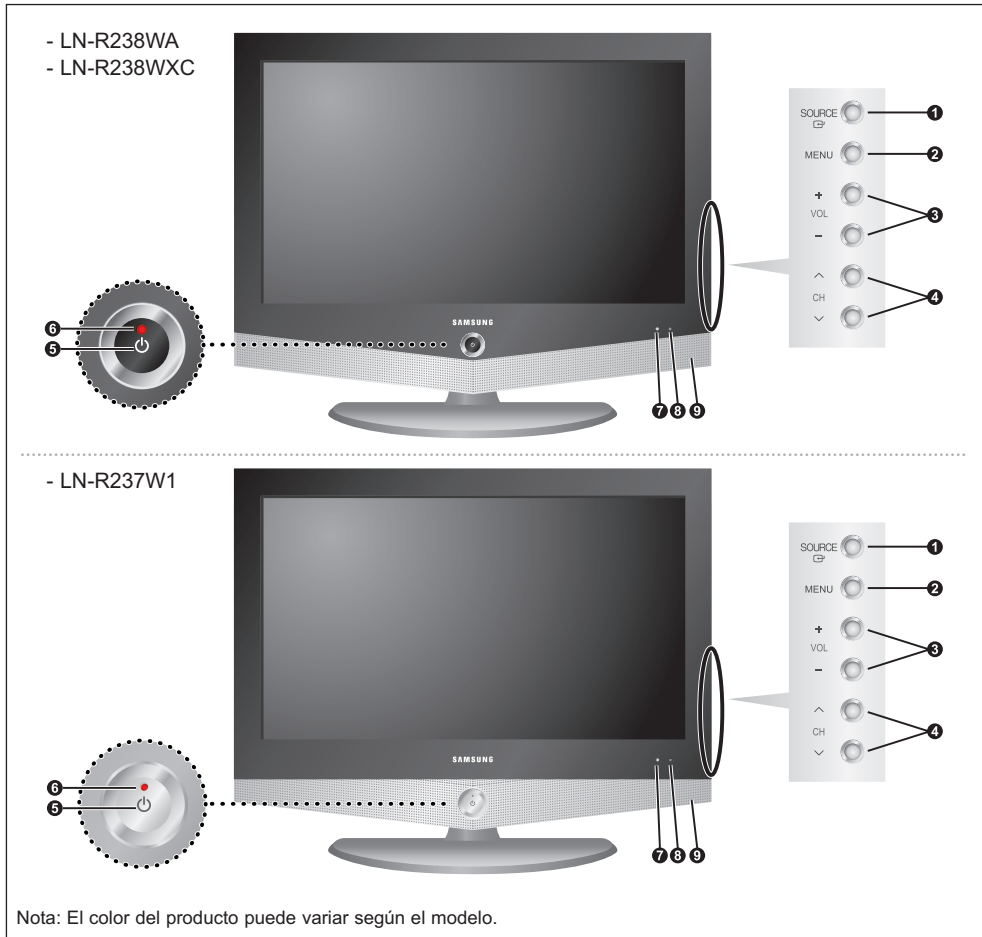

1 SOURCE

Muestra un menú con todas las fuentes de entrada disponibles (TV, AV1, AV2, S-Video, Componente1, Componente2, PC, HDMI). En el menú de la pantalla, utilice este botón del mismo modo que el botón **ENTER** del mando a distancia.

2 MENU

Pulse para ver en pantalla un menú con las características del TV.

3 - VOL +

Pulse para aumentar o reducir el volumen. En el menú de la pantalla, utilice los botones - VOL + del mismo modo que los botones ◀ ▶ del mando a distancia.

4 v CH ^

Pulse para cambiar de canal. En el menú de la pantalla, utilice estos botones v CH ^ del mismo modo que los botones ▼ ◀ del mando a distancia.

5 (ENCENDIDO)

Pulse para encender o apagar el TV.

6 INDICADOR DE ALIMENTACIÓN

Parpadea y se apaga cuando se enciende el aparato y se ilumina en el modo en espera.

7 SENSOR LUMÍNICO

Ajusta la luminosidad de la pantalla automáticamente gracias a la detección de la luminosidad del entorno. Este sensor funciona cuando está activado el control Sensor de Brillo.

8 SENSOR DEL MANDO A DISTANCIA

Dirija el mando a distancia hacia este punto del TV.

9 ALTAVOCES

Conectores del panel posterior

Se pueden usar para conectar componentes de A/V que estarán conectados permanentemente, como reproductores de vídeo o de DVD.

Si precisa información sobre la conexión de equipos, consulte las páginas 7 a 18.

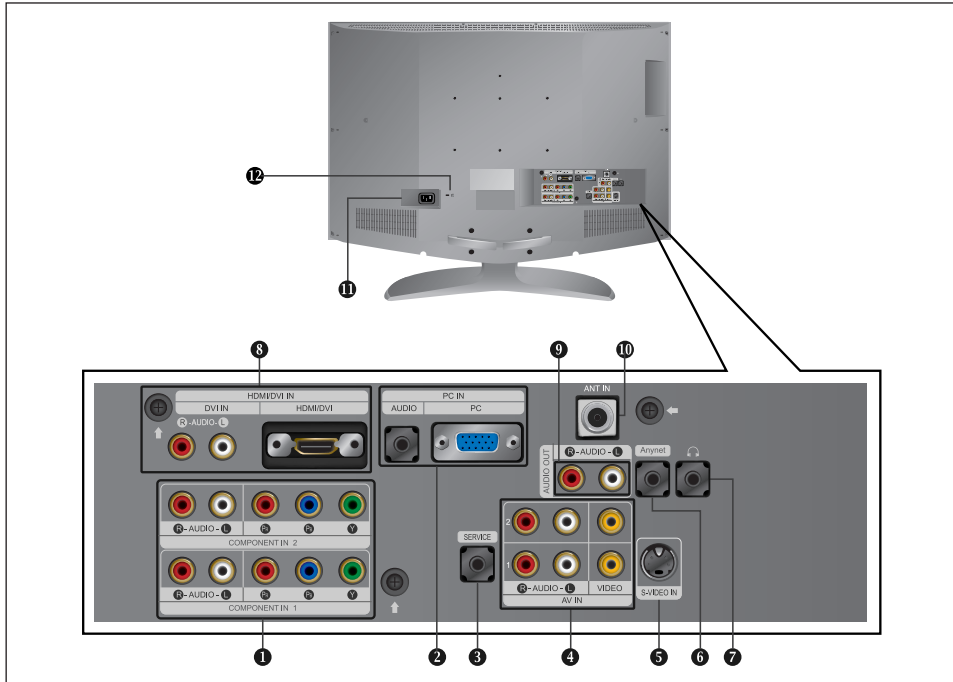

1 COMPONENT IN 1, 2

Conecte el componente de vídeo o audio desde un receptor de TV digital o DVD.

2 PC IN

Se conecta a la toma de salida de audio y vídeo del PC.

3 SERVICE

Conector solamente para servicio.

4 AV IN 1, 2

Entradas de vídeo y audio para dispositivos externos, como una videocámara o un reproductor de vídeo.

5 S-VIDEO IN

Entradas de vídeo para dispositivos externos con salida de S-Vídeo, como una videocámara o un reproductor de vídeo.

6 Anynet

Consulte el "Manual de instrucciones de Anynet AV".

7 TOMA DE AURICULARES

Efectuar una conexión de un conjunto de auriculares exteriores para la audición individual.

8 HDMI/DVI IN (R-AUDIO-L)

Conéctela a la toma HDMI de un dispositivo que tenga salida HDMI.

Use el terminal HDMI/DVI para conectar el DVI a un dispositivo externo. Debe usar el cable de DVI a HDMI o el adaptador de DVI-HDMI para la conexión, y el terminal "R-AUDIO-L" de DVI-IN para la salida de sonido. (El terminal HDMI/DVI IN no es compatible con el PC.)

9 AUDIO OUT

Conéctelo a la toma de la entrada de audio del amplificador.

10 ANT IN

Efectuar una conexión con una antena o con un sistema de televisión por cable.

11 ENTRADA DE ALIMENTACIÓN

Conecte el cable de alimentación suministrado.

12 KENSINGTON LOCK

Consulte "Utilización del bloqueo Kensington antirrobo" en la página 79.

	Altavoz			Salida de audio		
	RF	AV, S-Vídeo	Componente, PC y HDMI	RF	AV, S-Vídeo	Componente, PC y HDMI
Silencio interno desactivado	Salida de altavoces	Salida de altavoces	Salida de altavoces	Salida del sonido	Salida del sonido	Salida del sonido
Silencio interno activado	Silencio	Silencio	Silencio	Salida del sonido	Salida del sonido	Salida del sonido
Sin señal del vídeo	Silencio	Silencio	Silencio	Silencio	Salida del sonido	Salida del sonido

Mando a distancia

Puede usar el mando a distancia desde una distancia máxima de alrededor de 7 metros desde el TV. Cuando utilice el mando a distancia, señale siempre directamente hacia el TV.

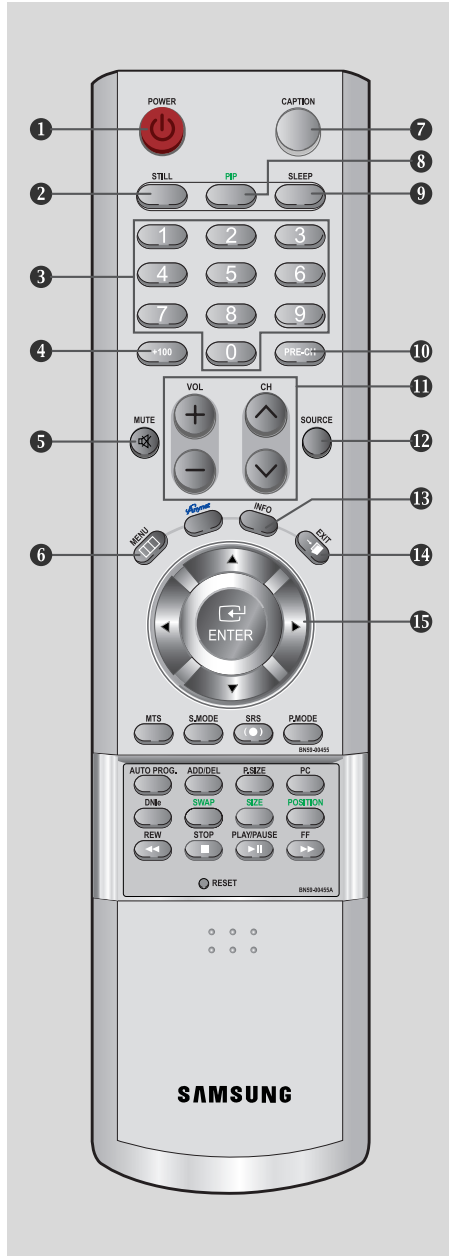

- 1 POWER** Enciende o apaga el TV. (Consulte la página 19)
- 2 STILL** Pulse para detener la acción durante una escena concreta. Para reanudar la reproducción normal, vuelva a pulsarlo. (Consulte la página 34)
- 3 BOTONES NUMÉRICOS** Pulsar para cambiar el canal.
- 4 +100** Pulse para seleccionar los canales por encima del n.º 100. Por ejemplo, para seleccionar el canal 121 pulse "+100" y, a continuación, pulse "2" y "1". (Consulte la página 19)
- 5 MUTE** Pulse para desactivar momentáneamente el sonido. (Consulte la página 20)
- 6 MENU** Muestra el menú de pantalla principal. (Consulte la página 21)
- 7 CAPTION** Controla el decodificador de subtítulos. (Consulte la página 71)
- 8 PIP** Imagen sobre imagen Encendido/Apagado (Consulte la página 40)
- 9 SLEEP** Pulse para seleccionar una hora en la cual se apagará el TV automáticamente. (Consulte la página 57)
- 10 PRE-CH** Sintoniza el canal anterior. (Consulte la página 19)
- 11 CH ^ y CH v (Subir/Bajar Canal)** Pulse CH ^ o CH v para cambiar los canales. (Consulte la página 19)
VOL + y VOL - Pulse para aumentar o reducir el volumen. (Consulte la página 20)
- 12 SOURCE** Pulse para visualizar todas las fuentes de vídeo. (Consulte la página 27)
- 13 INFO** Pulse para visualizar el canal actual y los ajustes de audio y vídeo. (Consulte la página 21)
- 14 EXIT** Pulse el botón para salir.
- 15 ARRIBA ^ / ABAJO v / IZQUIERDA < / DERECHA > / ENTER** Sirve para seleccionar los elementos del menú en pantalla y cambiar los valores del menú.

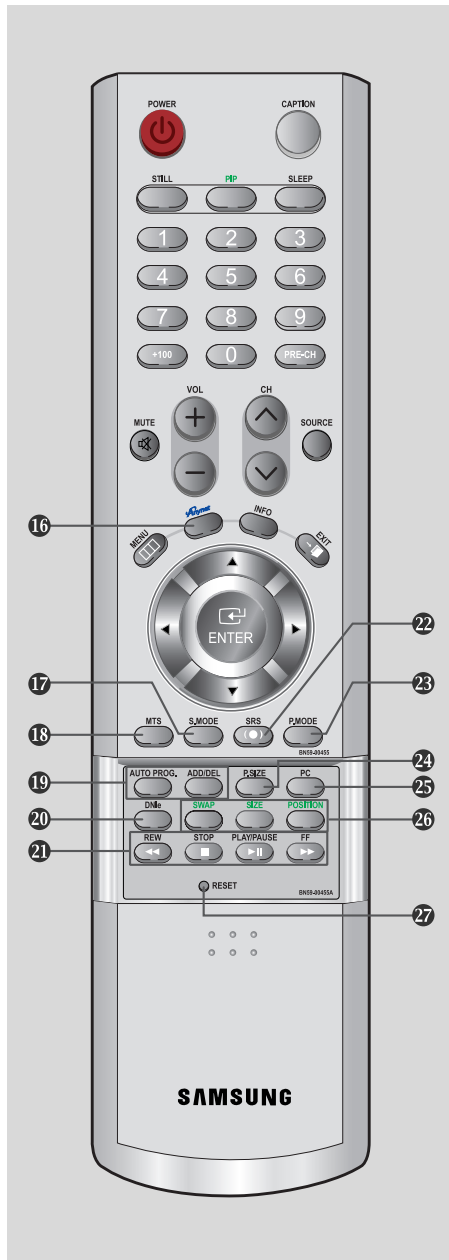

16 Anynet

Pulse el botón Anynet para abrir el menú Anynet. (Consulte el "Manual de instrucciones de Anynet AV".)

17 S.MODE

Ajusta el sonido del TV seleccionando una de las configuraciones predeterminadas de fábrica (o selecciona una configuración de sonido adaptada a sus necesidades). (Consulte la página 43)

18 MTS

(Estéreo multicanal de televisión)

Pulse para elegir estéreo, mono o programa de audio independiente (emisión SAP). (Consulte la página 46)

19 AUTO PROG.

Pulse para guardar automáticamente los canales seleccionados de aire/cable. (Consulte la página 25)

ADD/DEL

Se utiliza para seleccionar los canales manualmente, y para guardarlos o eliminarlos de la memoria. (Consulte la página 26)

20 DNLe

Encendido/Apagado de Demo DNLe.

Apagado : El modo Demo DNLe se desactiva.

Encendido : La parte derecha de la pantalla muestra la imagen mejorada del DNLe.

La parte izquierda de la pantalla muestra la imagen original. (Consulte la página 35)

21 Funciones del vídeo/DVD (sólo el modo Anynet)

- Rebobinar
- Detener
- Reproducir/Pausa
- Avance rápido

22 SRS

Selecciona el modo TruSurround XT. (Consulte la página 45)

23 P.MODE

Ajusta la imagen del TV al seleccionar uno de los valores predeterminados en fábrica (O selecciona sus valores de imagen personalizados). (Consulte la página 29)

24 P.SIZE

Pulse para cambiar el tamaño de pantalla. (Consulte la página 33)

25 PC

Pulse para cambiar al modo PC. (Consulte las páginas 52~55)

26 SWAP

Se pulsa para intercambiar la imagen principal y la secundaria (PIP). (Consulte la página 41)

SIZE

Se pulsa para hacer que la ventana PIP sea pequeña, doble1 o doble2. (Consulte la página 42)

POSITION

Se pulsa para seleccionar la posición de la imagen secundaria (PIP). (Consulte la página 42)

27 RESET

Cuando no funcione el mando a distancia, cambie las baterías y pulse el botón RESET (Reiniciar) durante 2 o 3 segundos antes de poder utilizarlo.

Instalación de las pilas en el mando a distancia

1

Haga deslizar totalmente la tapa.

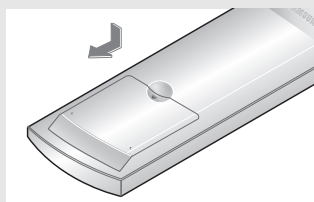

2

Coloque dos pilas de tamaño AAA.

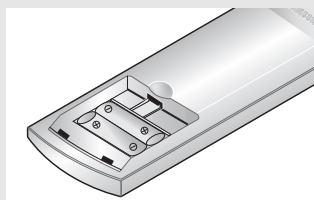

◀ Compruebe que los extremos “+” y “-” de las pilas concuerdan con el diagrama del interior del compartimento.

3

Vuelva a colocar la tapa.

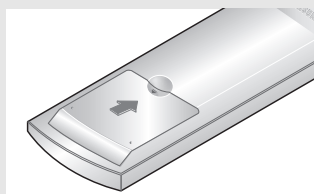

◀ Si no va a usar el mando a distancia durante un largo período de tiempo, extraiga las pilas y guárdelas en un lugar fresco y seco.

El mando se puede utilizar hasta una distancia de unos 7 metros del televisor.

(Con un uso normal del TV, las pilas duran alrededor de un año).

El mando a distancia no funciona

Compruebe lo siguiente:

1. ¿Está encendido el TV?
2. ¿Están invertidos los polos positivo y negativo de la batería?
3. ¿Se han agotado las baterías?
4. ¿Ha habido un corte de luz o el cable está desconectado?
5. ¿Hay cerca una luz fluorescente o un letrero de neón?

Capítulo 2

CONEXIONES

Conexión de antenas de VHF y UHF

Si su antena tiene un conjunto de cables con este aspecto, consulte “Antenas de par de cables planos de 300 ohmios” a continuación.

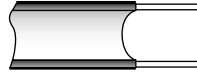

Si su antena tiene un conjunto de cables con este aspecto, consulte “Antenas con cable coaxial de 75 ohmios” en la página 8.



Si dispone de dos antenas, consulte “Antenas de VHF y UHF independientes” en la página 8.

Antenas de par de cables planos de 300 ohmios

Si utiliza una antena externa (de techo o de “orejas de conejo”) de par de cables planos de 300 ohmios, siga las indicaciones siguientes.

1

Coloque los conductores del par de cables bajo los tornillos del adaptador de 300-75 ohmios (no incluido). Utilice un destornillador para apretar los tornillos.

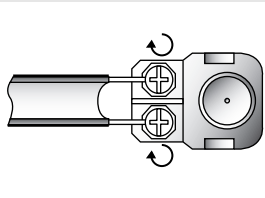

2

Conecte el adaptador en el terminal ANT IN en la parte posterior del televisor.

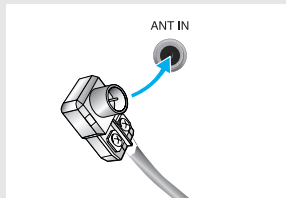

CONEXIONES

Antenas de cable coaxial de 75 ohmios

1

Conecte el cable de la antena en el terminal ANT IN (entrada de la antena) en la parte posterior del televisor.

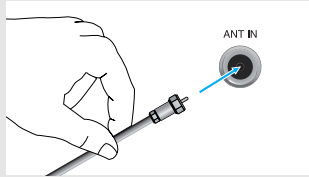

Antenas de VHF y UHF independientes

Si dispone de dos antenas independientes para el TV (una de VHF y otra de UHF), debe combinar ambas señales de la antena antes de conectarlas al TV. Este procedimiento precisa un adaptador-combinador especial (disponible en la mayoría de tiendas de electrónica).

1

Conecte ambos cables de antena al combinador.

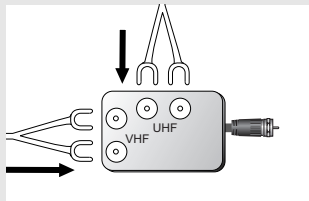

2

Conecte el combinador en el terminal ANT IN (entrada de la antena) en la parte posterior del televisor.

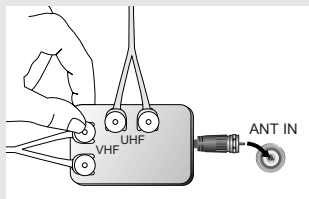

Conexión de TV por cable

Para conectar a un sistema de TV por cable, siga estas instrucciones.

TV por cable sin decodificador

1

Conecte el cable de entrada en el terminal de la antena ANT IN de la parte posterior del TV.

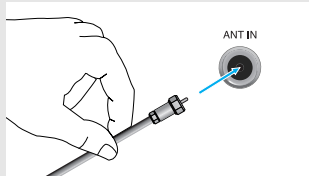

◀ Dado que el TV está preparado para la televisión por cable, no se necesita un decodificador para ver canales de cable no codificados.

Conexión al decodificador que decodifica todos los canales

1

Busque el cable conectado al terminal ANT OUT del decodificador.

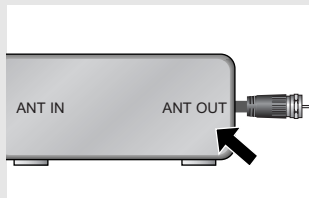

◀ Este terminal puede estar indicado como “ANT OUT”, “VHF OUT” o “OUT”.

2

Conecte el otro extremo del cable en el terminal ANT IN de la parte posterior del TV.

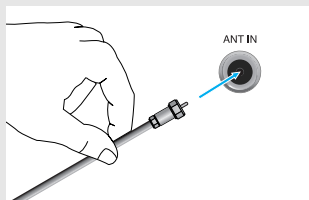

Conexión a un decodificador de algunos canales

Si su decodificador sólo decodifica algunos canales (como los canales de pago), siga las instrucciones siguientes. Necesitará un divisor de dos vías, un conmutador de RF (A/B) y cuatro largos de cable RF. (Estas opciones se encuentran en la mayoría de tiendas de electrónica).

1

Busque y desconecte el cable que está conectado al terminal ANT IN (entrada de antena) del decodificador.

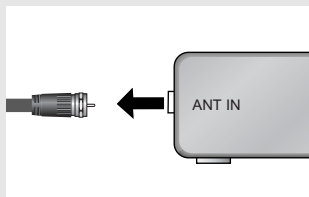

◀ Este terminal puede estar indicado como “ANT IN”, “VHF IN” o “IN”.

Continúa...

CONEXIONES

2

Conecte este cable al divisor de dos vías.

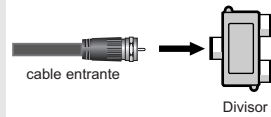

3

Conecte el cable RF entre un terminal OUTPUT(salida) del divisor y el terminal IN (entrada) del decodificador.

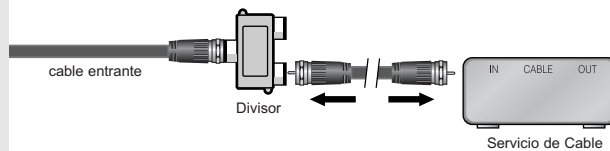

4

Conecte el cable RF entre el terminal ANT OUT del decodificador y el terminal B.IN del conmutador A/B.

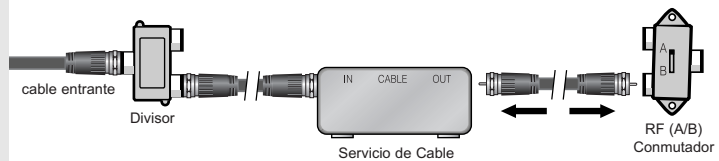

5

Conecte otro cable RF entre el otro terminal OUT del divisor y el terminal A.IN del conmutador de RF (A/B).

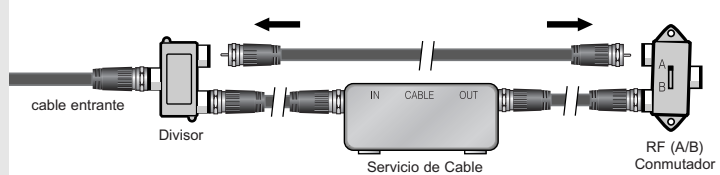

6

Conecte el último cable RF entre el terminal OUT del conmutador RF (A/B) y el terminal ANT IN en la parte posterior del televisor.

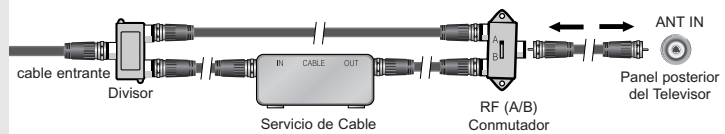

Una vez hecha esta conexión, coloque el conmutador A/B en la posición "A" para la visualización normal.

Coloque el conmutador A/B en la posición "B" para ver los canales codificados. (Cuando sitúe el conmutador A/B en "B", deberá sintonizar el TV al canal de salida del decodificador, que normalmente es el canal 3 o 4).

Conexión de un reproductor de vídeo

Estas instrucciones presuponen que ya ha conectado el TV a una antena o sistema de TV por cable (siguiendo las instrucciones de las páginas 7 a 10).

Si aún no ha conectado el TV a una antena o un sistema de cable, sáltese el paso 1.

1

Desconecte el cable o la antena de la parte posterior del TV.

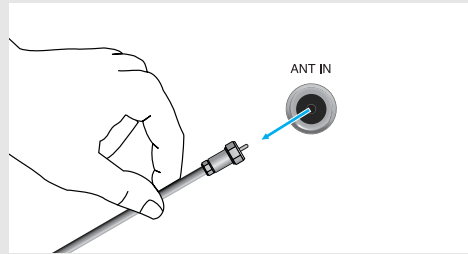

2

Conecte el cable o la antena en el terminal ANT IN de la parte posterior del reproductor de vídeo.

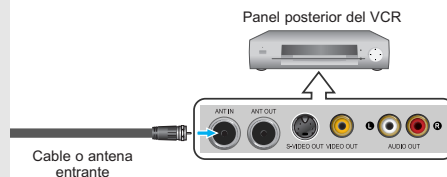

3

Conecte el cable RF entre el terminal ANT OUT (salida de antena) del reproductor de vídeo y el terminal ANT IN del televisor.

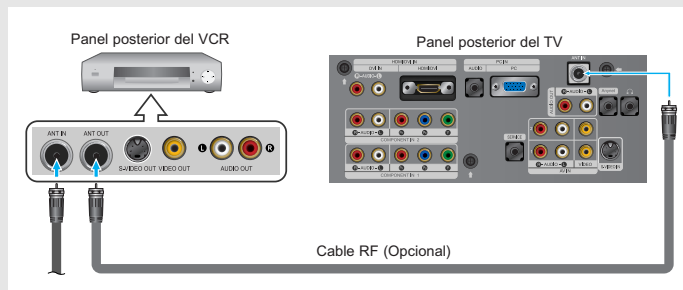

Continúa...

CONEXIONES

4

Conecte un juego de cables de audio entre los conectores AUDIO OUT del reproductor de VCR y los conectores AV IN [R-AUDIO-L] del TV.

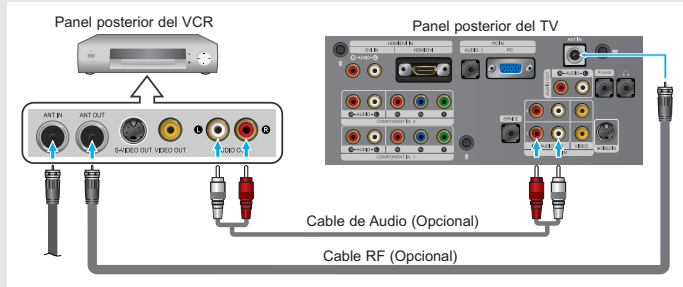

Si tiene un reproductor de vídeo “mono” (sin estéreo), use el conector Y (no suministrado) para conectar los conectores de entrada de audio izquierdo o derecho del TV

5

Conecte un cable de vídeo entre la toma VIDEO OUT del reproductor de vídeo y la toma AV IN [VIDEO] del televisor.

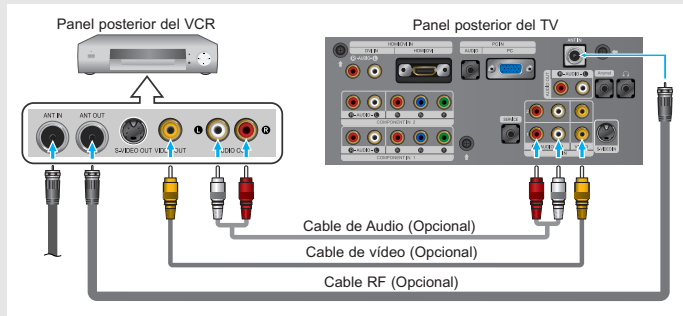

Siga las instrucciones de “Visualización de una cinta de vídeo o de cámara de vídeo” para ver sus cintas.

* Cada dispositivo de fuente de entrada externa requiere una configuración distinta en el panel posterior.

* Cuando conecte un dispositivo externo, debe hacer coincidir los colores del terminal de conexión y del cable.

Conexión de un reproductor de vídeo S-VHS

Este televisor Samsung se puede conectar a una señal S-Video procedente de un reproductor de vídeo S-VHS. (Esta conexión ofrece mejor calidad de imagen con relación a un reproductor de vídeo VHS normal).

1

Para empezar, siga los pasos 1 a 3 del apartado anterior para conectar la antena o el sistema de cable al reproductor de VCR y al TV.

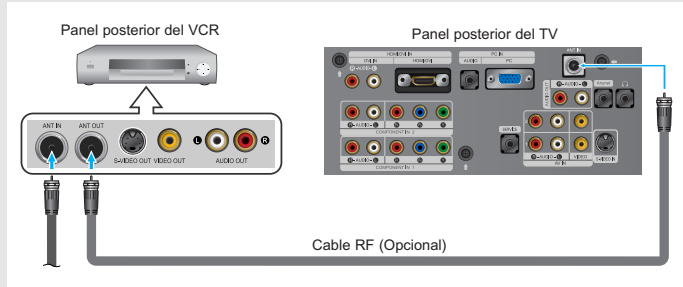

2

Conecte un juego de cables de audio entre los conectores AUDIO OUT del reproductor de VCR y los conectores AV IN [R-AUDIO-L] del TV.

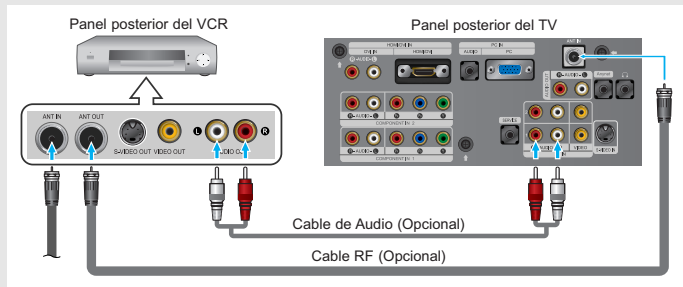

3

Conecte un cable de S-Vídeo entre la toma de salida de S-Vídeo del reproductor y la toma de entrada de S-Vídeo del televisor.

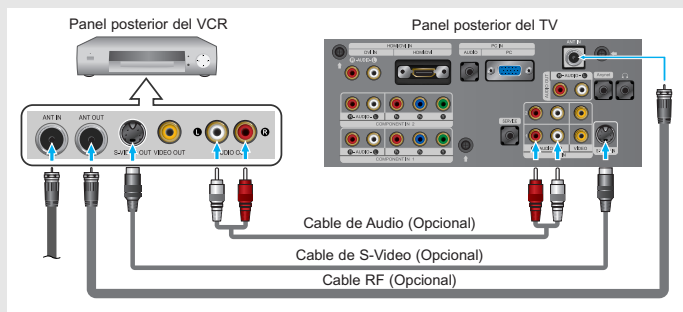

Normalmente se incluye un cable S-Video con los reproductores de vídeo S-VHS. (En caso contrario, consulte en la tienda de electrónica).

* Cada dispositivo de fuente de entrada externa requiere una configuración distinta en el panel posterior.

* Cuando conecte un dispositivo externo, debe hacer coincidir los colores del terminal de conexión y del cable.

Conexión de un reproductor de DVD

Los conectores del panel posterior del TV facilitan la conexión de un reproductor de DVD al TV.

1

Conecte un cable de audio entre las tomas COMPONENT IN 1 o COMPONENT IN 2 [R-AUDIO-L] del televisor y las tomas AUDIO OUT del reproductor de DVD.

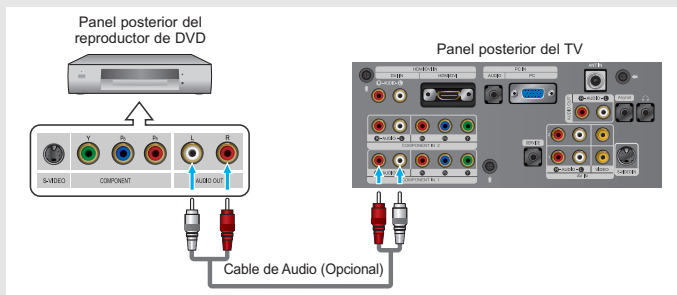

2

Conecte un cable de componente entre las tomas COMPONENT IN 1 o COMPONENT IN 2 [Y, P_B, P_R] del televisor y las tomas COMPONENT [Y, P_B, P_R] del reproductor de DVD.

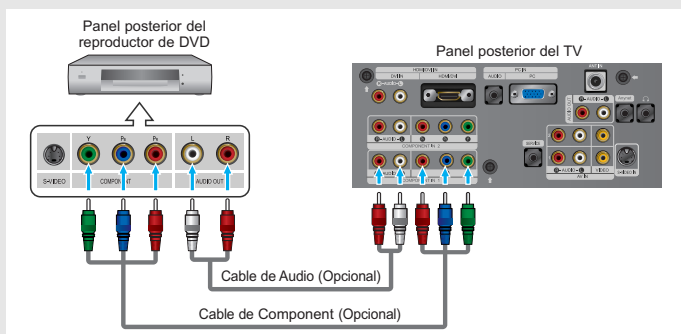

Nota: Para obtener una explicación sobre el vídeo componente, consulte el manual instrucciones de su reproductor de DVD.

Las conexiones de audio y de vídeo componente deben coincidir.

Por ejemplo, si se conecta el cable de vídeo a Component In 1, conecte también el cable de audio a la misma entrada.

* Cada dispositivo de fuente de entrada externa requiere una configuración distinta en el panel posterior.

* Cuando conecte un dispositivo externo, debe hacer coincidir los colores del terminal de conexión y del cable.

Conexión de un receptor de televisión digital

Las conexiones para el receptor de TV digital normal se muestran a continuación.

1

Conecte un cable de audio entre las tomas COMPONENT IN 1 o COMPONENT IN 2 [R-AUDIO-L] del televisor y las tomas AUDIO OUT del receptor de televisión digital.

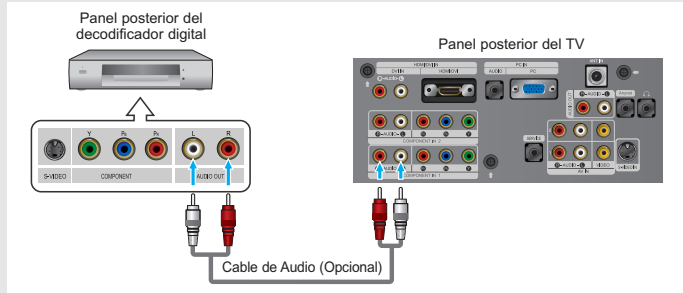

2

Conecte un cable de componente entre las tomas COMPONENT IN 1 o COMPONENT IN 2 [Y, P_B, P_R] del televisor y las tomas COMPONENT [Y, P_B, P_R] del receptor de televisión digital.

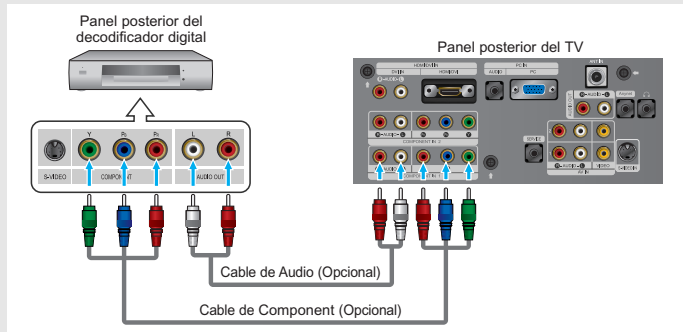

Nota: Para obtener una explicación de vídeo para componentes, consulte el manual del usuario del receptor de TV digital.

* Cada dispositivo de fuente de entrada externa requiere una configuración distinta en el panel posterior.

* Cuando conecte un dispositivo externo, debe hacer coincidir los colores del terminal de conexión y del cable.

Conexión de un amplificador/DVD para cine en casa

1

Conecte un cable de audio entre las tomas AUDIO OUT [R-AUDIO-L] del televisor y las tomas AUDIO IN del amplificador/DVD para cine en casa.

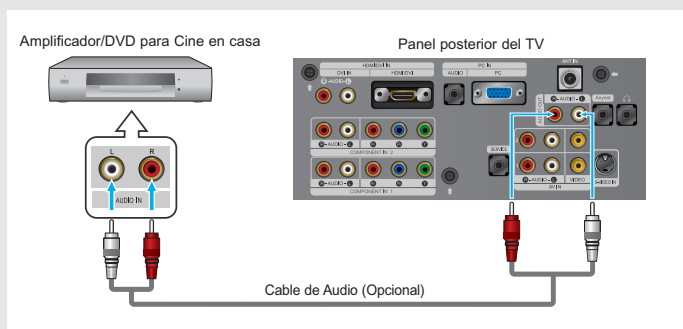

* Cada dispositivo de fuente de entrada externa requiere una configuración distinta en el panel posterior.

* Cuando conecte un dispositivo externo, debe hacer coincidir los colores del terminal de conexión y del cable.

Conexión de un DVD o un Decodificador digital mediante DVI

Sólo es aplicable si hay un conector de salida de DVI en el dispositivo externo.

1

Conecte un cable de DVI a HDMI o un adaptador de DVI-HDMI entre el conector de HDMI/DVI del televisor y el conector de DVI del reproductor de DVD/reproductor de televisión digital.

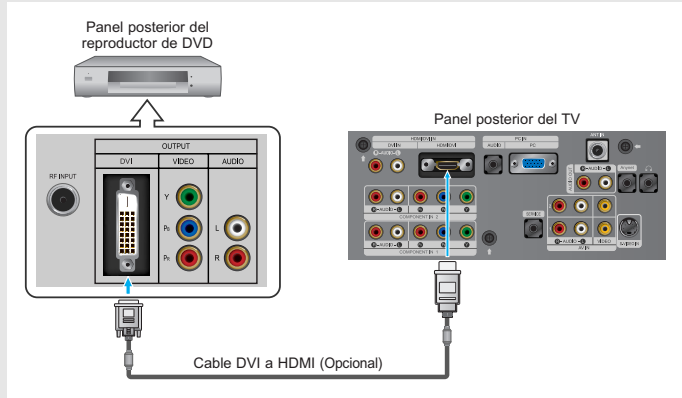

2

Conecte un cable de audio entre la toma de entrada de DVI IN [R-AUDIO-L] del televisor y las tomas AUDIO OUT del reproductor de DVD/reproductor de televisión digital.

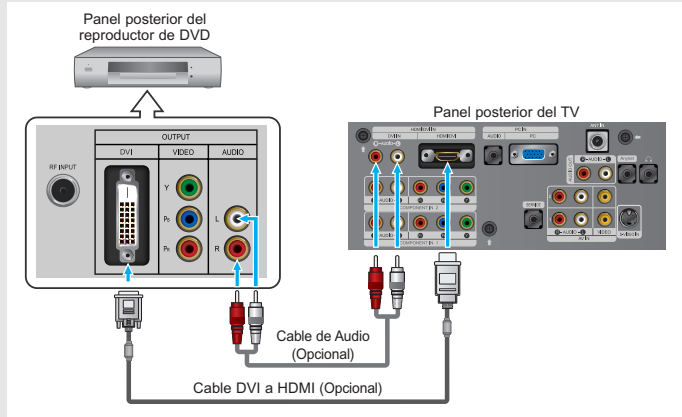

* Cada dispositivo de fuente de entrada externa requiere una configuración distinta en el panel posterior.

* Cuando conecte un dispositivo externo, debe hacer coincidir los colores del terminal de conexión y del cable.

Conexión a un DVD/receptor de TV digital a través de un HDMI

Sólo es aplicable si hay un conector de salida de HDMI en el dispositivo externo.

1

Conecte un cable de HDMI entre el conector de HDMI/DVI del televisor y el conector HDMI del reproductor de DVD/reproductor de televisión digital.

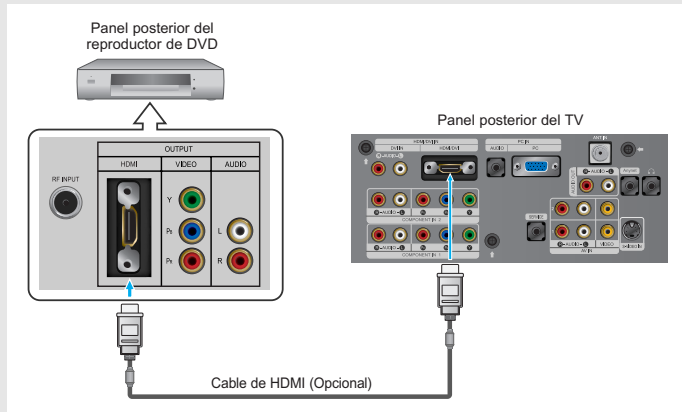

Nota: no se necesita conexión de sonido alguna para una conexión de HDMI a HDMI.

¿Qué es HDMI?

- HDMI, o interfaz multimedia de alta definición, es una interfaz de la siguiente generación que permite la transmisión de señales digitales de audio y de vídeo mediante un cable simple sin compresión.
- La denominación “interfaz multimedia” es la más adecuada, especialmente porque permite varios canales de sonido digital. La diferencia entre los dispositivos HDMI y DVI es que el HDMI es más pequeño, tiene instalada la función de codificación HDCP (protección alta de la copia digital del ancho de banda) y es compatible con el sonido digital de varios canales.

Conexión a un PC

1

Conecte un cable de PC vídeo (D-Sub) entre el conector PC IN [PC] del televisor y el conector de salida de PC del ordenador.

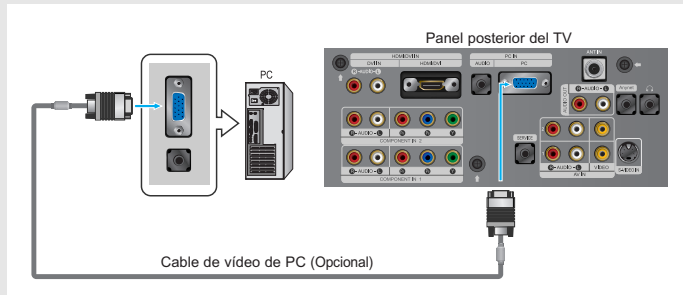

2

Conecte un cable de audio de PC entre PC IN [AUDIO] del televisor y la salida de audio de la tarjeta de sonido del ordenador.

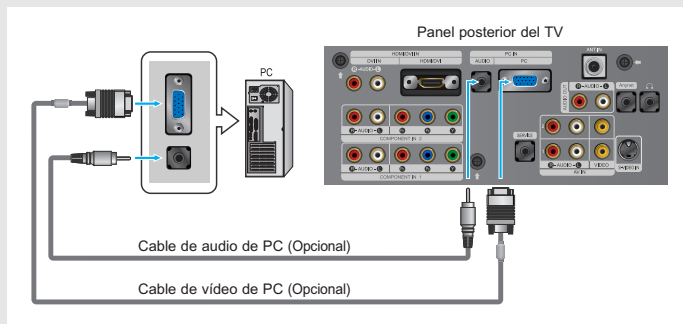

Capítulo 3

FUNCIONAMIENTO

Encendido o apagado del TV

1

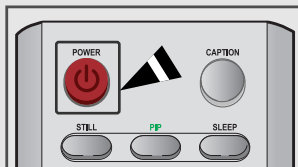

Pulse el botón **POWER**  del mando a distancia.
También puede usar el botón **POWER**  del panel delantero.





Cambio de canales

Mediante los botones de canal

1

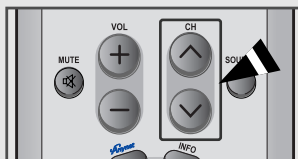
Pulse los botones **CH** / para cambiar los canales.







Cuando pulse los botones **CH** / el TV cambiará los canales por orden. Verá todos los canales que ha memorizado el TV (El TV deberá haber memorizado como mínimo tres canales). No verá los canales borrados o no memorizados. Consulte las páginas 24-25 para la memorización de los canales.

Utilización de los botones numéricos

1

Utilice los botones numéricos para ir directamente a un canal.

p.ej.: Para seleccionar el canal 27, pulse “” → “”.

Para seleccionar el canal 108, pulse “” → “” → “”.

Si utiliza los botones numéricos puede seleccionar directamente los canales borrados o no memorizados. Para cambiar más rápido a canales de un solo dígito (0 a 9), pulse “0” antes del dígito. (Por ejemplo, para el canal “4”, pulse “0” y “4”).

Utilización del botón PRE-CH para seleccionar el canal anterior

1

Pulse el botón **PRE-CH**.
El TV volverá al último canal visualizado.

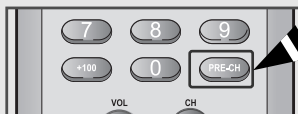

Para conmutar rápidamente entre dos canales bastante distantes, sintonice un canal y use los botones numéricos para seleccionar el segundo. Después use el botón PRE-CH para conmutar rápidamente entre ellos.

Ajuste del volumen

1

Pulse los botones **VOL +** y **VOL -** para subir o bajar el volumen.

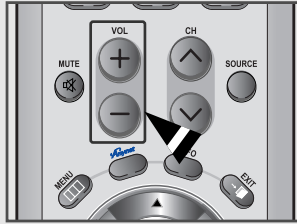

Mediante Silencio

Puede anular el sonido en cualquier momento pulsando el botón **MUTE**.

1

Pulse el botón **MUTE** y el sonido se desconectará.

En la esquina inferior izquierda de la pantalla aparecerá la palabra

“ Silencio”.



2

Para recuperar el sonido vuelva a pulsar **MUTE** o, simplemente, pulse los botones **VOL +** y **VOL -**.

Visualización de la pantalla

La pantalla identifica el canal actual y el estado de algunos ajustes de audio-vídeo.

1

Pulse el botón **INFO** del mando a distancia.

El TV visualizará el canal, el tipo de sonido y el estado de determinados ajustes de sonido e imagen.

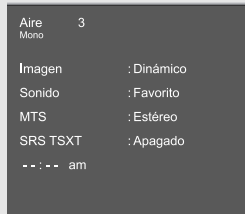

- ◀ Pulse el botón **INFO** otra vez o espere unos 10 segundos y desaparecerá automáticamente.
- ◀ Permite que el usuario ajuste la configuración según sus preferencias y muestra la configuración actual.

Visualización de los menús

1

Con el aparato encendido, pulse el botón **MENU** .

En la pantalla aparece el menú principal.

En el lado izquierdo hay cinco iconos:

Entrada, Imagen, Sonido, Canal, Configuración.

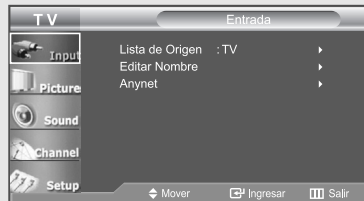

- ◀ Los menús en pantalla desaparecen transcurridos alrededor de dos minutos.

2

Use los botones **ARRIBA/ABAJO**  para seleccionar uno de los 5 iconos.

A continuación, pulse **ENTER**  para acceder al submenú del icono.

3

Pulse el botón **EXIT** para salir.

Función Plug & Play

Cuando el televisor se enciende por primera vez, algunos valores se establecen de forma automática y correlativa:

1

Pulse el botón **POWER**  en el mando a distancia.

Aparece el mensaje "Start Plug & Play", con el "OK" seleccionado.



2

Seleccione el idioma correspondiente pulsando los botones **ARRIBA/ABAJO** .

Pulse el botón **ENTER**  para confirmar la selección.





3

Aparece el mensaje "Verif. entrada de antena", con el "Aceptar" seleccionado.

Pulse el botón **ENTER** .



4

Pulse los botones **ARRIBA/ABAJO**  para seleccionar "Aire", "STD", "HRC", o "IRC", después, pulse el botón **ENTER** .



Continúa...

FUNCIONAMIENTO

5

Pulse el botón **ENTER**  para seleccionar "Iniciar".

El televisor empezará a memorizar todos los canales disponibles.



◀ Para detener la búsqueda antes de que finalice, pulse el botón **ENTER**  con "Detener" seleccionado.

6

Pulse el botón **ENTER** .

Pulse los botones **IZQUIERDA/DERECHA**  para desplazarse a la "Hora", "Minuto" o "am/pm".

Defina el valor de "Hora", "Minuto" o "am/pm" pulsando los botones **ARRIBA/ABAJO** .

(Consulte "Configuración del Reloj" en la página 56.)



7

Pulse el botón **MENU**  para confirmar su elección.

Se visualiza el mensaje "Disfrute".

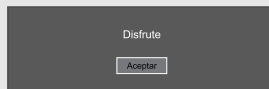

Memorización de los canales

El TV puede memorizar y almacenar todos los canales disponibles, tanto de “antena” como de cable. Una vez memorizados los canales disponibles, use los botones CH \wedge y CH \vee para explorarlos.

De este modo no es necesario cambiar los canales introduciendo los dígitos.

La memorización de canales tiene tres pasos: seleccionar una emisora de origen, memorizar los canales (automático) y añadir o suprimir canales (manual).

Selección del origen de la señal de vídeo

Antes de empezar a memorizar los canales disponibles, debe indicar el tipo de origen de la señal conectada al TV (es decir, antena o sistema de cable).

1

Pulse el botón **MENU** \square para visualizar el menú.

Pulse los botones **ARRIBA/ABAJO** $\blacktriangle/\blacktriangledown$ para seleccionar “Canal”, y, después, pulse el botón **ENTER** \square .



2

Pulse el botón **ENTER** \square .

Pulse varias veces el botón **ARRIBA/ABAJO** $\blacktriangle/\blacktriangledown$ para pasar por estas opciones:

“Aire”, “STD”, “HRC”, o “IRC” (todas las TV por cable), después, pulse el botón **ENTER** \square .

Pulse el botón **EXIT** para salir.



Nota: STD, HRC e IRC identifican los distintos tipos de sistemas de TV por cable.

Póngase en contacto con su proveedor de cable para averiguar el tipo de sistema de cable existente en su zona.

En este momento ya se ha seleccionado el origen de la señal.

Siga con “Almacenamiento de los canales en la memoria” (página siguiente).

Almacenamiento de los canales en la memoria (método automático)

1

Pulse el botón **MENU** para visualizar el menú.

Pulse los botones **ARRIBA/ABAJO** para seleccionar "Canal" y, después, pulse el botón **ENTER**.



- ◀ En primer lugar seleccione el origen de señal correcto (Aire, STD, HRC, o IRC). Consulte los pasos 1~2 en la página anterior.

2

Pulse los botones **ARRIBA/ABAJO** para seleccionar "Prog. Auto".

Pulse el botón **ENTER**.



3

Pulse el botón **ENTER** para seleccionar "Iniciar".

El TV comenzará a memorizar todos los canales disponibles.



- ◀ El TV conmutará automáticamente entre todos los canales disponibles y los guardará en la memoria. El proceso dura un par de minutos. Pulse el botón **ENTER** en cualquier momento si desea interrumpir el proceso de memorización y volver al menú "Canal".

4

Una vez memorizados todos los canales disponibles, el menú "Canal", volverá a aparecer.

Pulse el botón **EXIT** para salir.



- ◀ Para detener la búsqueda antes de que finalice, pulse el botón **ENTER** con "Detener" seleccionado.

Método alternativo:

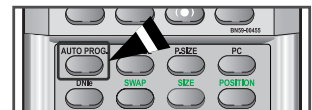

Pulse el botón **AUTO PROG.** bajo la tapa del mando a distancia.



Cómo añadir y borrar canales (método manual)



1



Pulse el botón **MENU**  para visualizar el menú.

Pulse los botones **ARRIBA/ABAJO**  para seleccionar "Canal" y, después, pulse el botón **ENTER** .

Pulse los botones **ARRIBA/ABAJO**  para seleccionar "Agregar/Borrar".

Pulse el botón **ENTER** .

Pulse el botón **CH**  o **CH**  para seleccionar el canal que desee añadir o borrar.

Pulse el botón **ENTER**  para seleccionar "Añadir" o "Borrar"
(Pulsando el botón **ENTER**  cambia del uno al otro)

Pulse el botón **EXIT** para salir.

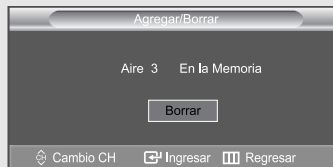
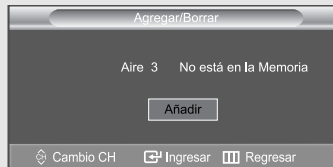

Método alternativo:

Utilice los botones numéricos para seleccionar directamente el canal que desea agregar o borrar. Pulse el botón **ADD/DEL** bajo la tapa del mando a distancia.

Si pulsa varias veces este botón se alternará entre "Agregar" y "Borrar" **ENTER** . Pulse el botón **EXIT** para salir.

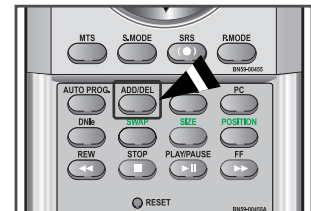



Puede ver cualquier canal (incluidos los borrados) mediante los botones numéricos del mando a distancia.

Para seleccionar la fuente

Úselo para seleccionar el televisor u otra fuente externa de entrada conectada al televisor. Se usa para seleccionar la pantalla deseada.

1

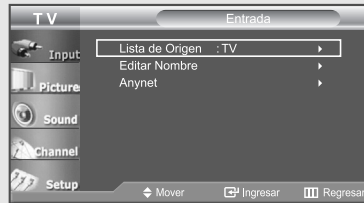

Pulse el botón **MENU**  para visualizar el menú.

Pulse el botón **ENTER**  para seleccionar "Entrada".



2

Pulse el botón **ENTER** .

Pulse los botones **ARRIBA/ABAJO**  para seleccionar "Lista de Origen" y, después **ENTER** .



Método alternativo:

Pulse el botón **SOURCE** del mando a distancia para ver una fuente de señal externa.



Edición del Nombre de la Fuente de entrada

Nombre al dispositivo de entrada de información conectado con las tomas de entrada para facilitar la selección de fuente de entrada.

1

Pulse el botón **MENU** para visualizar el menú.

Pulse el botón **ENTER** para seleccionar "Entrada".

Pulse los botones **ARRIBA/ABAJO** para seleccionar "Editar Nombre" y, después, pulse el botón **ENTER**.

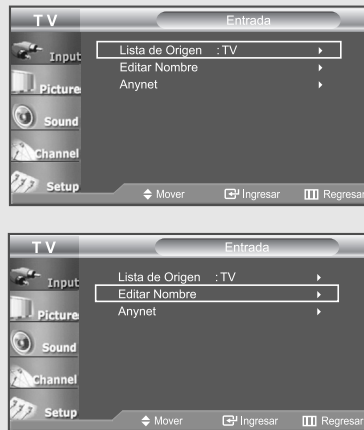

2

Pulse los botones **ARRIBA/ABAJO** para seleccionar la toma de entrada "AV1", "AV2", "S-Video", "Componente1", "Componente2", "PC", o "HDMI" y, a continuación pulse el botón **ENTER**.



3

Pulse los botones **ARRIBA/ABAJO** para seleccionar la fuente de entrada "Video", "DVD", "D-VHS", "Cable STB", "HD STB", "Satélite STB", "Receptor AV", "Receptor DVD", "Juego", "Filmadora", "DVD Combo", "DHR (DVD HDD Recoder), o "PC" y, a continuación pulse el botón **ENTER**.

Pulse el botón **EXIT** para salir.

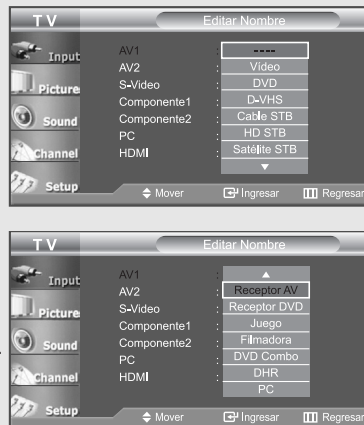

Capítulo 4

CONTROL DE LA IMAGEN

Uso de los parámetros de imagen automáticos

El TV tiene cuatro valores de imagen automáticos (“Dinámico”, “Normal”, “Cine”, y “Favorito”) predeterminados de fábrica. Puede activar Dinámico, Normal, Cine y Favorito pulsando P.MODE (o realizando una selección en el menú). También puede seleccionar “Favorito”, que recuperará automáticamente sus valores personalizados.

1

Pulse el botón **MENU** para visualizar el menú.

Pulse los botones **ARRIBA/ABAJO** para seleccionar “Imagen” y, después, pulse el botón **ENTER**.



2

Pulse el botón **ENTER**.



3

Pulse el botón **ENTER** para seleccionar “Modo”.

Pulse los botones **ARRIBA/ABAJO** para seleccionar el ajuste de imagen “Dinámico”, “Normal”, “Cine”, o “Favorito”.

Pulse el botón **ENTER**.

Pulse el botón **EXIT** para salir.



Método alternativo:

Pulse el botón **P.MODE** del mando a distancia para seleccionar uno de los ajustes de imagen estándar.

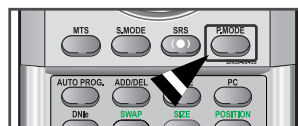



- Seleccione *Dinámico* para aumentar la claridad y la definición de la imagen.
- Seleccione *Normal* para volver a la configuración estándar de fábrica.
- Seleccione *Cine* cuando esté visualizando largometrajes.
- Seleccione *Favorito* si desea ajustar la configuración según sus preferencias personales (consulte la sección "Personalización de imagen" en la página 30).

Personalización de la imagen

Puede usar los menús de pantalla para cambiar Contraste, Luminosidad, Definición, Color y Tinte de acuerdo con las preferencias personales. (También puede utilizar alguno de los ajustes “automáticos”. Consulte la página siguiente).

1

Pulse el botón **MENU**  para visualizar el menú.

Pulse los botones **ARRIBA/ABAJO**  para seleccionar “Imagen” y, después, pulse el botón **ENTER** .





2

Pulse el botón **ENTER** .



3

Pulse el botón **ARRIBA/ABAJO**  para seleccionar un elemento concreto: (Contraste, Luminosidad, Definición, Color, o Tinte). Después pulse el botón **ENTER** .



◀ Los parámetros ajustados se almacenan de acuerdo con el modo Imagen seleccionado.

4

Pulse los botones **IZQUIERDA/DERECHA**  para aumentar o reducir el valor de una opción concreta.

Por ejemplo, si selecciona “Contraste”, pulse **DERECHA**  para incrementarlo.

Pulse el botón **EXIT** para salir.



◀ Puede seleccionar la opción que desee ajustar, (Contraste, Luminosidad, Definición, Color, o Tinte) pulsando el botón **ARRIBA/ABAJO** .

Ajuste del Color del fondo

Puede cambiar el color de toda la pantalla según sus preferencias.

1

Pulse el botón **MENU** para visualizar el menú.

Pulse los botones **ARRIBA/ABAJO** para seleccionar "Imagen" y, después, pulse el botón **ENTER**.

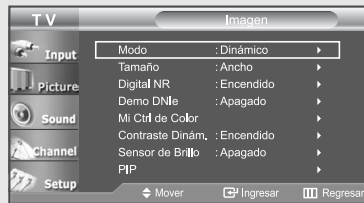

2

Pulse el botón **ENTER**.



3

Pulse los botones **ARRIBA/ABAJO** para seleccionar "Tono color" y, después, pulse el botón **ENTER**.



4

Pulse los botones **ARRIBA/ABAJO** para seleccionar "Frío2", "Frío1", "Normal", "Tibio1", o "Tibio2".

Pulse el botón **ENTER**.

Pulse el botón **EXIT** para salir.



◀ Puede elegir entre los distintos tonos de color: "Frío2", "Frío1", "Normal", "Tibio1", "Tibio2" según sus preferencias personales.

◀ Los parámetros ajustados se almacenan de acuerdo con el modo Imagen seleccionado.

Reajuste de valores de la imagen a los valores predefinidos de fábrica

Pulse los botones **ARRIBA/ABAJO** para seleccionar "Reiniciar" y, después, pulse el botón **ENTER**.

Pulse el botón **EXIT** para salir.



◀ La función "Reiniciar" afectará a cada modo de imagen.

Cambio del tamaño de la pantalla

1

Pulse el botón **MENU** para visualizar el menú.

Pulse los botones **ARRIBA/ABAJO** para seleccionar "Imagen" y, después, pulse el botón **ENTER**.



◀ Sólo se puede seleccionar el tamaño 4:3 cuando la fuente es PC.

2

Pulse los botones **ARRIBA/ABAJO** para seleccionar "Tamaño" y, después, pulse el botón **ENTER**.



3

Pulse los botones **ARRIBA/ABAJO** para seleccionar "Ancho", "Panorama", "Zoom", "4:3".
Pulse el botón **EXIT** para salir.

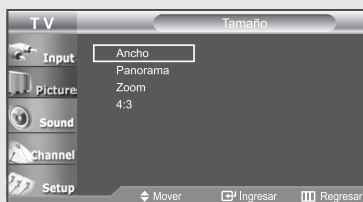

◀ Los modos de resolución de pantalla que se admiten pueden diferir según el modelo del producto.

- Ancho : Establece la imagen en modo panorámico 16:9.
- Panorama : Use este modo para la relación de aspecto de una imagen panorámica.
- Zoom : Aumenta el tamaño de la imagen en la pantalla.
[Cambio de posición y de tamaño de la pantalla mediante la función de ampliación]
 - El cambio del tamaño de la pantalla mediante la función Zoom permite cambiar la posición y el tamaño de la pantalla hacia arriba o hacia abajo mediante los botones ▲ o ▼.
 - Mueva la pantalla hacia arriba o hacia abajo mediante los botones ▲ o ▼ después de seleccionar pulsando los botones ◀ o ▶.
 - Cambie el tamaño vertical de la pantalla mediante los botones ▲ o ▼ después de seleccionar pulsando los botones ◀ o ▶. (Si pulsa el botón ▲ se extiende hacia arriba; si pulsa el botón ▼ se extiende hacia abajo.)
- 4 : 3 : Establece la imagen en modo normal 4:3.
Se trata del tamaño de pantalla de los televisores estándar.

CONTROL DE LA IMAGEN

Zoom

1

Pulse el botón **ARRIBA/ABAJO ▲▼** para seleccionar "Zoom".



2

Seleccione  pulsando los botones **IZQUIERDA/DERECHA ◀▶**. Utilice el botón **ARRIBA/ABAJO ▲▼** para desplazar la imagen hacia arriba o abajo.

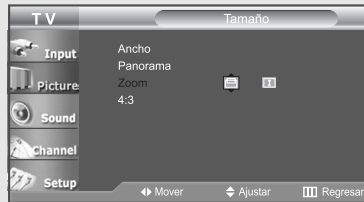

3

Tras seleccionar , utilice el botón **ARRIBA/ABAJO ▲▼** para ampliar o reducir el tamaño de la imagen en sentido vertical.

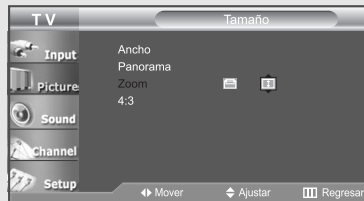

Método alternativo:

Pulse el botón **P.SIZE** bajo la tapa del mando a distancia para cambiar el tamaño de la pantalla.

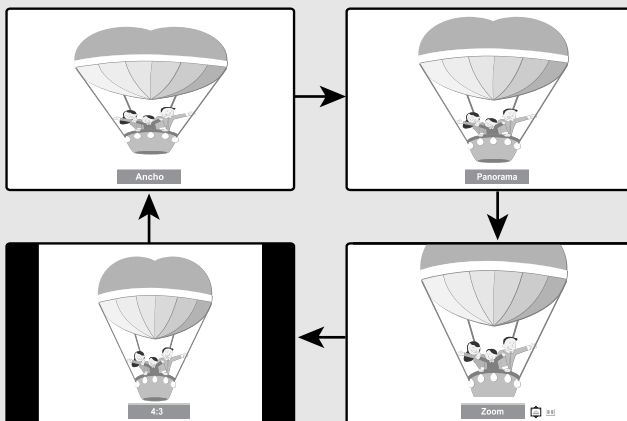

Congelación de la imagen



1

Pulse el botón **STILL** para congelar una imagen en movimiento.

- El sonido normal se oír todavía.
Vuelva a pulsar el botón para cancelar.

Reducción digital del ruido

Si la señal que se recibe en el televisor es débil, puede activar la reducción digital de ruido para reducir la estática y el efecto fantasma (imágenes superpuestas) que pueden aparecer en la pantalla.

1

Pulse el botón **MENU** para visualizar el menú.

Pulse los botones **ARRIBA/ABAJO** para seleccionar "Imagen" y, después, pulse el botón **ENTER**.

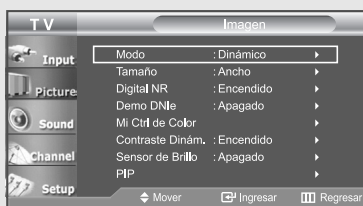

2

Pulse los botones **ARRIBA/ABAJO** para seleccionar "Digital NR" y, después, pulse el botón **ENTER**.

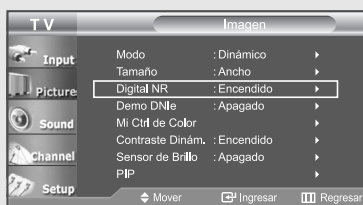

3

Pulse los botones **ARRIBA/ABAJO** para seleccionar "Apagado" y, después, pulse el botón **ENTER**.

Pulse el botón **EXIT** para salir.



DNiE (Motor de imagen natural digital)

La nueva tecnología de Samsung brinda imágenes con más detalles, más contraste, mejora de los blancos y una reducción de ruidos 3D.

Puede ver cómo DNIe mejora la imagen activando el modo Demo DNIe.

1

Pulse el botón **MENU** para visualizar el menú.

Pulse los botones **ARRIBA/ABAJO** para seleccionar "Imagen" y, después, pulse el botón **ENTER**.



2

Pulse los botones **ARRIBA/ABAJO** para seleccionar "Demo DNIe" y, después, pulse el botón **ENTER**.



◀ Esta función no se activa cuando la fuente está en el modo PC.

3

Pulse los botones **ARRIBA/ABAJO** para seleccionar "Encendido" y, después, pulse el botón **ENTER**.

Pulse el botón **EXIT** para salir.

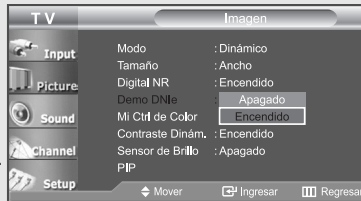

Método alternativo:

Pulse el botón **DNiE** bajo la tapa del mando a distancia para cambiar el modo de demostración DNIe.



- Demo DNIe: Apagado
El modo Demo DNIe se desactiva.
- Demo DNIe: Encendido
La parte derecha de la pantalla muestra la imagen mejorada del DNIe.
La parte izquierda de la pantalla muestra la imagen original.
- El "Demo DNIe" se ha diseñado para mostrar la diferencia entre las imágenes habituales y DNIe.
- De manera predeterminada, el producto muestra la imagen con el DNIe aplicado.

Mi Ctrl de Color

Mi Ctrl de Color permite que los usuarios ajusten los colores según sus preferencias, ajustando Rosa, Azul y Verde usando la configuración predefinida (Azul, Verde, Rosa, Normal, y Favorito) sin afectar a otros colores de la pantalla.

Control Fácil

1

Pulse el botón **MENU** para visualizar el menú.

Pulse los botones **ARRIBA/ABAJO** para seleccionar "Imagen" y, después, pulse el botón **ENTER**.

Pulse los botones **ARRIBA/ABAJO** para seleccionar "Mi Ctrl de Color" y, después, pulse el botón **ENTER**.



2

Pulse los botones **ARRIBA/ABAJO** para seleccionar "Control Fácil" y, después, pulse el botón **ENTER**.



3

Pulse los botones **IZQUIERDA/DERECHA** para seleccionar el color deseado para "Mi Ctrl de Color" y a continuación pulse el botón **ENTER**.

Pulse el botón **EXIT** para salir.



◀ Esta función no se ejecuta si la fuente está en el modo PC o si el PIP está activado.

◀ Se captura la pantalla y se congela la imagen para ajustar el color.



◀ La imagen original (antes del ajuste) aparece en el lado izquierdo, mientras que el modo seleccionado aparece en el lado derecho.



* Las fuentes se muestran en el orden siguiente: Azul-Verde-Rosa-Normal-Favorito

Ctrol. Detalles

1



Pulse el botón **MENU**  para visualizar el menú.

Pulse los botones **ARRIBA/ABAJO**  para seleccionar "Imagen" y, después, pulse el botón **ENTER** .

Pulse los botones **ARRIBA/ABAJO**  para seleccionar "Mi Ctrl de Color" y, después, pulse el botón **ENTER** .





2

Pulse los botones **ARRIBA/ABAJO**  para seleccionar "Ctrol. Detalles" y, después, pulse el botón **ENTER** .



◀ Esta función no se ejecuta si la fuente está en el modo PC o si el PIP está activado.

3



Pulse los botones **ARRIBA/ABAJO**  para seleccionar el color deseado para "Mi Ctrl de Color" y a continuación pulse el botón **ENTER** .

Pulse los botones **IZQUIERDA/DERECHA**  para aumentar o reducir el valor de una opción concreta.

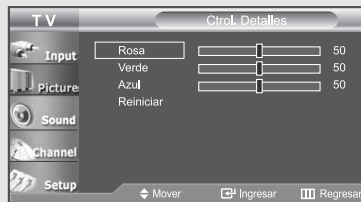
Pulse el botón **EXIT** para salir.



◀ Se captura la pantalla y se congela la imagen para ajustar el color.

◀ Si desea reiniciar "Ctrol. Detalles", seleccione "Reiniciar." pulsando el botón **ARRIBA/ABAJO**  y después pulse **ENTER** .

* Las fuentes se muestran en el orden siguiente: Rosa-Verde-Azul-Rein.

Contraste Dinám.

Contraste Dinám. detecta la entrada de la señal de imagen y la ajusta para obtener el mejor contraste posible.

1

Pulse el botón **MENU** para visualizar el menú.

Pulse los botones **ARRIBA/ABAJO** para seleccionar "Imagen" y, después, pulse el botón **ENTER**.



2

Pulse los botones **ARRIBA/ABAJO** para seleccionar "Contraste Dinám." y, después, pulse el botón **ENTER**.



◀ Esta función no se ejecuta si la fuente está en el modo PC o si el PIP está activado.

3

Pulse los botones **ARRIBA/ABAJO** para seleccionar "Apagado".

Pulse el botón **EXIT** para salir.





Sensor de Brillo

Sensor de Brillo ajusta la luminosidad de pantalla automáticamente mediante un sensor lumínico.



1

Pulse el botón **MENU**  para visualizar el menú.

Pulse los botones **ARRIBA/ABAJO**  para seleccionar "Imagen" y, después, pulse el botón **ENTER** .



2

Pulse los botones **ARRIBA/ABAJO**  para seleccionar "Sensor de Brillo" y, después, pulse el botón **ENTER** .



◀ Esta función no actúa cuando la fuente está en modo de PC.

3

Pulse los botones **IZQUIERDA/DERECHA**  para seleccionar "Enc.". Pulse el botón **EXIT** para salir.



◀ La luminosidad en la pantalla se ajusta automáticamente según la luminosidad ambiental.

Visualización Imagen en imagen

Este producto lleva un sintonizador incorporado.

Por ejemplo, no es posible mirar un canal de televisión en la pantalla principal y otro en la pantalla PIP: En el apartado 'Ajustes de señal' encontrará más detalles.

Para mirar dos fuentes simultáneamente, puede utilizar la función PIP.

Nota: Mientras la opción V-chip está activada, la función de PIP no se puede usar.

Activación de Imagen en imagen

1

Pulse el botón **MENU** para visualizar el menú.

Pulse los botones **ARRIBA/ABAJO** para seleccionar "Imagen" y, después, pulse el botón **ENTER**.

Pulse los botones **ARRIBA/ABAJO** para seleccionar "PIP" y, después, pulse el botón **ENTER**.



2

Pulse el botón **ENTER**.

Pulse los botones **ARRIBA/ABAJO** para seleccionar "Encendido".

Pulse el botón **ENTER**.

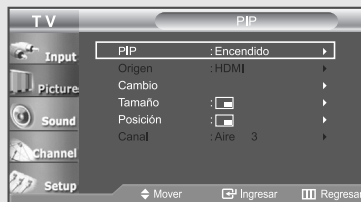
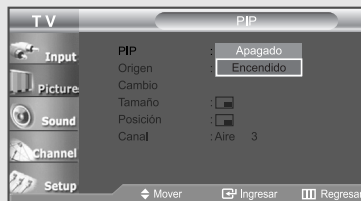

◀ Si mientras mira la televisión en el modo PIP, apaga el televisor y vuelve a encenderlo, la ventana PIP desaparecerá.

Método alternativo:

Pulse el botón **PIP** del mando a distancia de forma repetida para activar o desactivar PIP.

Continúa...

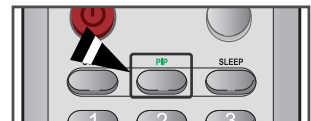

Selección de una fuente de señal (A/V externo) para el modo PIP

3

Pulse los botones **ARRIBA/ABAJO ▲▼** para seleccionar "Origen" y, después, pulse el botón **ENTER**.

Seleccione la fuente de la imagen secundaria (PIP) pulsando los botones **ARRIBA/ABAJO ▲▼** y **ENTER**.

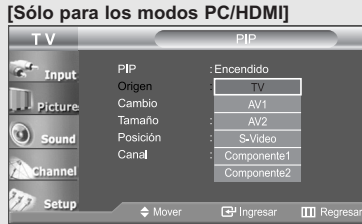

◀ Si la imagen principal está configurada en TV/AV1/AV2/S-Video/Componente1/Componente2, sólo se puede seleccionar HDMI; si la imagen principal está configurada en PC/HDMI, sólo se puede seleccionar TV/AV1/AV2/S-Video/Componente1/Componente2.

◀ La selección de la fuente es posible sólo si el PC o el HDMI está conectado.

Intercambio del contenido de PIP y la imagen principal

4

Pulse los botones **ARRIBA/ABAJO ▲▼** para seleccionar "Cambio" y, después, pulse el botón **ENTER**.

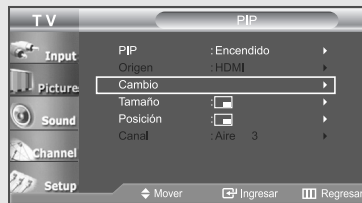

◀ Si la imagen principal está en modo PC, la opción "Cambio" no estará disponible.

Método alternativo:

Pulse el botón **SWAP** bajo la tapa del mando a distancia.



Cambio del canal PIP

5

Pulse los botones **ARRIBA/ABAJO ▲▼** para seleccionar "Canal" y, después, pulse el botón **ENTER**.

Pulse los botones **ARRIBA/ABAJO ▲▼** para seleccionar el canal deseado en la ventana PIP.

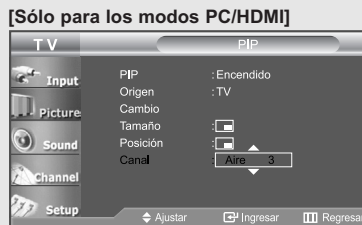

Continúa...

CONTROL DE LA IMAGEN

Cambio del tamaño de la ventana PIP

6

Pulse los botones **ARRIBA/ABAJO ▲▼** para seleccionar “Tamaño” y, después, pulse el botón **ENTER**.

Pulse los botones **ARRIBA/ABAJO ▲▼** para seleccionar el tamaño deseado de la ventana PIP.

Pulse el botón **ENTER**.

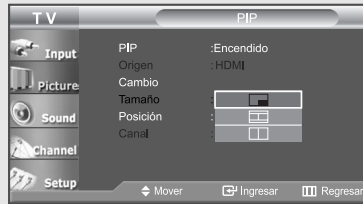

◀ Si la imagen principal está en modo PC, la opción “Tamaño” no estará disponible.

Método alternativo:

Pulse el botón **SIZE** bajo la tapa del mando a distancia.

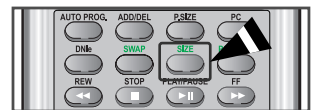

Cambio de la posición de la ventana PIP

7

Pulse los botones **ARRIBA/ABAJO ▲▼** para seleccionar “Posición” y, después, pulse el botón **ENTER**.

Pulse los botones **ARRIBA/ABAJO ▲▼** para seleccionar la posición de la ventana PIP deseada.

Pulse el botón **ENTER**.

Pulse el botón **EXIT** para salir.

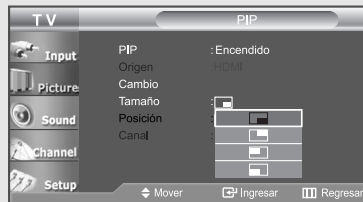

Método alternativo:

Pulse el botón **POSITION** bajo la tapa del mando a distancia.



Ajustes de señal

O : PIP funciona
X : PIP no funciona

Imagen secundaria \ Imagen principal	TV	AV1	AV2	S-Video	Componente1	Componente2	PC	HDMI
TV	X	X	X	X	X	X	X	O
AV1	X	X	X	X	X	X	X	O
AV2	X	X	X	X	X	X	X	O
S-Video	X	X	X	X	X	X	X	O
Componente1	X	X	X	X	X	X	X	O
Componente2	X	X	X	X	X	X	X	O
PC	O	O	O	O	O	O	X	X
HDMI	O	O	O	O	O	O	X	X

- Cuando el PC esté en modo de ahorro de energía, no es posible seleccionar la opción PIP.
- Puede notar que la imagen de la ventana PIP llega a ser ligeramente artificial cuando utiliza la pantalla principal para visualizar juegos o Karaoke.
- Puede ajustar la posición de la imagen sólo usando el menú de tamaño .

Capítulo 5

CONTROL DE SONIDO

Uso de los parámetros de sonido automáticos

El TV tiene cinco valores de sonido automáticos (“Normal”, “Música”, “Cine”, “Diálogo”, o “Favorito”) predeterminados de fábrica. Puede activar cualquiera de ellos pulsando el botón S.MODE (o realizando una selección en el menú de pantalla).

También puede seleccionar “Favorito” que recupera automáticamente sus valores de sonido personalizados.

1

Pulse el botón **MENU** para visualizar el menú.

Pulse los botones **ARRIBA/ABAJO** para seleccionar “Sonido” y, después, pulse el botón **ENTER**.

Pulse el botón **ENTER**.



2

Pulse varias veces los botones **ARRIBA/ABAJO** para seleccionar los ajustes de sonido “Normal”, “Música”, “Cine”, “Diálogo”, o “Favorito”.

Pulse el botón **EXIT** para salir.



Método alternativo:

Pulse el botón **S.MODE** del mando a distancia para seleccionar uno de los ajustes de sonido estándar.





- Elija *Normal* si desea usar los ajustes de fábrica.
- Elija *Música* cuando mire vídeos musicales o conciertos.
- Elija *Cine* cuando mire películas.
- Elija *Diálogo* cuando esté visualizando información de alto contenido en diálogos. (p. ej. noticiarios).
- Elija *Favorito* para recuperar sus parámetros personalizados.

Personalización del sonido

Es posible ajustar los parámetros del sonido según sus preferencias personales. (También puede utilizar alguno de los ajustes “automáticos”. Consulte la página siguiente).



1

Pulse el botón **MENU**  para visualizar el menú.

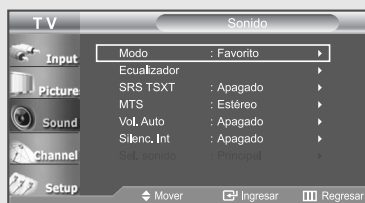
Pulse los botones **ARRIBA/ABAJO**  para seleccionar “Sonido” y, después, pulse el botón **ENTER** .



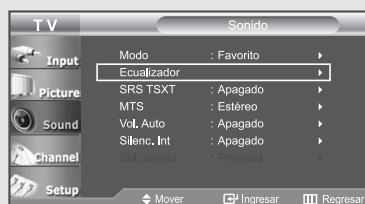

2

Pulse los botones **ARRIBA/ABAJO**  para seleccionar “Ecualizador” y, después, pulse el botón **ENTER** .



3

Pulse los botones **IZQUIERDA/DERECHA**  para seleccionar una frecuencia determinada que desea cambiar.

Pulse los botones **ARRIBA/ABAJO**  para aumentar o reducir el valor de una opción concreta.

Pulse el botón **EXIT** para salir.



◀ Si efectúa algún cambio en esta configuración, el modo Sonido cambiará automáticamente a “Favorito”.

Nota: La configuración Favorito permite ajustar frecuencias según cada necesidad. La frecuencia más baja es 100, y 10K es la más alta.

Configuración del TruSurround XT (SRS TSXT)

Realza los bajos y los medios, además de proporcionar sonido surround simulado.

1

Pulse el botón **MENU** para visualizar el menú.

Pulse los botones **ARRIBA/ABAJO** para seleccionar "Sonido" y, después, pulse el botón **ENTER**.

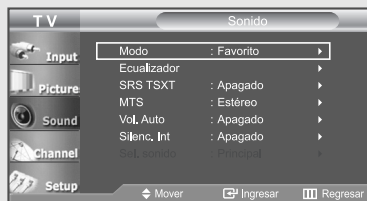

2

Pulse los botones **ARRIBA/ABAJO** para seleccionar "SRS TSXT" y, después, pulse el botón **ENTER**.

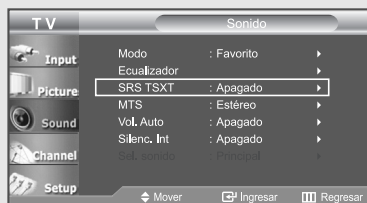

3

Pulse los botones **ARRIBA/ABAJO** para seleccionar "Apagado", "Mono 3D" o "Estéreo" pulse el botón **ENTER**.

Pulse el botón **EXIT** para salir.

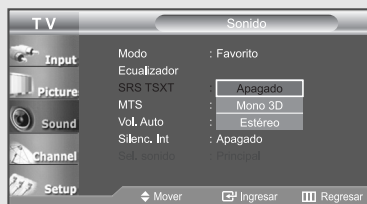

Método alternativo:

Pulse el botón **SRS** en el mando a distancia para cambiar la configuración de "SRS TSXT".



TRADEMARK & LABEL LICENSE NOTICE



TruSurround XT, SRS y el símbolo son marcas comerciales de SRS Labs, Inc. La tecnología TruSurround XT está incorporada bajo licencia de SRS Labs, Inc.

Elección de una pista sonora multicanal (MTS)

En función del programa concreto emitido, puede escuchar en estéreo, mono o escuchar un Programa de audio independiente.

(SAP; normalmente es la versión en otro idioma.

A veces SAP incluye información no relacionada, como noticias o el tiempo).

1

Pulse el botón **MENU** para visualizar el menú.

Pulse los botones **ARRIBA/ABAJO** para seleccionar "Sonido" y, después, pulse el botón **ENTER**.



2

Pulse los botones **ARRIBA/ABAJO** para seleccionar "MTS" y, después, pulse el botón **ENTER**.

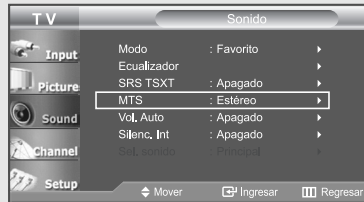

3

Pulse los botones **ARRIBA/ABAJO** para seleccionar "Mono", "Estéreo" y "SAP" pulse el botón **ENTER**.

Pulse el botón **EXIT** para salir.



◀ Cuando cambia los canales, MTS se pone automáticamente en "Estéreo".

Método alternativo:

Pulse el botón **MTS** en el mando a distancia para cambiar su configuración.





- Elija *Mono* para canales que emiten en monoaural o si tiene dificultades con la recepción de señales estereofónicas.
- Elija *Estéreo* para canales que emiten en estéreo.
- Elija *SAP* para escuchar el Programa de audio independiente, que normalmente es la versión en otro idioma.

Control automático de volumen

Reduce las diferencias en el nivel de volumen entre las emisoras.



1

Pulse el botón **MENU**  para visualizar el menú.

Pulse los botones **ARRIBA/ABAJO**  para seleccionar "Sonido" y, después, pulse el botón **ENTER** .



2

Pulse los botones **ARRIBA/ABAJO**  para seleccionar "Vol.Auto" y, después, pulse el botón **ENTER** .

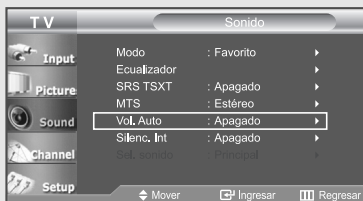

3

Pulse los botones **ARRIBA/ABAJO**  para activar Auto Volumen.

Pulse el botón **EXIT** para salir.

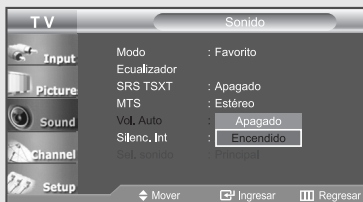

Selección del silencio interno

Se silencia la salida de sonido desde los altavoces del televisor.

1

Pulse el botón **MENU** para visualizar el menú.

Pulse los botones **ARRIBA/ABAJO** para seleccionar "Sonido" y, después, pulse el botón **ENTER**.

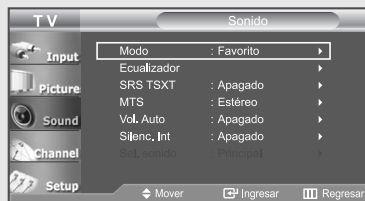

2

Pulse los botones **ARRIBA/ABAJO** para seleccionar "Silenc. Int" y, después, pulse el botón **ENTER**.

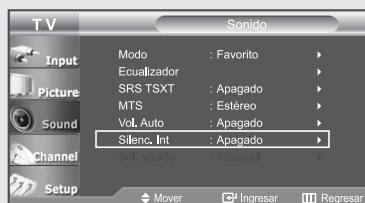

3

Pulse los botones **ARRIBA/ABAJO** para seleccionar "Encendido" y después, pulse el botón **ENTER**.

Pulse el botón **EXIT** para salir.

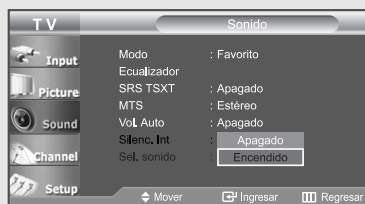

◀ Cuando "Silenc. Int" está establecido en "Encendido", no se pueden ajustar los menús del sonido, excepto "MTS" y "Sel. sonido".

Selección del sonido principal o secundario (PIP)

Cuando la opción PIP está en On, puede seleccionar entre las opciones Principal o Sub.

1

Pulse el botón **MENU** para visualizar el menú.

Pulse los botones **ARRIBA/ABAJO** para seleccionar "Sonido" y, después, pulse el botón **ENTER**.

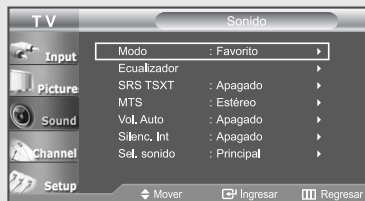

2

Pulse los botones **ARRIBA/ABAJO** para seleccionar "Sel. sonido" y, después, pulse el botón **ENTER**.

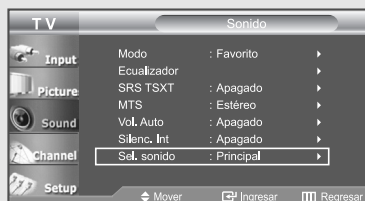

3

Pulse los botones **ARRIBA/ABAJO** para seleccionar "Principal" o "Sub".

Seleccione "Principal" para oír el sonido principal del TV, y seleccione "Sub" para oír el sonido de la ventana PIP.

Pulse el botón **EXIT** para salir.

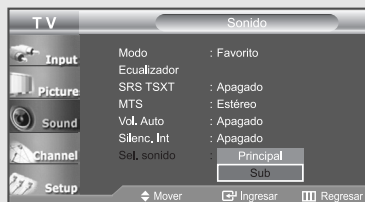

Capítulo 6

CONTROL DE LOS CANALES

Ajuste preciso de los canales

Utilice el ajuste preciso para sintonizar manualmente un canal concreto para que la recepción sea óptima.

1

Pulse el botón **MENU** para visualizar el menú.

Pulse los botones **ARRIBA/ABAJO** para seleccionar "Canal" y, después, pulse el botón **ENTER**.



2

Pulse los botones **ARRIBA/ABAJO** para seleccionar "Sintonia Fina" y, después, pulse el botón **ENTER**.



3

Pulse los botones **IZQUIERDA/DERECHA** para ajustar la sintonización fina.



◀ Si no guarda en la memoria el canal ajustado con precisión, los ajustes se perderán.

4

Para guardar el ajuste preciso en la memoria del TV, pulse el botón **ENTER**.

Pulse el botón **EXIT** para salir.

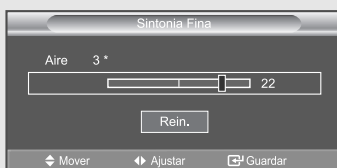

◀ Los canales ajustados por el usuario que se han guardado, están marcados con un asterisco "*" en el lado derecho del número de canal en el rótulo de canales.



◀ Pulse los botones **ARRIBA/ABAJO** para seleccionar "Rein." y, después, pulse el botón **ENTER**.

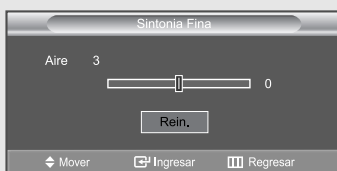

Capítulo 7

PANTALLA DE PC

Uso del TV como pantalla de ordenador (PC)

Instalación del software en el equipo (según Windows XP)

A continuación se muestra una pantalla de configuración normal en un ordenador con Windows. No obstante, las pantallas reales en su PC probablemente serán diferentes, en función de su versión concreta de Windows y de su tarjeta de vídeo. Pero aunque las pantallas reales tengan un aspecto diferente, se aplicarán los mismos ajustes básicos e información en la mayoría de los casos. (Si no es así, póngase en contacto con el fabricante del ordenador o con un concesionario Samsung).



- 1 Primero, haga clic en **“Control Panel (Panel de control)”** en el menú Inicio de Windows.

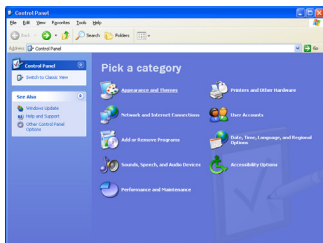

- 2 Cuando aparezca la pantalla del Panel de control, haga clic en **“Appearance and Themes (Apariencia y Temas)”** y aparecerá un cuadro de diálogo.

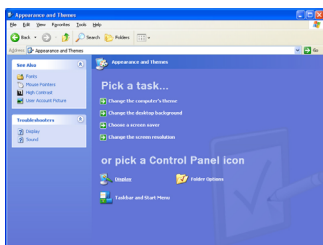

- 3 Cuando aparezca la pantalla del Panel de control, haga clic en **“Display (Pantalla)”** y aparecerá un cuadro de diálogo.

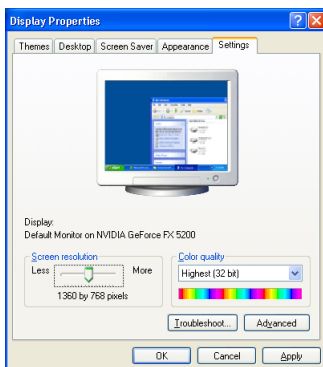

- 4 Seleccione la ficha **“Settings (Configuración)”** en el cuadro de diálogo.

La configuración de tamaño correcto (resolución)

Óptimo- LN-R237W1: 1360 x 768 pixels

LN-R238WA/LN-R238WXC: 1280 x 720 pixels

Si existe una opción de frecuencia vertical en el cuadro de diálogo de configuración de la pantalla, el valor correcto es **“60”** o **“60 Hz”**. Si no, haga clic en **“OK (Aceptar)”** y salga del cuadro de diálogo.

* Consulte la sección **“Modos de visualización”**, en la página 81.

Cómo realizar el Ajuste automático

Utilice la función de Ajuste automático para que el aparato de TV ajuste automáticamente las señales de vídeo que el monitor recibe. La función también ajusta automáticamente con más precisión la configuración y ajusta los valores y las posiciones de la frecuencia.

Pulse el botón **PC** del mando a distancia para seleccionar el modo **PC**.

1

Pulse el botón **MENU** para visualizar el menú.

Pulse los botones **ARRIBA/ABAJO** para seleccionar "Configuración" y, después, pulse el botón **ENTER**.

Pulse los botones **ARRIBA/ABAJO** para seleccionar "PC" y, después, pulse el botón **ENTER**.

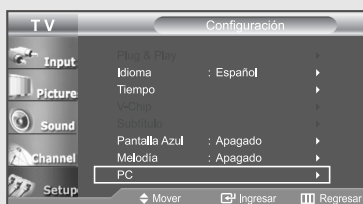
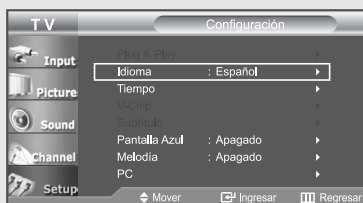

2

Pulse los botones **ARRIBA/ABAJO** para seleccionar "Ajuste Automático" y, después, pulse el botón **ENTER**.

Pulse el botón **EXIT** para salir.

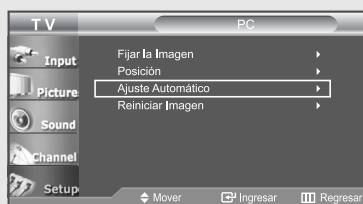

Ajuste Autom. en Progreso
Espere por favor

Ajuste de la calidad de la pantalla

El propósito del ajuste de la calidad de imagen es eliminar o reducir el ruido de la imagen. Si el ruido no desaparece sólo con la sintonización fina, realice los ajustes de frecuencia hasta el máximo y vuelva a realizar la sintonización fina.

Después de reducir el ruido, vuelva a ajustar la imagen para que quede alineada en el centro de la pantalla.

Pulse el botón **PC** del mando a distancia para seleccionar el modo **PC**.

1

Pulse el botón **MENU** para visualizar el menú.

Pulse los botones **ARRIBA/ABAJO** para seleccionar "Configuración" y, después, pulse el botón **ENTER**.

Pulse los botones **ARRIBA/ABAJO** para seleccionar "PC" y, después, pulse el botón **ENTER**.

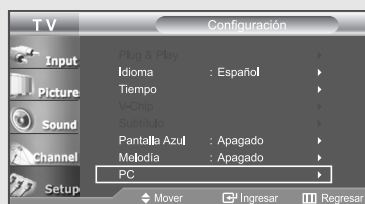
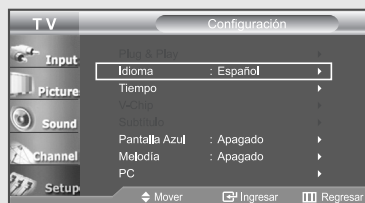

2

Pulse el botón **ENTER** para seleccionar "Fijar la Imagen".

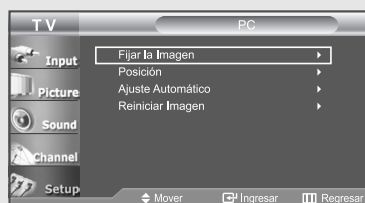

3

Pulse los botones **ARRIBA/ABAJO** para seleccionar "Grueso" o "Fino", y, después, pulse el botón **ENTER**.

Pulse los botones **IZQUIERDA/DERECHA** para ajustar la calidad de la pantalla. Pueden aparecer rayas verticales o la imagen tener poca definición.

Pulse el botón **EXIT** para salir.



<Ajuste Grueso>



<Ajuste Fino>

Cambio de la posición de la pantalla

Pulse el botón PC del mando a distancia para seleccionar el modo PC.

1

Pulse el botón **MENU** para visualizar el menú.

Pulse los botones **ARRIBA/ABAJO** para seleccionar “Configuración” y, después, pulse el botón **ENTER**.

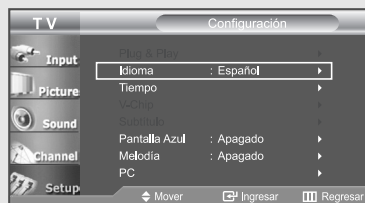

2

Pulse los botones **ARRIBA/ABAJO** para seleccionar “PC” y, después, pulse el botón **ENTER**.

Pulse los botones **ARRIBA/ABAJO** para seleccionar “Posición” y, después, pulse el botón **ENTER**.

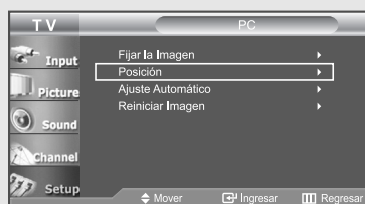
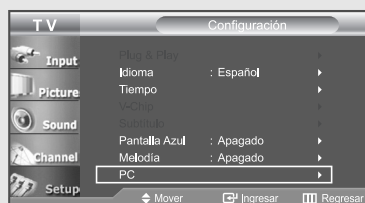

3

Pulse los botones **ARRIBA/ABAJO** para ajustar Posición V.

Pulse los botones **IZQUIERDA/DERECHA** para ajustar Posición H.

Pulse el botón **EXIT** para salir.

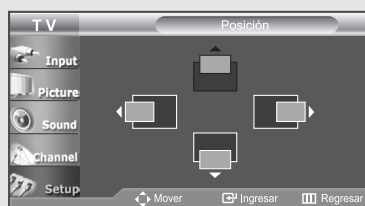
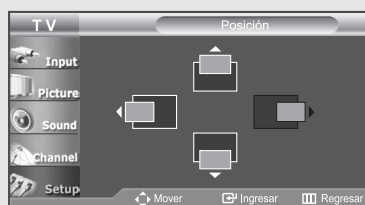

PANTALLA DE PC

Inicio de la configuración de Posición de la pantalla o del Color

Pulse el botón PC del mando a distancia para seleccionar el modo PC.

1

Pulse el botón **MENU** para visualizar el menú.

Pulse los botones **ARRIBA/ABAJO** para seleccionar “Configuración” y, después, pulse el botón **ENTER**.

Pulse los botones **ARRIBA/ABAJO** para seleccionar “PC” y, después, pulse el botón **ENTER**.

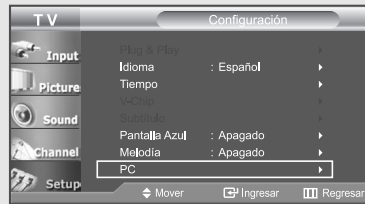
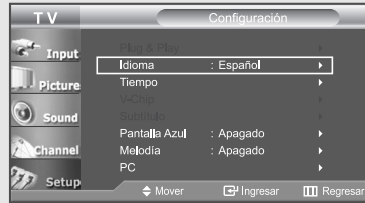

2

Pulse los botones **ARRIBA/ABAJO** para seleccionar “Reiniciar Imagen” y, después, pulse el botón **ENTER**.

Pulse el botón **EXIT** para salir.

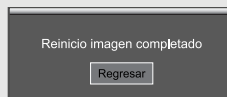
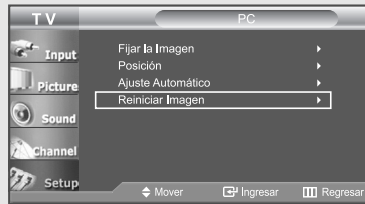

Capítulo 8

AJUSTE DE LA HORA

Configuración del Reloj

Establecer el reloj es necesario para usar las distintas características de temporizador del TV. Además, puede comprobar la hora mientras está viendo el TV. (Simplemente pulse INFO).

1

Pulse el botón **MENU** para visualizar el menú.

Pulse los botones **ARRIBA/ABAJO** para seleccionar “Configuración” y, después, pulse el botón **ENTER**.

Pulse los botones **ARRIBA/ABAJO** para seleccionar “Tiempo” y, después, pulse el botón **ENTER**.

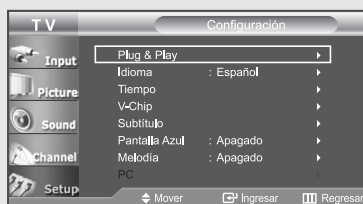

2

Pulse el botón **ENTER** para seleccionar “Tiempo” y, a continuación, pulse el botón **ENTER** para seleccionar “Config.Reloj”.

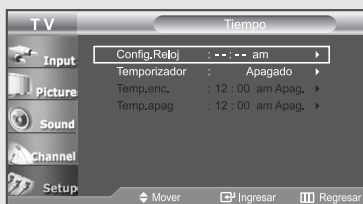

3

Pulse repetidamente los botones **ARRIBA/ABAJO** hasta que aparezca la hora correcta (“Hora”).

Pulse los botones **IZQUIERDA/DERECHA** para seleccionar “Minuto”.

Pulse repetidamente los botones **ARRIBA/ABAJO** hasta que aparezca el minuto correcto (“Minuto”).

Pulse los botones **IZQUIERDA/DERECHA** para seleccionar “am/pm” y ajuste con los botones **ARRIBA/ABAJO**.

Pulse el botón **EXIT** para salir.



◀ También puede establecer la hora usando los botones numéricos del mando a distancia.

Configuración del Temporizador de sueño

El temporizador de desconexión apaga automáticamente el televisor después de un período prefijado.

Temporizado de sueño

1

Pulse el botón **MENU** para visualizar el menú.

Pulse los botones **ARRIBA/ABAJO** para seleccionar "Configuración" y, después, pulse el botón **ENTER**.

Pulse los botones **ARRIBA/ABAJO** para seleccionar "Tiempo" y, después, pulse el botón **ENTER**.

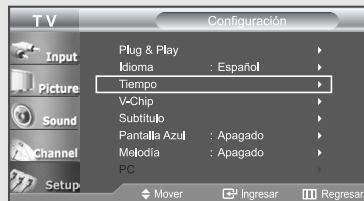

2

Pulse los botones **ARRIBA/ABAJO** para seleccionar "Temporizador" y, después, pulse el botón **ENTER**.

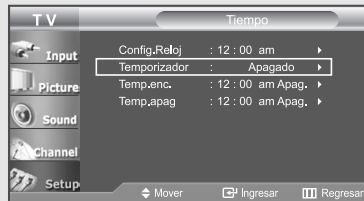

3

Pulse los botones **ARRIBA/ABAJO** en varias ocasiones hasta que aparezca la hora correcta.

Pulse el botón **EXIT** para salir.

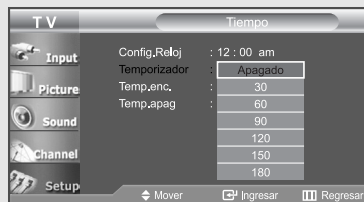

Método alternativo:

Pulse el botón **SLEEP** en el mando a distancia. El número de la pantalla cambia desde Apagado .30 .60 .90 . 120 .150 .180

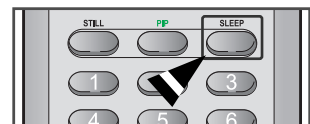

Activación y desactivación del temporizador

1

Pulse el botón **MENU** para visualizar el menú.

Pulse los botones **ARRIBA/ABAJO** para seleccionar "Configuración" y, después, pulse el botón **ENTER**.

Pulse los botones **ARRIBA/ABAJO** para seleccionar "Tiempo" y, después, pulse el botón **ENTER**.



◀ Antes de usar el temporizador, ajuste el reloj del TV.

2

Pulse los botones **ARRIBA/ABAJO** para seleccionar "Temp.enc." y, después, pulse el botón **ENTER**.

Pulse los botones **ARRIBA/ABAJO** para seleccionar la "Hora" adecuada.

Pulse los botones **IZQUIERDA/DERECHA** para seleccionar "Minuto".

Pulse los botones **ARRIBA/ABAJO** varias veces para seleccionar el "Minuto" apropiado.

Ajuste otras opciones utilizando el mismo método que se indica anteriormente.

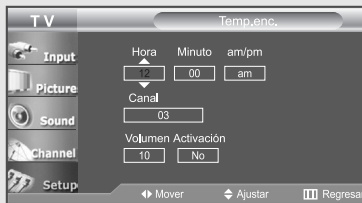
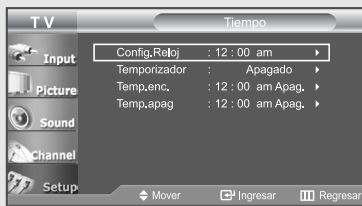

◀ Al configurar la hora, compruebe que a la derecha aparezca correctamente la hora del día (am o pm).

◀ También puede establecer la hora usando los botones numéricos del mando a distancia.

Continúa...

AJUSTE DE LA HORA

3

Pulse los botones **IZQUIERDA/DERECHA** ◀▶ para seleccionar "Activación". Pulse los botones **ARRIBA/ABAJO** ▲▼ para activar "Sí" del temporizador de encendido.

Cuando haya terminado, pulse el botón **ENTER** .

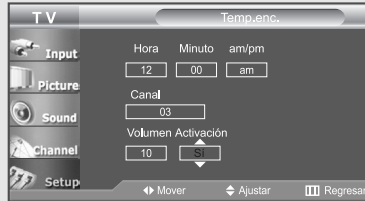

◀ Para desactivar "Temp.enc." seleccione "No" en este paso.

◀ Si se pulsaran repetidamente los botones ARRIBA/ABAJO ▲▼ se alterna entre "Sí" y "No".

4

Para ajustar la hora de Temp.apag, pulse los botones **ARRIBA/ABAJO** ▲▼ para seleccionar "Temp.apag".

Pulse el botón **ENTER**  y establezca las horas y los minutos. (Siga el mismo procedimiento que en los pasos 2 a 3 anteriores).

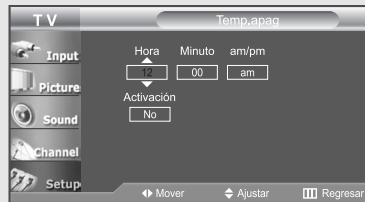
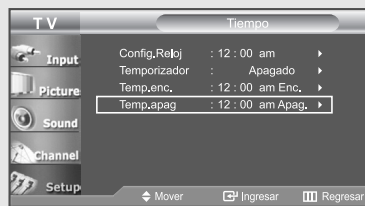

◀ También puede establecer la hora usando los botones numéricos del mando a distancia.

5

Cuando termine de ajustar el temporizador, pulse el botón **EXIT** para salir.

• Apagado automático

Cuando se activa el temporizador, su televisión se apagará si no se utiliza ningún control durante 3 horas después de que el TV se haya encendido con la función "Temp.enc."



Capítulo 9

DESCRIPCIÓN DE LAS FUNCIONES

Selección del idioma de menú

1

Pulse el botón **MENU**  para visualizar el menú.

Pulse los botones **ARRIBA/ABAJO**  para seleccionar “Configuración” y, después, pulse el botón **ENTER** .



2

Pulse los botones **ARRIBA/ABAJO**  para seleccionar “Idioma”.

Pulse el botón **ENTER** .



3

Pulse los botones **ARRIBA/ABAJO**  para seleccionar “English”, “Français”, “Español”, o “Português”.

Pulse el botón **EXIT** para salir.

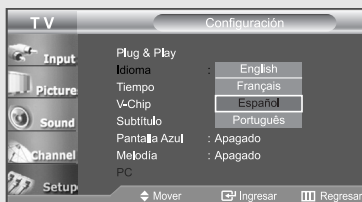

Uso de V-Chip



La función V-Chip bloquea automáticamente la programación que se considera inadecuada para los niños.

El usuario debe introducir primero un código PIN (número de identificación personal) antes de establecer o cambiar las restricciones de V-Chip.

Ajuste del número de identificación personal (código PIN)



1

Pulse el botón **MENU**  para visualizar el menú.

Pulse los botones **ARRIBA/ABAJO**  para seleccionar “Configuración” y, después, pulse el botón **ENTER** .



2

Pulse los botones **ARRIBA/ABAJO**  para seleccionar “V-Chip” y, después, pulse el botón **ENTER** .

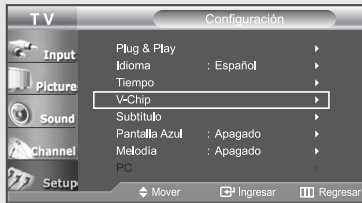

3

Aparecerá la pantalla “Ingresar Código”.
Escriba un número PIN de cuatro dígitos.



◀ El número PIN predeterminado para un TV nuevo es “0-0-0-0.”

Continúa...

DESCRIPCIÓN DE LAS FUNCIONES

4

Después de escribir el número de código PIN válido, aparecerá la pantalla "V-Chip".

Pulse el botón **ARRIBA/ABAJO ▲▼** para seleccionar "Cambiar Código".



5

Pulse el botón **ENTER** . Aparecerá la pantalla Cambiar código. Elija 4 dígitos para el código PIN y escríbalos. Cuando haya introducido los 4 dígitos, aparecerá la pantalla "Confirmar Nuevo Código". Vuelva a introducir los 4 dígitos. Cuando desaparezca la pantalla de confirmación, su código quedará memorizado.

Pulse el botón **EXIT** para salir.

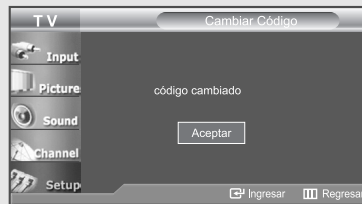

◀ Si olvida su código, pulse los botones del mando a distancia (con la unidad "Apagado") siguiendo la secuencia siguiente, que restablece el código a 0-0-0-0 : **POWER OFF → MUTE → 8 → 2 → 4 → POWER ON.**

Cómo activar/desactivar V-Chip

Nota: El modo PIP no está disponible cuando se activa la característica V-Chip.

1

Pulse el botón **MENU** para visualizar el menú.

Pulse los botones **ARRIBA/ABAJO** para seleccionar "Configuración" y, después, pulse el botón **ENTER**.



2

Pulse los botones **ARRIBA/ABAJO** para seleccionar "V-Chip" y, después, pulse el botón **ENTER**.

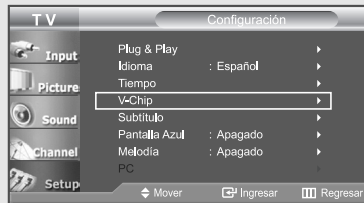

3

Aparecerá la pantalla "Ingresar Código".
Escriba un número PIN de cuatro dígitos.



◀ El número PIN predeterminado para un TV nuevo es "0-0-0-0."

4

Aparecerá la pantalla "V-Chip" y se seleccionará "Bloqueo V-Chip".

Para activar la función V-Chip, pulse el botón **ARRIBA/ABAJO** para que "Bloqueo V-Chip" se ajuste en "Encendido".

Pulse el botón **ENTER**.

Pulse el botón **EXIT** para salir.

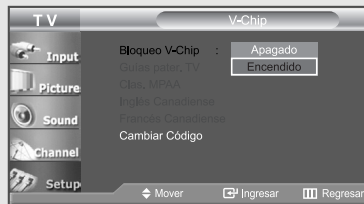

Configuración de Restricciones usando la sección “Guías pater. TV”

Primero, establezca un número de identificación personal (PIN) y active V-Chip. (Consulte la sección anterior). Las restricciones del bloqueo de programas se pueden establecer mediante dos métodos: La guía de programas o la clasificación MPAA.

1

Pulse el botón **MENU** para visualizar el menú.

Pulse los botones **ARRIBA/ABAJO** para seleccionar “Configuración” y, después, pulse el botón **ENTER**.

Pulse los botones **ARRIBA/ABAJO** para seleccionar “V-Chip” y, después, pulse el botón **ENTER**.

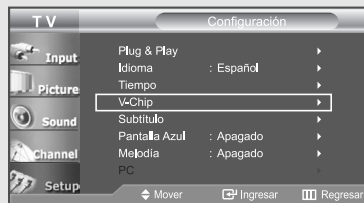

2

Aparecerá la pantalla “Ingresar Código”. Escriba un número PIN de cuatro dígitos.



◀ El número PIN predeterminado para un TV nuevo es “0-0-0-0.”

Continúa...

DESCRIPCIÓN DE LAS FUNCIONES

3

Pulse los botones **ARRIBA/ABAJO ▲▼** para seleccionar "Guías pater. TV" y, después, pulse el botón **ENTER** .

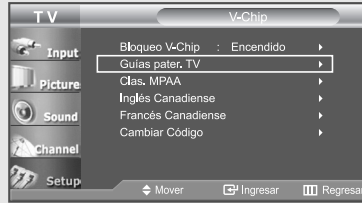

4

Aparecerá la pantalla "Guías pater. TV".

Pulse los botones **ARRIBA/ABAJO ▲▼** para seleccionar una de las seis categorías basadas en la edad:

TV-Y : Niños pequeños
TV-Y7 : Niños de más de 7 años

TV-G : Todos los públicos
TV-PG : Acompañados de un adulto
TV-14 : Mayores de 14 años
TV-MA : Para adultos



◀ Nota: Estas categorías constan de dos grupos separados: TV-Y y TV-Y7 (niños hasta los 7 años) y desde TV-G a TV-MA (todos los demás).

Las restricciones para estos dos grupos funcionan de manera independiente: Si en la familia hay niños muy pequeños y adolescentes, las guías de televisión deben ajustarse por separado para cada grupo de edad. (Consulte el paso siguiente).

Continúa...

5

En este punto, ya se ha seleccionado una de las clasificaciones.

Dependiendo de su configuración, la letra "D" o "B" se muestra iluminada. (en color amarillo). (D= Desbloq., B= Bloqueado)

Mientras la letra "D" o "B" está iluminada, pulse el botón **ENTER**  para bloquear o desbloquear la categoría.

Para seleccionar una clasificación de TV distinta, pulse los botones **ARRIBA/ABAJO**  y, después, repita el proceso.

Para salir de esta pantalla, pulse otra vez el **MENU** .

Nota 1: TV-Y7, TV-PG, TV-14 y TV-MA incluyen opciones adicionales.

Consulte el paso siguiente para cambiar las subclasificaciones:

- FV : **F**antasía y **v**iolencia
- D : **D**ialogos con alusiones sexuales
- L : **L**enguaje adulto
- S : **S**ituaciones sexuales
- V : **V**iolencia

Nota 2: La opción V-Chip bloqueará automáticamente ciertas categorías que son "más restrictivas". Por ejemplo, si bloquea la categoría "TV-Y", automáticamente se bloqueará TV-Y7. De manera similar, si bloquea la categoría TV-G, todas las categorías en el grupo "adolescente" quedarán bloqueadas (TV-G, TV-PG, TV-14 y TV-MA).

Las subclasificaciones (D, L, S, V) funcionan de manera similar. (Consulte la sección siguiente).

6

Cómo establecer las subclasificaciones FV, D, L, S y V.

Primero, seleccione una de estas clasificaciones de TV: TV-Y7, TV-PG, TV-14 o TV-MA (consulte el Paso 4 en la página anterior).

Después, mientras se selecciona la clasificación, pulse varias veces el botón **IZQUIERDA/DERECHA** .

Esto hará que se pase por todas las subclasificaciones disponibles (FV, L, S, D o V).

Pulse el **MENU**  una vez para guardar la Guía de programas de TV.

Se selecciona una Clasificación de TV, y no se pondrá en amarilla ninguna de las letras "D" o "B".

Pulse el **MENU**  una vez para guardar la Guía de programas de TV.

Para seleccionar una clasificación de TV distinta, pulse los botones **ARRIBA/ABAJO**  y, después, repita el proceso.

Para salir de esta pantalla, pulse otra vez el botón **MENU** .

Nota: La opción V-chip bloqueará automáticamente ciertas categorías que son "más restrictivas". Por ejemplo, si bloquea la subclasificación "L" en TV-PG, las subclasificaciones "L" en TV-14 y TV-MA se bloquearán automáticamente.

7

Pulse el botón **EXIT** para salir.

(O continúe en la sección siguiente y establezca restricciones adicionales según los códigos MPAA.)

Configuración de las restricciones mediante las clasificaciones MPAA: G, PG, PG-13, R, NC-17, X, NR

El sistema de clasificación MPAA utiliza el sistema de la MPAA (Motion Picture Association of America, Asociación americana de cinematografía) que se aplica principalmente en las películas.

Si el bloqueo de V-Chip está activado, el televisor bloqueará automáticamente programas que estén codificados con clasificaciones rechazables (de la MPAA o de televisión).

1

Pulse el botón **MENU** para visualizar el menú.

Pulse los botones **ARRIBA/ABAJO** para seleccionar "Configuración" y, después, pulse el botón **ENTER**.

Pulse los botones **ARRIBA/ABAJO** para seleccionar "V-Chip" y, después, pulse el botón **ENTER**.

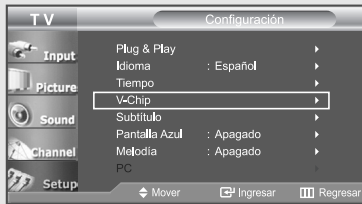

2

Aparecerá la pantalla "Ingresar Código". Escriba un número PIN de cuatro dígitos.



◀ El número PIN predeterminado para un TV nuevo es "0-0-0-0."

Continúa...

DESCRIPCIÓN DE LAS FUNCIONES

3

Pulse los botones **ARRIBA/ABAJO ▲▼** para seleccionar “Clas. MPAA” y, después, pulse el botón **ENTER**.

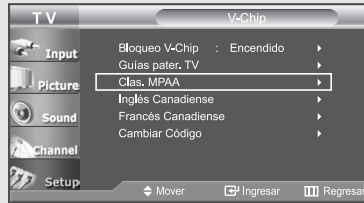

4

Pulse varias veces los botones **ARRIBA/ABAJO ▲▼** para seleccionar una categoría MPAA concreta. (Cuando se selecciona una categoría, su color cambia al amarillo.)



G	Todos los públicos (sin restricciones).
PG	Se sugiere la compañía de un adulto.
PG-13	(Menores acompañados de un adulto).
R	(Restringido. Los niños menores de 17 años deben estar acompañados por un adulto).
NC-17	Prohibida la entrada a menores de 17 años.
X	(Sólo adultos).
NR	Sin clasificación.

Pulse el botón **ENTER** para seleccionar “D” o “B”.

Pulse el botón **EXIT** para guardar y borrar todas las pantallas.

Nota: La opción V-chip bloqueará automáticamente cualquier categoría que sea “más restrictiva”.

Por ejemplo, si bloquea la categoría “PG-13”, también se bloquearán automáticamente “R”, “NC-17” y “X”.

Cómo reiniciar el TV después de que V-Chip bloquee un canal (“Salida de emergencia”)

Si el TV se sintoniza en un canal restringido, V-Chip lo bloqueará. La pantalla quedará en blanco y aparecerá el mensaje siguiente: “Excessive rating” (Clasificación limitada).

Para volver al modo de visualización normal, sintonice un canal diferente mediante los botones numéricos. En determinadas condiciones (en función de la clasificación de los programas de TV locales), V-Chip puede bloquear todos los canales.

En este caso, utilice el botón **MENU** como “salida de emergencia”:

Menú. Escriba el número PIN y pulse el botón **ENTER** para desactivar momentáneamente el bloqueo V-Chip.

Cómo configurar las restricciones en el idioma “Inglés canadiense”

1

Pulse el botón **MENU** para visualizar el menú.

Pulse los botones **ARRIBA/ABAJO** para seleccionar “Configuración” y, después, pulse el botón **ENTER**.



2

Pulse los botones **ARRIBA/ABAJO** para seleccionar “V-Chip” y, después, pulse el botón **ENTER**.

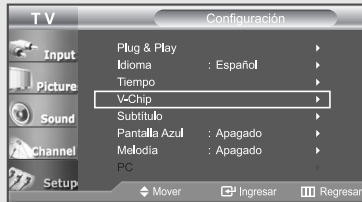

3

Aparecerá la pantalla “Ingresar Código”. Escriba un número PIN de cuatro dígitos.



◀ El número PIN predeterminado para un TV nuevo es “0-0-0-0.”

4

Pulse los botones **ARRIBA/ABAJO** para seleccionar “Inglés Canadiense” y, después, pulse el botón **ENTER**.

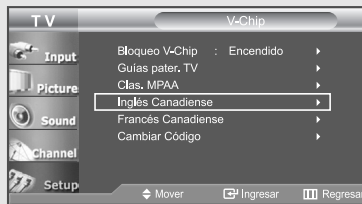

5

Pulse los botones **ARRIBA/ABAJO** para seleccionar la restricción apropiada. Pulse el botón **ENTER** para activar la restricción seleccionada. Está resaltada la “B”.

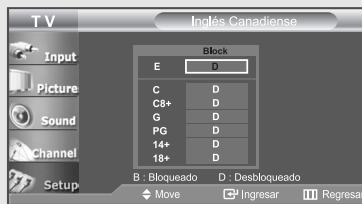

Pulse el botón **EXIT** para salir.

Inglés Canadiense

- E : La programación de exención incluye...noticias, deportes, documentales y la programación de otra información, programas de entrevistas y programas de variedades.
- C : Programación para niños menores de 8 años.
- C8+ : Programación generalmente considerada aceptable para niños mayores de 8 años sin acompañamiento de adultos.
- G : Programación general, ideal para todas las audiencias.
- PG : Supervisión paterna
- 14+ : La programación contiene temas y contenidos que puede que no sean adecuados para menores de 14 años.
- 18+ : Programación para adultos.

Cómo configurar las restricciones en el idioma 'Francés Canadiense'

1

Pulse el botón **MENU** para visualizar el menú.

Pulse los botones **ARRIBA/ABAJO** para seleccionar "Configuración" y, después, pulse el botón **ENTER**.



2

Pulse los botones **ARRIBA/ABAJO** para seleccionar "V-Chip" y, después, pulse el botón **ENTER**.

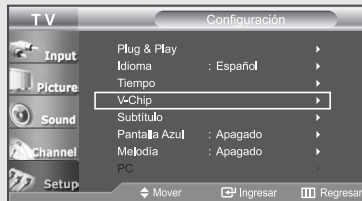

3

Aparecerá la pantalla "Ingresar Código". Escriba un número PIN de cuatro dígitos.



◀ El número PIN predeterminado para un TV nuevo es "0-0-0-0."

4

Pulse los botones **ARRIBA/ABAJO** para seleccionar "Francés Canadiense" y, después, pulse el botón **ENTER**.

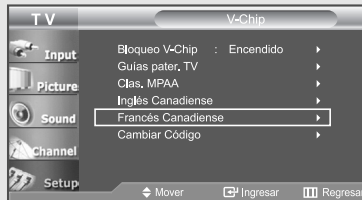

5

Pulse los botones **ARRIBA/ABAJO** para seleccionar la restricción apropiada. Pulse el botón **ENTER** para activar la restricción seleccionada. Está resaltada la "B".

Pulse el botón **EXIT** para salir.



Francés Canadiense

- E : La programación de exención incluye...noticias, deportes, documentales y la programación de otra información, programas de entrevistas y programas de variedades.
- G : General.
- 8 ans+ : No recomendada para niños pequeños.
- 13 ans+ : Es posible que la programación no sea adecuada para niños menores de 13 años.
- 16 ans+ : Es posible que la programación no sea adecuada para niños menores de 16 años.
- 18 ans+ : Programación restringida para adultos.



Visualización de los subtítulos

El TV decodifica y muestra los subtítulos emitidos con algunos programas de TV. Suele tratarse de subtítulos para sordos o de traducciones.

Todos los vídeos graban la señal de los subtítulos de los programas televisivos, por lo que las cintas de vídeo domésticas también ofrecen subtítulos. La mayoría de DVD y cintas de vídeo comerciales también ofrecen subtítulos. Compruebe el símbolo de los subtítulos del programa de televisión y en el empaque de la cinta: .

1



Pulse el botón **MENU**  para visualizar el menú.

Pulse los botones **ARRIBA/ABAJO**  para seleccionar “Configuración” y, después, pulse el botón **ENTER** .



◀ La función Caption no funciona con señales de DVD ni televisión digital.

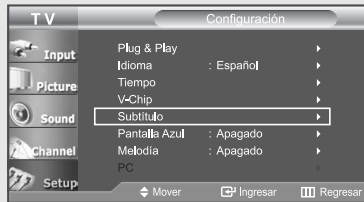

2

Pulse los botones **ARRIBA/ABAJO**  para seleccionar “Subtítulo” y, después, pulse el botón **ENTER** .



3

Pulse el botón **ENTER**  para seleccionar “Subtítulo”.

Pulse los botones **ARRIBA/ABAJO**  para configurar la función de subtítulos en “Encendido” y, a continuación, pulse el botón **ENTER** .

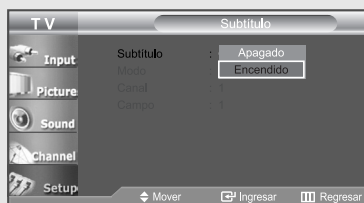
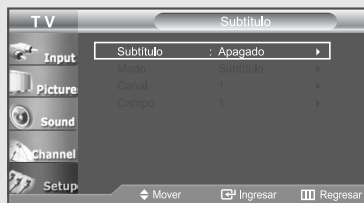

4

Dependiendo de cada emisión, puede ser necesario modificar la configuración de “Canal” y “Campo”.

Método alternativo:

Pulse el botón **CAPTION** en el mando a distancia.



Canales y campos distintos muestran información diferente: Campo 2 incorpora información adicional que complementa la información en Campo 1. (Por ejemplo, Canal 1 puede ofrecer subtítulos en inglés, mientras que Canal 2, subtítulos en español).

Continúa...

DESCRIPCIÓN DE LAS FUNCIONES

5

Pulse los botones **ARRIBA/ABAJO ▲▼** para seleccionar “Modo”, y, después, pulse el botón **ENTER** .

Pulse los botones **ARRIBA/ABAJO ▲▼** para seleccionar “Subtítulo” o “Texto” y, después, pulse el botón **ENTER** .

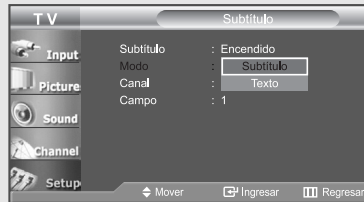

6

Pulse los botones **ARRIBA/ABAJO ▲▼** para seleccionar “Canal”, y, después, pulse el botón **ENTER** .

Pulse los botones **ARRIBA/ABAJO ▲▼** para seleccionar “1” o “2”, y, después, pulse el botón **ENTER** .

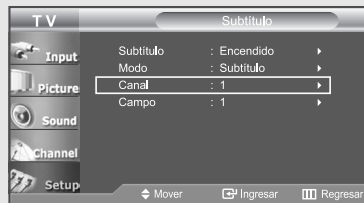

7

Pulse los botones **ARRIBA/ABAJO ▲▼** para seleccionar “Campo”, y, después, pulse el botón **ENTER** .

Pulse los botones **ARRIBA/ABAJO ▲▼** para seleccionar “1” o “2”, y, después, pulse el botón **ENTER** .

Pulse el botón **EXIT** para salir.

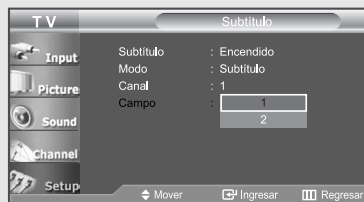
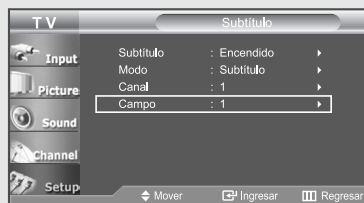

Ajuste del modo Pantalla Azul

Si no se recibe ninguna señal o la señal es muy débil, una pantalla azul sustituirá automáticamente el fondo ruidoso de la imagen. Si desea continuar visualizando la imagen deficiente, debe ajustar el modo “Pantalla Azul” en “Apagado”.

1

Pulse el botón **MENU** para visualizar el menú.

Pulse los botones **ARRIBA/ABAJO** para seleccionar “Configuración” y, después, pulse el botón **ENTER**.

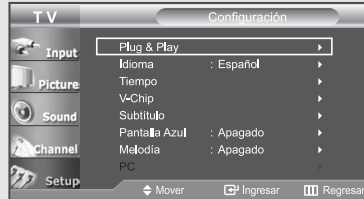

2

Pulse los botones **ARRIBA/ABAJO** para seleccionar “Pantalla Azul” y, después, pulse el botón **ENTER**.

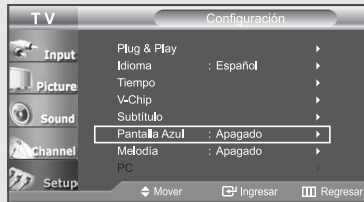

3

Pulse los botones **ARRIBA/ABAJO** para establecer Pantalla Azul en “Encendido”.

Pulse el botón **EXIT** para salir.

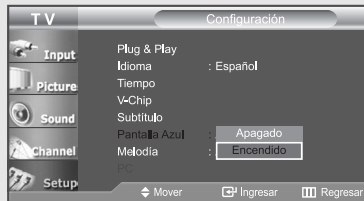

Selección de Melodía

Puede oír la melodía cuando la televisión se enciende o se apaga.

1

Pulse el botón **MENU** para visualizar el menú.

Pulse los botones **ARRIBA/ABAJO** para seleccionar “Configuración” y, después, pulse el botón **ENTER**.



2

Pulse los botones **ARRIBA/ABAJO** para seleccionar “Melodía” y, después, pulse el botón **ENTER**.



3

Pulse los botones **ARRIBA/ABAJO** para seleccionar “Encendido”.

Pulse el botón **EXIT** para salir.

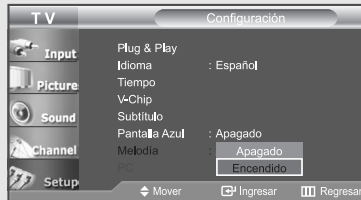

Capítulo 10

SOLUCIÓN DE PROBLEMAS

Si parece que el TV no funciona correctamente, en primer lugar compruebe esta lista de posibles problemas y soluciones.

Si no funciona ninguno de estos consejos, llame al centro de servicio más cercano.

Identificación de problemas

Problema	Posible solución
Imagen deficiente.	Intente sintonizar otro canal. Ajuste la antena. Compruebe las conexiones de todos los cables.
Calidad de sonido deficiente.	Intente sintonizar otro canal. Ajuste la antena.
No hay imagen o sonido.	Intente sintonizar otro canal. Pulse el botón SOURCE. Compruebe que el TV esté conectado. Compruebe las conexiones de la antena.
No se percibe ningún sonido, o muy bajo, con el volumen al máximo.	Primero, compruebe el volumen de los aparatos conectados al TV (por ejemplo, un receptor digital, DTV, DVD, receptor de cable, VCR, etc.). A continuación, ajuste el volumen del TV según sea más conveniente. Compruebe que "Silenc. Int" esté desactivado.
La imagen rueda verticalmente.	Compruebe todas las conexiones de cable.
El TV funciona de forma irregular.	Desconecte el TV durante 30 segundos y, después, intente que funcione otra vez.
Anomalías del mando a distancia.	Reemplace las pilas del mando a distancia. Limpie el borde superior del mando a distancia (ventana de transmisión). Compruebe los terminales de la pila.
Mensaje "Verificar cable señal".	Compruebe que el cable de señal esté conectado firmemente con las fuentes del PC.
Mensaje "Modo no compatible".	Compruebe la resolución máxima y la frecuencia del adaptador de vídeo. Compare estos valores con los datos de los modos de Pantalla.
La imagen es demasiado clara o demasiado oscura.	Ajuste Brillo y Contraste. Ajuste la función Fino.
Unas barras horizontales parpadean, tiemblan u oscilan en la imagen.	Ajuste la función Grueso y después ajuste la función Fino.

SOLUCIÓN DE PROBLEMAS

Problema

Unas barras verticales parpadean, tiemblan u oscilan en la imagen.

La pantalla está negra y el indicador luminoso de alimentación parpadea constantemente.

La imagen no es estable y parece vibrar cuando se conecta el ordenador en la entrada de PC.

La imagen no está centrada en la pantalla.

Si se muestra una imagen inmóvil durante un período de tiempo prolongado, pueden aparecer imágenes residuales o borrosas.

El panel LCD TFT utiliza un panel que consta de muchos píxeles de ínfimo tamaño [2.764.800 (LN-R237W1 - 3.147.264)] que requieren de una tecnología altamente sofisticada para su fabricación. Sin embargo, pueden haber algunos píxeles poco iluminados u oscuros en pantalla. Estos píxeles no suponen una merma en el funcionamiento del producto.

Posible solución

Ajuste la función Grueso y después ajuste la función Fino.

Compruebe lo siguiente en el equipo: Alimentación, Cable de señal. El TV utiliza su sistema de gestión de energía. Mueva el ratón del equipo o pulse una tecla del teclado.

Si el ajuste no es correcto, use la utilidad del ordenador para cambiar los ajustes de pantalla.

NOTA: El televisor admite funciones de visualización multiscan dentro del siguiente rango de frecuencias:

Frecuencia horizontal (kHz)	30~61
Frecuencia vertical (Hz)	60~75
Índice de barrido máximo (a 60Hz)	1280 X 720 (*LN-R237W1: 1360 x 768)

Ajuste la posición horizontal y vertical.

La posición de la pantalla se debe ajustar respecto a la fuente de salida (por ejemplo, STB) con una señal digital.

Cuando tenga que dejar el monitor sin utilizar por un período de tiempo prolongado, ajuste la configuración de modo que el monitor entre automáticamente en modo de ahorro de energía o active el protector de pantalla para visualizar imágenes móviles.

Instalación del soporte

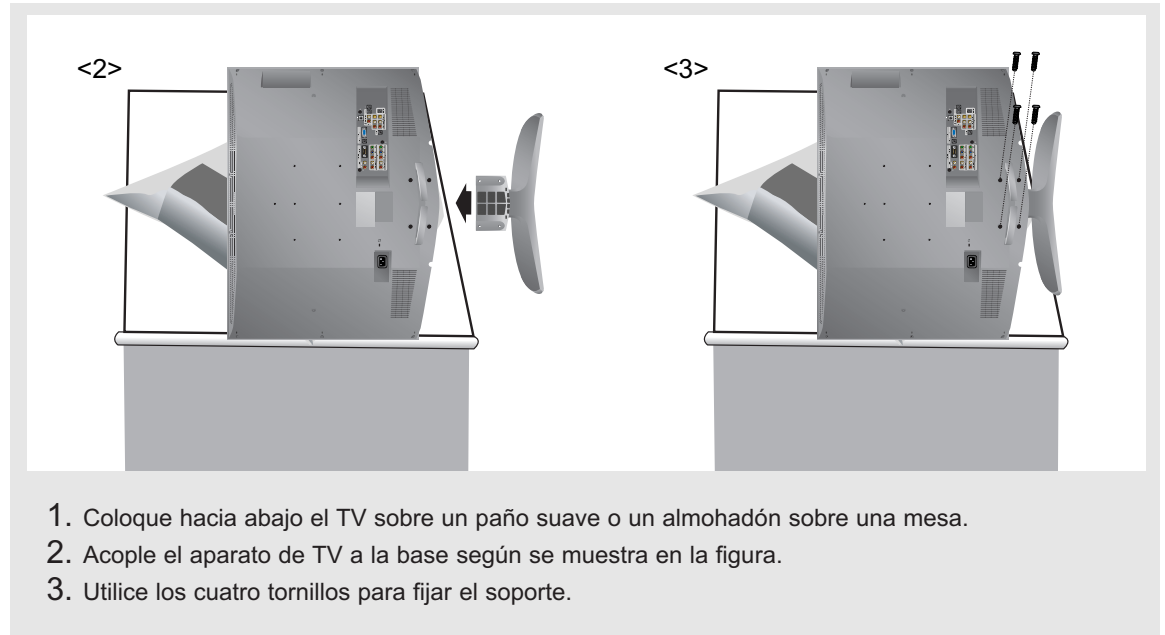

Desconexión del soporte

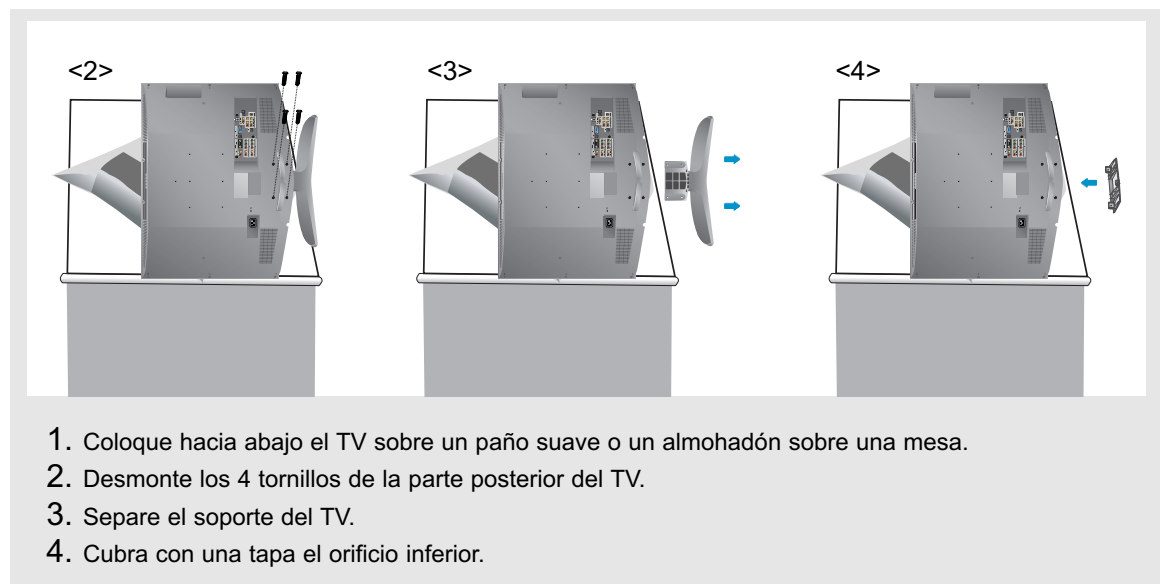

Instalación del Kit de montaje en la pared

Note: Esta instalación está indicada para acoplar el kit de montaje sobre una pared.

Para otros materiales de construcción, póngase en contacto con su distribuidor habitual.

Componentes (Vendido por separado)

					
a Soporte de pared	b Soporte de aparato	c Tornillo: 8EA	d Tornillo para madera: 4EA	e Anclaje: 4EA	f Manual de Instalación

Cómo ensamblar el Soporte de montaje de pared

- 1 ① Marque en la pared donde se han de hacer los orificios.
 ② Practique un orificio de 35 mm de profundidad en la ubicación marcada.
 ③ Fije los anclajes **e** en cada orificio de la pared.
 ④ Monte el soporte de pared **a** sobre la pared con tornillos de madera **d** después de acoplar los anclajes **e** en el soporte de pared **a**.

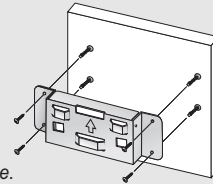

Nota: Si el soporte no está firmemente fijado en la pared, el TV LCD puede caerse.

- 2 ① Desconecte la alimentación y el cordón eléctrico de la toma de corriente.
 ② Coloque hacia abajo el TV sobre un paño suave o un almohadón sobre una mesa.
 ③ Acople el soporte del aparato **b** sobre la parte posterior del televisor y apriete los tornillos **c**.

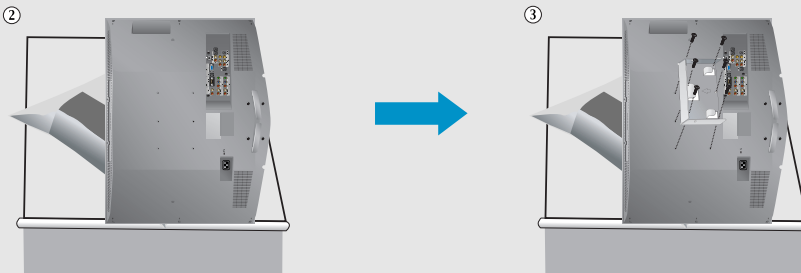

- 3 ① Inserte los 3 Colgadores del soporte del aparato **b** en los surcos del soporte de pared **a**.
 ② Fije el soporte del aparato **b** y el soporte de pared **a** con los tornillos **c**.

Nota: Antes de instalar el aparato en la pared, conecte los cables al aparato.

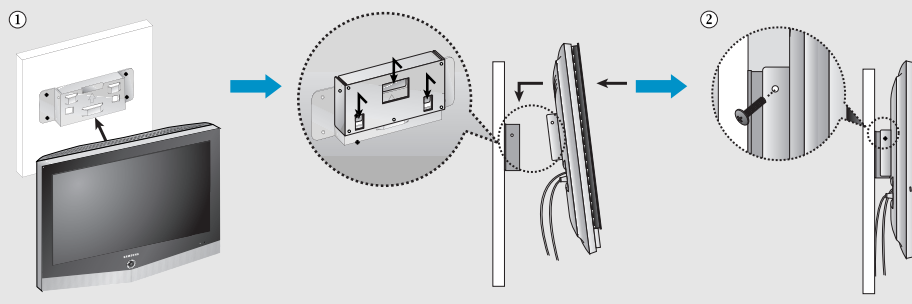

Uso del cierre antirrobo kensington

El bloqueo Kensington es un dispositivo que se usa para fijar físicamente el sistema cuando se usa en un lugar público. El dispositivo de bloqueo debe adquirirse por separado. La apariencia y el método de bloqueo pueden diferir de la ilustración según los fabricantes. Consulte el manual proporcionado con el bloqueo Kensington para usarlo correctamente.

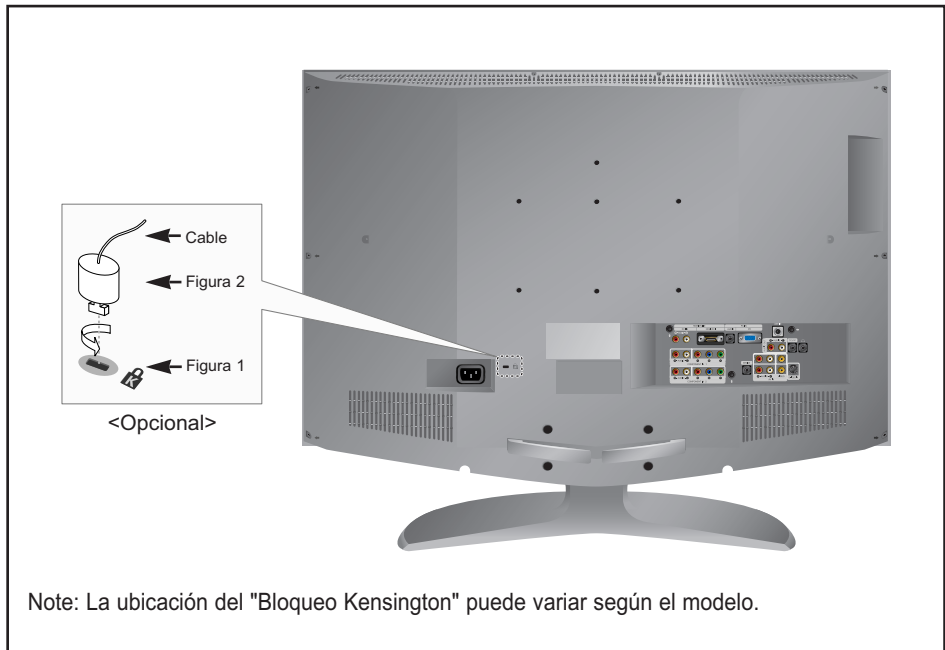

1. Inserte el dispositivo de bloqueo en la ranura Kensington del TV LCD (Figura 1) y gírelo en el sentido del bloqueo (Figura 2).
2. Conecte el cable del bloqueo Kensington.
3. Fije el bloqueo Kensington a un mueble o a un objeto pesado que no se mueva.

Uso del TV en otro país

Si va a llevar el TV a un país extranjero, recuerde que hay diferentes sistemas de televisión en el mundo.

Un TV diseñado para un sistema quizá no funcione correctamente con otro sistema debido a las diferencias en las frecuencias de canales de TV.

Especificaciones

Nombre del Modelo	LN-R237W1	LN-R238WA / LN-R238WXC
Tamaño de pantalla (Diagonal)	23 pulg.	23 pulg.
Fuente de alimentación	CA110V-120V, 60 Hz	CA110V-120V, 60 Hz
Consumo de energía	100 W	100 W
PC Resolución	1360 x 768 @ 60 Hz	1280 x 720 @ 60 Hz
Sonido Salida	3 W + 3 W	3 W + 3 W
Dimensiones (An x Pr x Al) Cuerpo principal Con soporte	583,0 x 90,0 x 443,0 mm (22,95 x 3,54 x 17,44 pulg.) 583,0 x 206,0 x 484,7 mm (22,95 x 8,11 x 19,10 pulg.)	583,0 x 90,0 x 443,0 mm (22,95 x 3,54 x 17,44 pulg.) 583,0 x 206,0 x 484,7 mm (22,95 x 8,11 x 19,10 pulg.)
Peso Con el soporte	8,6 kg (18,96 lbs)	8,6 kg (18,96 lbs)
Factores medioambientales Temperatura de funcionamiento Humedad de funcionamiento Temperatura de almacenamiento Humedad de almacenamiento	Entre 10 °C y 40 °C (50 °F a 104 °F) Del 10 % al 80 %, sin condensación Entre -20 °C y 45 °C (-4 °F a 113 °F) Del 5 % al 95 %, sin condensación	Entre 10 °C y 40 °C (50 °F a 104 °F) Del 10 % al 80 %, sin condensación Entre -20 °C y 45 °C (-4 °F a 113 °F) Del 5 % al 95 %, sin condensación

* Para los modos de coordinación preestablecidos, consulte la página 81.

Modos de visualización

Si la señal desde el sistema es igual al modo de señal estándar, la pantalla se ajustará automáticamente. Si la señal desde el sistema no es igual que el modo de señal estándar, deberá ajustar el modo efectuando una consulta en el manual del usuario de la tarjeta de vídeo; de lo contrario no podrá visualizar el vídeo. La imagen de pantalla se ha optimizado durante la fabricación para los modos de visualización enumerados a continuación.

Modo	Resolución	Frecuencia horizontal (kHz)	Frecuencia vertical (Hz)	Frecuencia del reloj de píxeles (MHz)	Polaridad de sincronización (H/V)
IBM	640 X 480	31,469	59,940	25,175	- / -
	720 X 400	31,469	70,087	28,322	- / +
VESA	640 X 480	37,861	72,809	31,500	- / -
	640 X 480	37,500	75,000	31,500	- / -
	800 X 600	37,879	60,317	40,000	+ / +
	800 X 600	48,077	72,188	50,000	+ / +
	800 X 600	46,875	75,000	49,500	+ / +
	1024 X 768	48,364	60,000	65,000	- / -
	1024 X 768	56,476	70,069	75,000	- / -
	1024 X 768	60,023	75,029	78,750	+ / +
	1360 X 768	47,712	60,015	85,800	+ / +
VESA (LN-R238WA/ LN-R238WXC)	1280 X 720	45,000	60,000	74,250	+ / +

* No se admite el modo entrelazado.

* El aparato puede funcionar incorrectamente si se selecciona un formato de vídeo que no sea estándar.

* El DVI no es compatible con la función PC.